



7 8 8 8 8

MODELO DE UTILIDAD

MEMORIA DESCRIPTIVA

Sobre:

" NUEVO ENVASE "

-----

Solicitante: Don Alejandro BLANCO GARIJO, de nacionalidad española, residente en Cordoba, calle Juan Valera nº 2.

-----

La presente memoria se refiere, como su enunciado indica, a un nuevo envase especialmente destinado a la recepción de líquidos o áridos que deben ser preservados de la influencia del medio ambiente.



5. La esencialidad de la invención radica en la creación de unos vasos de forma troncocónica de material totalmente impermeable al aire y también al elemento a contener y dotados de un fondo circular, de forma tal que éstos mismos vasos pueden ser transportados antes del cierre del envase, introducidos en uno en el interior de otro hasta formar un cilindro que contiene un número grande de envases. Posteriormente, en la factoría dedicada al relleno, cada uno de éstos envases es separado para que en cada uno de ellos se realicen las operaciones de llenado a que están destinados en la operación previa al cierre que se efectúa mediante una grapa, preferentemente metálica conformada en una placa plegada según un eje central longitudinal, y que se encarga de la opresión de las paredes del vaso para impedir la entrada de aire o la salida del elemento envasado.
- 10.
- 15.
- 20.

Fácilmente se comprenden las ventajas que representa el poder efectuar el envío desde una fábrica de éstos envases a la factoría de llenado, con un mínimo de volumen ocupado, lo que se traduce en una economía considerable.

25. Para la mejor comprensión de cuanto antecede, se acompaña una hoja de planos en los que se representa el envase en diferentes fases y posiciones, realizándose a continuación y con referencia a éstos mismos dibujos, una detallada descripción de la constitución de los mismos.
- 30.

En la figura primera, una vista en perspectiva de un envase vacío, en disposición de recibir el contenido correspondiente.



Las figuras segunda y tercera muestran en vista lateral y frontal al mismo envase una vez que recibe en la embocadura el elemento de cierre.

Según queda representado, con la Marca 1 se designa el cuerpo del envase, realizado en cualquier material adecuado, tal que cartón parafinado, plástico o semejante y conformado en forma troncocónica y dotado en un fondo 2 del mismo material que se retiene por un simple rebordeado. En ésta disposición, es factible la introducción de un envase dentro de otro para efectuar el transporte, realizado el cual, la embocadura del recipiente, marcada como 3, previo llenado del recipiente es aplastada en las máquinas de cierre, posteriormente a los cuales son mantenidas en ésta posición mediante una grapa 4 preferentemente metálica que oprime los bordes de cada media circunferencia de la embocadura 3, conservándose éste cierre en tanto que la grapa 4 se mantiene en la posición correcta.

Mediante el envase que se preconiza, es posible la conservación de productos, convenientemente tratados por pasteurización o congelamiento, un periodo de tiempo prácticamente ilimitado, ya que quedan totalmente aislados del contacto del aire.

Descrita suficientemente la naturaleza y objeto de la presente invención, en la que podrán ser variables las dimensiones y materiales, así como aquellos detalles accesorios o secundarios que no alteren, cambien ni modifiquen la esencialidad propuesta.



78888

N O T A

65. El Modelo de Utilidad, que se solicita por veinte años, para España, de acuerdo con la vigente Legislación, deberá recaer sobre: "NUEVO ENVASE", de acuerdo con las características esenciales de las siguientes:

R E I V I N D I C A C I O N E S

70. 1ª.- Nuevo envase, caracterizado por presentar un cuerpo en forma troncocónica, cerrado por su base menor mediante un fondo, acoplado por rebordeado de la correspondiente línea de la superficie lateral, realizado el conjunto en un material impermeable y flexible, siendo cerrada la boca mayor por aproximación hasta el contacto de las dos semicircunferencias determinadas por un diámetro imaginario sobre el que quedan formando una recta retenidas mediante una grapa, formada por una banda plegada que constituye el cierre del envase.

75. 2ª.- NUEVO ENVASE.

80. Según queda sustanciamamente descrito en la presente memoria descriptiva, que consta de cuatro hojas, escritas a máquina por una sola cara y dibujos.

Madrid, 16 de Febrero de 1960.

Don ALEJANDRO BLANCO GARIJO  
P. P.

FRANCISCO GARCIA CABRERIZO  
D. P.

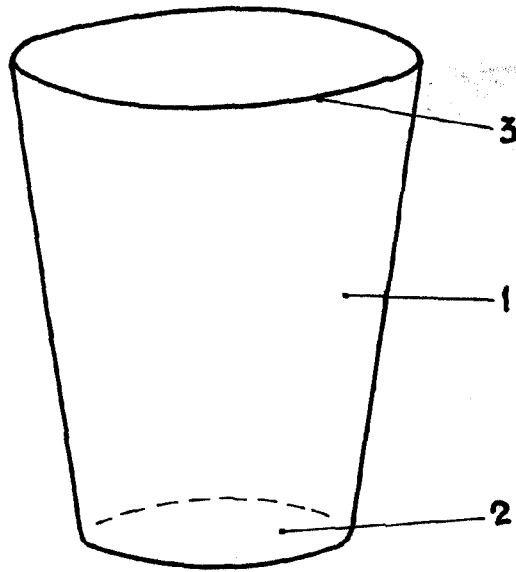

16

78888

Fig. 1

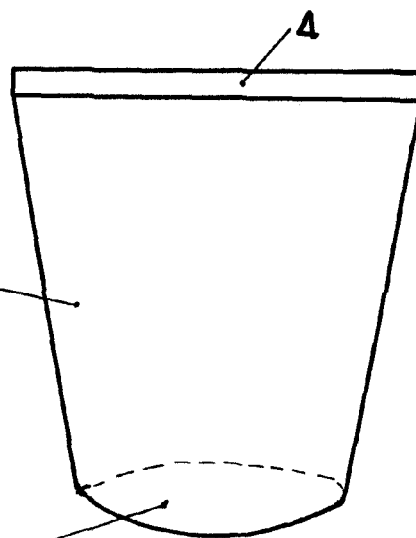
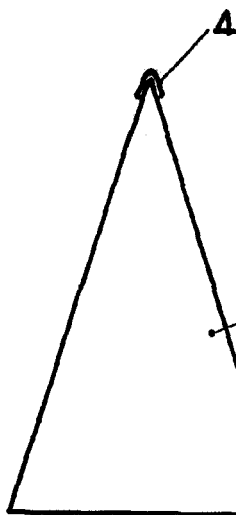

Fig. 2

Fig. 3

ESCALA VARIABLE

Madrid, 16 febrero 1960

ALEJANDRO BLANCO GARIJO

P. P. FRANCISCO GARCIA GABRERIZO