



ma rectangular que, aun cuando se han procurado decorar
con dibujos, no constituyen ciertamente objetos atracti-
vos desde el punto de vista infantil. En oposicion a es-
tas condiciones el nuevo estuche-plumier de que venimos
15 tratando, ha sido creado con el fin de que el niño encuen-
tre en él un elemento recreativo, contribuyendo en cier-
to modo a hacer grata y agradable la labor pedagógica del
colegio, por cuyas propiedades constituye sin duda algu-
na una mejora del material escolar, por el que su crea-
20 dor merece el privilegio de su exclusiva fabricacion, ven-
ta y explotacion en España y colonias que implica el pre-
sente Modelo de Utilidad.

El nuevo estuche-plumier objeto del invento, se
caracteriza esencialmente porque su contorno adopta la si-
25 lueta de la figura de un muñeco de cualquier clase, sea
de personas o animales, de modo que dicha silueta, combi-
nada con los dibujos ó relieves y dibujos de la cara su-
perior, dan al estuche-plumier el aspecto de un vistoso
muñeco, cuya posesion ha de ser para el niño de gran atrac-
30 tivo. Si a esta especial y utilitaria forma se le añade
el hecho de que al estuche procurará dársele muy poca al-
tura, constituyendolo por dos tablas articuladas, con -
las correspondientes oquedades enfrentadas o bien por dos
medias cajas también en forma de plancha, conseguiremos
35 un estuche-plumier en forma de libro, o caja de poca al-
tura, muy apropiado para alojarlo en bolsas o carteras,
sin producir el molesto abultamiento que ocasionan los -
plumiers de tipo corriente.

Con objeto de facilitar la comprension de las ca-
40 racteristicas generales anteriormente reseñadas, se acom-



paña una lámina de dibujos en la que se muestra un ejemplo de realización de uno de estos estuches, bien entendido que la forma, figura y silueta del dibujo, no es limitativa, ya que dentro del principio general en que se basa el invento cabe adoptar otras formas de figuras en número y clase de motivos prácticamente ilimitado.

Los mencionados dibujos representan en su figura 1 una vista en perspectiva del estuche-plumier cerrado, mientras que en la figura 2 aparece el estuche-plumier abierto.

Ateniéndonos pues a los mencionados dibujos vemos que este nuevo estuche-plumier se compone de una media caja -1- y de otra media caja -2-, de poca altura ó profundidad, para que, unidas por un lado con las bisagras -3- puedan articularse y formar con ambas superpuestas y con sus cavidades -4- y -5- enfrentadas, un estuche-plumier. Aunque este estuche-plumier puede ir provisto de cualquier tipo de cierre, en el caso del ejemplo, mostramos un tetón o vástago -6- con su cabeza esférica y luego un estrangulamiento, que encaja y se asegura en un orificio -7-. Las cavidades -4- y -5- destinadas a contener los lápices, palilleros, bolígrafos, plumas estilográficas, sacapuntas y otros objetos escolares, pueden formar un solo compartimento, ó dividirse de cualquier forma adecuada, por ejemplo puede dotársele de dos departamentos -8- y -9- para gomas, plumillas etc., y también de una o varias gomas transversales -10- para sujetar en el cuerpo tapa -2- los lápices ú otros objetos colocados en la caja o cavidad -4-.

La principal característica del estuche-plumier



75 descrito y representado, reside sin embargo en el hecho de que tanto el cuerpo tapa -2- como el cuerpo caja inferior -1- tienen sus lados silueteados con la forma de una figura humana o de animal. En el caso del ejemplo el cuerpo del estuche-plumier tiene la silueta de un soldado indio, cuya figura -11- aparece dibujada en la superficie de la tapa. Del mismo modo puede dibujarse cualquier otro motivo de futbolista, torero, deportista, guerrero, cowboy, soldados, niñas, muñecas, artistas de cine masculinos o femeninos, figuritas grotescas ó de personajes del cine, de dibujos ó de cuentos, ó publicaciones infantiles, animales y en general con la silueta y figura de cualquier motivo grato a los niños y niñas.

85 Este estuche-plumier puede fabricarse de cualquier material, tal como madera, metal estampado o embutido y en plástico, pudiendo representar las características de la figura -11- de la tapa, e incluso el dorso o base en relieve y en cualquier colorido ó combinación de color.

90 En general el estuche-plumier descrito puede fabricarse, además, de cualquier tamaño y con cualquier tipo de bisagras, cierre y distribución, siempre que no se altere lo esencial que se expresa en la siguiente

N O T A

=====

95 Los puntos nuevos y de propia invención que se presentan para su reivindicación en este Modelo de Utilidad, son:

1º.- Nuevo estuche-plumier, caracterizado porque los dos cuerpos que lo constituyen, tanto el que actúa de

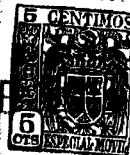

- 51 - 78801

100 tapa, como el que actúa de base son de forma geométrica-
mente irregular, teniendo sus lados con entrantes y sa-
lientes irregulares para que en conjunto configuren la
silueta de cualquier figura humana o animal, la cual se
complementa al estar representada sobre una o ambas ca-
105 ras superior e inferior del estuche-plumier. Y

2º.- "NUEVO ESTUCHE-PLUMIER", de conformidad en
un todo en lo esencial y fines industriales a lo descri-
to en la precedente Memoria Descriptiva y gráficamente
representado en los adjuntos planos para su mejor compren-
110 sión.

Esta Memoria consta de CINCO hojas escritas o me-
canografiadas por una sola cara a doble espacio en 110
líneas.

Valencia, 4 de Febrero de 1960
Por autorización del interesado

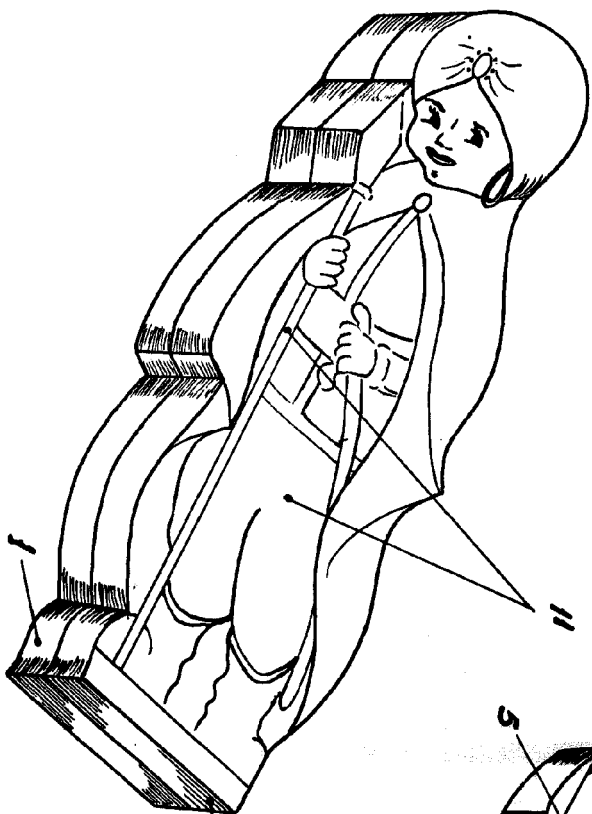

Fig. 1

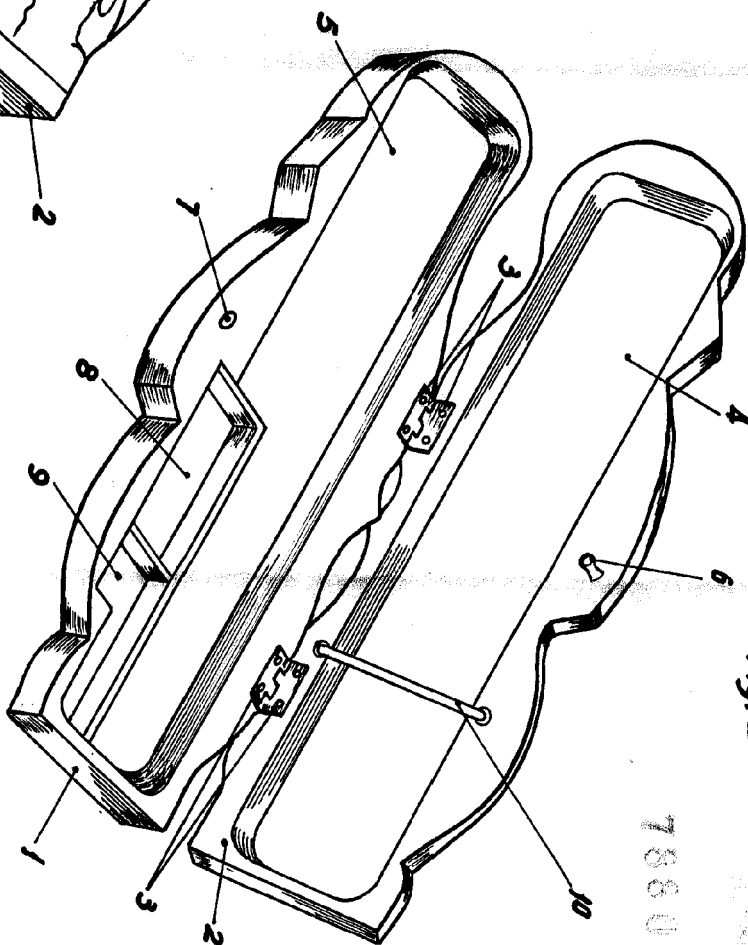

Fig. 2

78801

ESCALA VARIABLE

VALENCIA, FEBRERO. 1960
P.A.

