

7 8790



12 FEB 1930

7 8790

MEMORIA DESCRIPTIVA.

Correspondiente a un Modelo de Utilidad, que se solicita por VEINTE AÑOS, para todo el Territorio Nacional y sus Colonias, a favor de D. NICOLAS ESCUDERO FERNANDEZ, de nacionalidad española, residente en Madrid, calle Pº. Jesuitas núm 1

por:

ESTANTERIA DESMONTABLE PERFECCIONADA.

El objeto de la presente solicitud de Modelo de Utilidad se refiere a una estantería desmontable perfeccionada, cuyas características de novedad la confieren la cualidad de aportar a la función a que se destina las siguientes ventajas:

-5-

a.- Es de montaje y desmontaje sencillo, rápido y cómodo.

b.- Desmontada queda reducida a muy poco espacio facilitando el transporte y almacenado.

c.- Se adapta a toda clase de plantas y formas y se arma en cualesquiera dimensiones adosada a muros, esquinas, muebles etc.

-10-

d.- Es sólida y resistente y soporta toda clase de objetos.



e.- Los entrepaños pueden armarse guardando cualesquiera distancias entre sí, con lo que la estantería es adaptable a la más diversa clase de artículos, documentos, carpetas, etc.

-15-

f.- Se arma a base de elementos tipificados en muy escaso número lográndose en cambio gran cantidad de variantes de construcción.

g.- Es realizable en cualesquiera materiales, tanto madera, como plásticos y metales o aleaciones.

En el adjunto plano se ha representado, a título de ejemplo, una forma de realización del Modelo de que se trata.

-20-

La figura 1 representa una forma de estantería montada, haciendo se la reserva de que la realización puede efectuarse en innúmerables variantes de forma y dimensiones.

La figura 2 es un detalle de un nudo de armado.

La figura 3 indica una variante de la pieza de unión.

-25-

Como puede apreciarse la estantería consta de pies derechos o listones (1), en los que a tramos regulares, van practicadas hendiduras (2), no muy profundas, en combinación con travesaños (3), en los que también van hendiduras (4), uniéndose entre sí estos elementos mediante piezas de unión que son ues (5) que entran, encajando, en las hendiduras de los listones y de los travesaños, llevando, para facilitar el manejo, unas estampaciones salientes (6).

-30-

Los entrepaños (7) encajan mediante angulares (8) montados en sus bordes extremos laterales inferiores y que entran en hendiduras superiores longitudinales (9) de los travesaños (3). Estas hendiduras tienen ancho correspondientes a dos alas de los angulares (8) ligándose así los entrepaños adyacentes que llevan el rebaje en escuadra (10) para su encaje con los pies derechos.

-35-

En los entrepaños extremos o finales, se usa la pieza de unión representada en la figura 3 a fin de posibilitar la colocación de paneles de cubrición. Estas piezas, en vez de estampaciones, llevan un labio vuelto (11) para facilitar su manejo.

-40-

Se comprende que este sistema de armado permite una gran toleran-



cia tanto en cuanto a formas de estantería, como a dimensiones, separación de entrepaños, etc, etc.

-45-

Este modelo es realizable en cualesquiera tamaños y materiales adecuados, siendo susceptibles de toda clase de modificaciones de detalle que no alteren su fundamento.

NOTA.

REIVINDICACIONES.

=====

-50-

1ª.- Estantería desmontable perfeccionada, caracterizada por que consta de pies derechos en los que, a tramos regulares, van practicadas hendiduras horizontales, en combinación con otras practicadas a testa en travesaños lo que permite unir estos elementos mediante piezas de unión que son ues laminares de grueso correspondiente a las hendiduras, en las que son susceptibles de enchufar a fricción, llevando estas piezas embuticiones salientes que posibilitan su manejo.

-55-

2ª.- Estantería desmontable perfeccionada, caracterizada porque los entrepaños llevan, en sus bordes laterales extremos, angulares que encajan en hendiduras longitudinales superiores de los travesaños, encajando en cada hendidura dos laterales de dos angulares de dos entrepaños adyacentes.

-60-

3ª.- Estantería desmontable perfeccionada, caracterizada porque las piezas de unión de los laterales extremos son ues sin embuticiones, pero uno de sus lados se vuelve labiado para permitir su manejo.

4ª.- ESTANTERIA DESMONTABLE PERFECCIONADA.

Todo ello tal y como se describe en el cuerpo de esta memoria, se reivindica en su nota y se representa a título de ejemplo en la adjunta hoja de planos.

Esta memoria descriptiva, consta de tres hojas foliadas y mecanografiadas por una sola de sus caras y a dos espacios.

Madrid- 12 FEB. 1960

El Agente.  
Domingo Díaz Ugriq

*[Handwritten signature]*

*Handwritten signature*

12 FEB 1960

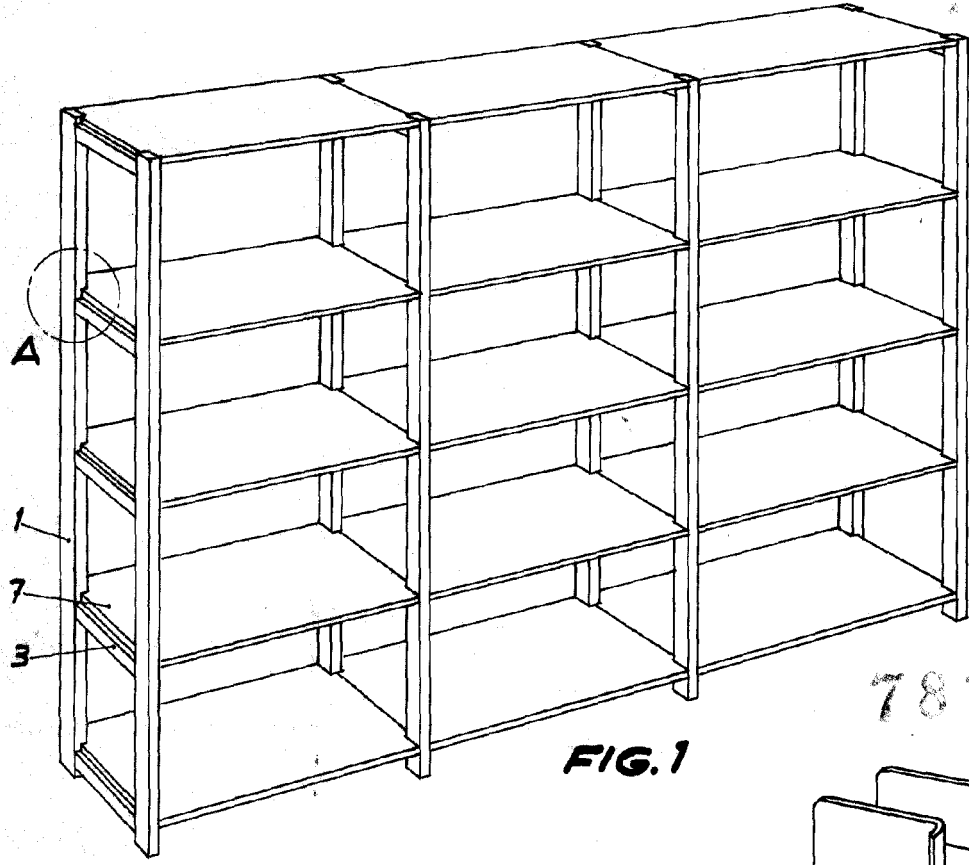

FIG. 1

78700

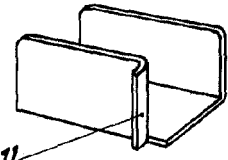
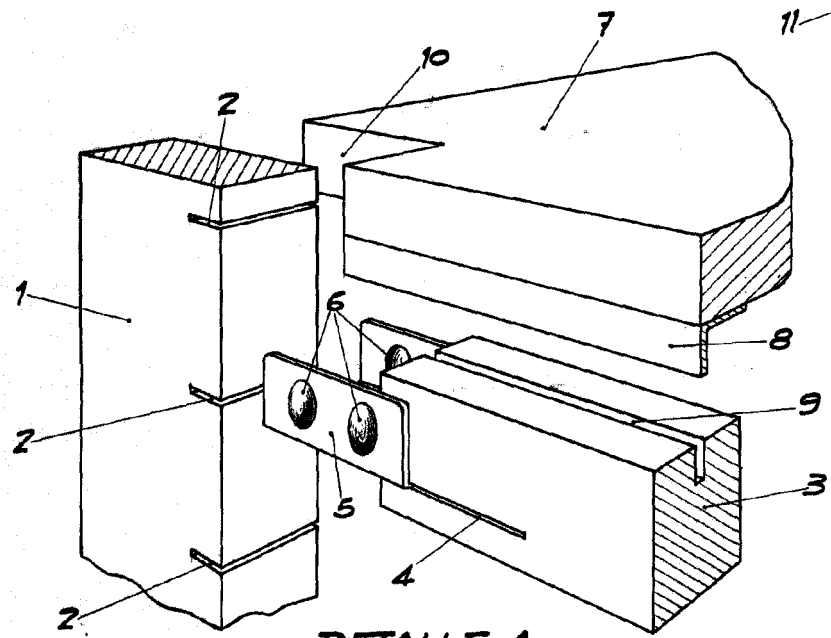

FIG. 3



DETALLE-A  
FIG. 2

12 FEB. 1960

Domago Diaz Ungr!  
P.P.

ESCALA VARIABLE