

78759

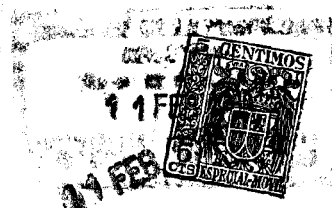

78759

MEMORIA DESCRIPTIVA

que se acompaña
a la solicitud de
un MODELO DE UTILIDAD por VEINTE AÑOS en ESPAÑA a
favor de
la entidad LABORDE HERMANOS, S.A., residente en AN
DOAIN (Guipúzcoa),
p o r
"FRESA MADRE DE CORTE RAPIDO CON PEINES RECAMBIA
BLES".

-- MS --

78759



DE LA PROPIEDAD INDUSTRIAL
FEB 1960

La invención a que se refiere la presente memoria, constituye una novedad industrial, con características y ventajas que la hacen merecedora del privilegio de explotación exclusiva que por ella se solicita, de acuerdo con las prescripciones del vigente Estatuto sobre Propiedad Industrial de 26 de Julio de 1929, texto refundido, publicado en 30 de Abril de 1930.

Hasta el presente las fresas madre se caracterizan por ser fabricadas en una pieza, sin embargo las fresas madre cuyo registro se solicita están compuestas de un cuerpo de acero tratado, sobre el cual van fijados a presión doce peines de acero especial y de perfil constante siendo fabricados separadamente cada uno de estos con la mayor precisión sobre un dispositivo especial.

Estos peines van fijados lateralmente por dos anillos.

Las fresas madre con peines recambiables cuya aplicación se extiende desde el tallado de piñones rectos, helicoidales, ejes acanalados, hasta la más variada gama de perfiles especiales, permiten obtener las máximas velocidades prácticas de corte.

Estas grandes velocidades de corte permiten realizar una reducción de tiempo de tallado del orden de 50 á 60%.

A pesar de estas elevadas velocidades de corte estas herramientas mantienen un perfecto estado en el corte.

Dentro de una misma dureza y homogeneidad del material trabajado, las fresas madre con peines recambiables poseen una vida de 2 á 3 veces superior las fresas madre de uso corriente.

Las cualidades más importantes de estas herramientas son:

- Precisión
- Rendimiento y
- Máxima duración de la fresa.

Para mayor comprensión de la idea expuesta, se adjunta un dibujo aclaratorio con dicha herramienta compuesta por el cuerpo de la fresa

70759



11 FEB 1960

(1), los peines recambiables (2) y los anillos laterales (3).

De la descripción hecha se desprende que mediante la utilización de este tipo de fresas madre se consiguen las importantes ventajas de máxima precisión, máximo rendimiento y máxima duración de la herramienta.

5.-

Hecha la descripción precedente, es preciso añadir que los detalles de realización de la idea expuesta, pueden variar, sin que por ello cambie la esencia de la invención, que es la que se desprende de los párrafos que anteceden y la que se reivindica en la siguiente

10.-

NOTA

En resumen: El Modelo de Utilidad que se solicita, recaerá sobre las reivindicaciones que siguen:

15.-

1ª.- Fresa madre de corte rápido con peines recambiables, caracterizada porque está constituida esencialmente por un cuerpo de acero tratado, sobre el cual van fijados a presión, en los alojamientos del cuerpo de la fresa, doce peines de acero especial y de perfil constante, todos ellos recambiables, y sujetos al conjunto mediante anillos laterales.

20.-

2ª.- Se reivindica por último como objeto sobre el que ha de recaer el Modelo de Utilidad que se solicita: "FRESA MADRE DE CORTE RAPIDO CON PEINES RECAMBIABLES".

Todo conforme se describe y reivindica en la presente memoria que consta de tres páginas mecanografiadas y dibujos adjuntos.

25.-

Madrid, 11 Febrero 1960

ALFONSO UNGRIA

200

11 FEB 1960

75759

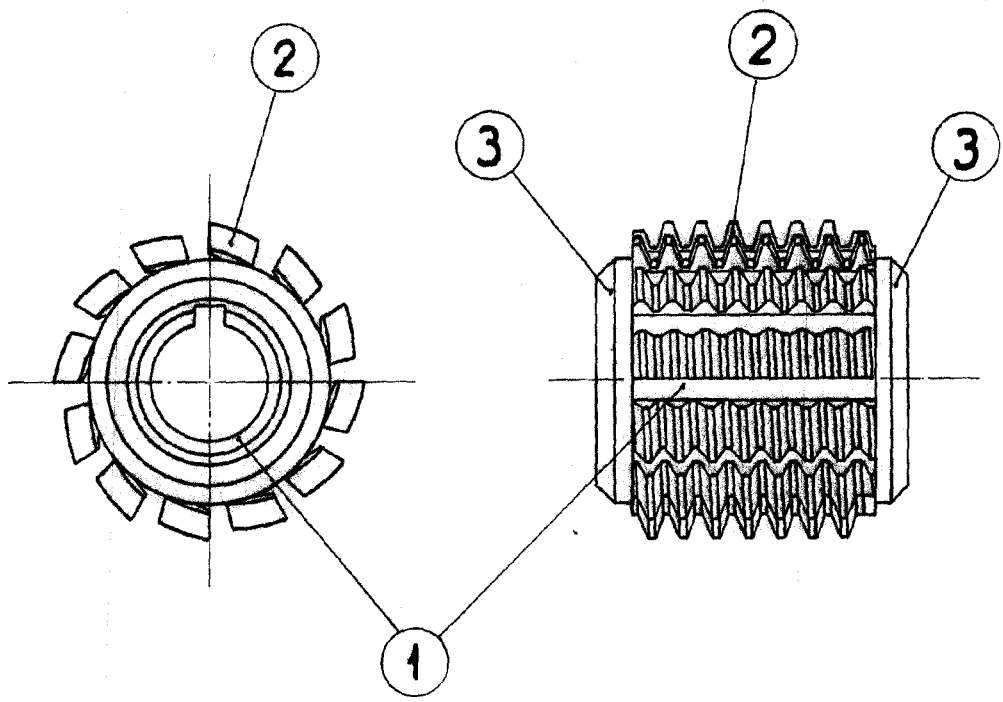

ESCALA VARIABLE.

Madrid, 11 Febrero 1960

ALFONSO UNGRIA

Alfonso Ungria