

78757

ESTADO
14 FEB 1900



78757

MEMORIA DESCRIPTIVA

DE UNA PATENTE DE MODELO DE UTILIDAD, POR VEINTE AÑOS EN ESPAÑA, A FAVOR DE DOÑA SOLEDAD ECHEVEERRIA DE MEER, DE NACIONALIDAD ESPAÑOLA, RESIDENTE EN SAN SEBASTIAN (Guipúzcoa)

s o b r e :

"BANDEJA PERFECCIONADA"

=====

5.-

Con la presente solicitud se trata de proteger una nueva bandeja, la cual ha sido perfeccionada notablemente en todos sus extremos y puntos que se refiere a su construcción, en particular lo que respecta a su sencillez de fabricación, facilidad de montaje, belleza de líneas que denotan el conjunto, fácil adquisición de los materiales que se emplean en su construcción tales como varilla de hierro, perfil de plástico, tablex, cristal, etc., y otras tantas ventajas a su vez que se irán desprendiendo



73757

a lo largo de la presente descripción.

- 5.- En cuante a tamaños pueden realizarse cualquiera de ellos, ya que su construcción no se limita a uno específicamente, lo mismo ocurre con el colorido de las mismas, pues es susceptible de que el fondo de la bandeja vaya en contraste de color con el perfil que ribetea al mismo, así como también puede presentar un mismo color o distinto el arille que constituye el armazón al cual van soldadas las asas o asideros. Lo mismo hemos de sugerir con relación a formas, pues las mismas pueden ser objeto de variación.

- 10.- Para mejor comprensión de la descripción que sigue, se adjuntan dibujos a los cuales se hará constante referencia a lo largo de la misma, siempre a título de ejemplo no limitativo.

La Figura 1ª, es una vista lateral de la bandeja.

La Figura 2ª, es una vista en planta de la misma.

La Figura 3ª, es un corte en sección según A-A de la figura anterior.

- 15.-
- 20.- Consiste la presente invención en una bandeja perfeccionada, caracterizada porque la misma está constituida y conformada por un perfil flexible (1) que hace a su vez de borde de dicha bandeja, en cuyo perfil en la parte inferior se introduce en su rebaje una superficie de cristal (3), debajo un papel o similar y a continuación una superficie (4) suficientemente rígida, quedando una vez ribetadas tales superficies por el perfil anteriormente expresada totalmente conformada en virtud de que en la parte superior del perfil y en el canal que practicamente presenta el mismo, se introduce un arc metálice (2) al que se sueldan unos asideros (3') para el manejo de la propia bandeja, quedando formado un solo conjunto fácilmente desarmable.
- 25.-
- 30.-

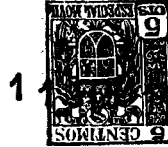

72752

Si bien la forma de ejecución aquí descrita constituye aplicación preferente de la presente invención, podrán introducirse modificaciones de forma y de detalle sin que por ello varíe la esencialidad de la misma, la cual se reivindica en la siguiente

5.-

N O T A

En resumen; la presente solicitud recaerá sobre las siguientes reivindicaciones:

10.-

1ª.-Bandeja perfeccionada, caracterizada porque la misma está constituida y conformada por un perfil que hace a su vez de borde de la propia bandeja, en cuyo perfil y en la parte inferior se introduce en su rebaje una superficie de cristal y a continuación una superficie suficientemente rígida, quedando una vez ribeteadas tales superficies por el citado perfil, totalmente conformada en virtud de que en la parte superior del mismo perfil y en el canal que prácticamente presenta el mismo se introduce un arc metálico al que van soldados los asideros para el manejo de la bandeja.

15.-

20.-

2ª.-"BANDEJA PERFECCIONADA"

Según se describe en la presente memoria que consta de tres hojas escritas a máquina y dibujos.

Madrid, 11 de febrero de 1.960



78757

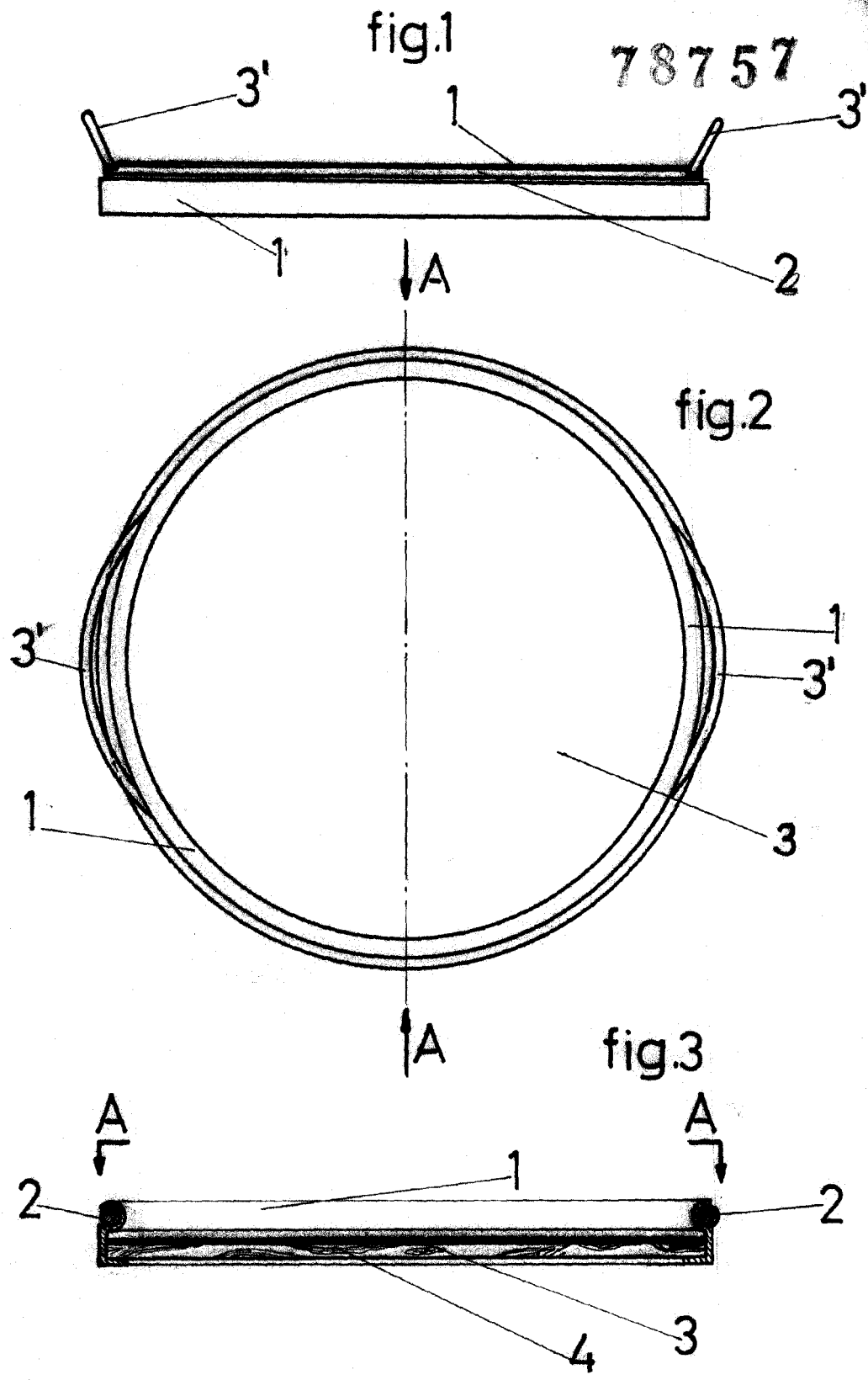

ESCALA VARIABLE

Madrid, del 4 FEB 1900 de 10