

78736



M O D E L O  
D E  
U T I L I D A D

por "JUGUETE DE COMPOSICION", a favor de D. JUAN J. CAPO  
MATEU, de nacionalidad española, residente en BARCELONA,  
Avda. José Antonio, 712.

= . =

MEMORIA DESCRIPTIVA

El presente modelo de utilidad se refiere a un  
juguete de composición.

- Consiste el juguete en una serie de piezas de distin-  
tas formas, encajables entre sí mediante pasadores cilíndricos  
y orificios que las mismas presentan aptas para que en su con-  
junción formen objetos diversos, siendo la unión de las partes  
efectuada por el ajuste a presión de los pasadores en algunas  
de las piezas, presentando los pasadores para dicho objeto  
su extremo final abierto para darles una cierta flexibilidad.
5. Dichas piezas estarán fabricadas en un material ligero y duro ta:
- 10.



78736

como madera, plástico u otro, pudiendo tener diversos colores para dar mayor vistosidad a los conjuntos terminados.

5. La característica principal de estas piezas de construcción es la rigidez de las mismas, su poco peso y el hecho de que la unión de todas ellas se efectúa sin necesidad de tornillos o tuercas de ninguna clase, y sí solamente por encaje y encañe de unas piezas con las otras.

10. En sus formas normales de presentación estas piezas estarán constituidas por placas o tiras de mayor o menor longitud con una serie de orificios equidistantes unos de otros sobre su eje de simetría. Barras de sección cuadrada de diversas longitudes y dados de la misma forma con orificios dispuestos convenientemente. Ruedas y poleas adecuadas con orificio central y en algunos casos otros orificios paralelos al central. Plataformas con orificios ciegos y pitones salientes. Pasadores de extremo abierto de constitución cilíndrica, de distintas longitudes y terminados en su extremo final en un dado de tope. Dedos de cierre. Arandelas y otras piezas de distintas formas con orificios ciegos o pasantes y tetones salientes. Como complemento puede existir en el juguete un martillo y una llave fija también del mismo material que el resto de las piezas para ayudar a su montaje, siendo estas piezas siempre de un material lo suficiente ligero para que no pueda causar daño a los niños que jueguen con este juguete.

25. Con la conjugación de todas estas partes detalladas se pueden lograr representaciones de toda clase de máquinas, vehículos, construcciones, objetos u otros.

30. Con el fin de facilitar la explicación, se acompaña a la presente memoria una lámina de dibujos, en la que se ha representado un caso de realización que se cita a título de ejemplo.



70736

En el dibujo:

Las figuras 1 y 2 representan en perspectiva dos tiras de distinta longitud.

La figura 3 muestra en perspectiva una barra cuadrada.

5. La figura 4 muestra en perspectiva un dado.

La figura 5 muestra en perspectiva una rueda de acuerdo con la invención.

La figura 6 y 7 muestra dos poleas en perspectiva.

La figura 8 un pasador en perspectiva.

10. La figura 9, muestra en perspectiva uno de los topes extremos del pasador.

La figura 10 muestra en perspectiva una arandela.

La figura 11 un casquete cilíndrico.

La figura 12 un cilindro, y

15. La figura 13 un caso de realización representando una locomotora.

Haciendo referencia a las figuras, es de observar unos listones 1 de distintas longitudes en cuyo eje central se han dispuesto una serie de orificios uno a continuación de otro 2; barras de sección cuadrada 3 con orificios pasantes 4, dispuestos en todas sus caras y en distintas posiciones; dados 5 con orificios pasantes 6; ruedas 7 con orificio central 8; poleas acanaladas 9 con orificio central 10 y orificio desplazado 11; rodillos acanalados 12 con orificio pasante 13 y ranura en uno de sus lados; superficies rectangulares 14 con orificios 16 y tetones salientes 15; pasadores 17 de extremo abierto diametralmente y terminados en una cabeza de tope 18; dados 19 con orificio pasante 20; arandelas 21 con orificio 22; segmentos cilíndricos 23 con orificios 24; y piezas cilíndricas 25.

30. Todas estas piezas y muchas otras mas que no se men-



73736

- cionan pueden combinarse entre sí de forma que por la disposición de sus orificios pasantes al ir las disponiendo unas sobre otras los mismos casan pudiéndose anclar las piezas al ser atravesadas por uno de los pasadores de longitud suficiente para
5. que el extremo abierto sobresalga por la parte opuesta de la última pieza de forma que permita el anclaje mediante el calado de un dedo en este extremo, el cual queda retenido sobre la parte abierta por la flexibilidad de la misma, y por ser de diámetro ligeramente inferior o ajustado a ésta.
10. Estas piezas pueden ser de vivos colores de forma que la reunión de ellas para formar un objeto constituyen con la combinación de colores la decoración propia del juguete conseguido.
- En la figura 13 se representa un caso de realización el cual según es de observar se han empleado la mayoría de las piezas anteriormente determinadas.
15. El modelo, dentro de su esencialidad, puede ser llevado a la práctica en otras formas de realización, que difieran en detalle de la indicada a título de ejemplo, a las cuales alcanzará igualmente la protección que se recaba. Podrá, pues, construirse en cualquier forma y tamaño, con los materiales más adecuados, por quedar todo, ello comprendido, dentro del espíritu de las reivindicaciones.
- 20.



N O T A

78736

Descrito el objeto y utilidad de la invención, lo que se declara no divulgado ni practicado en España, comprende las siguientes reivindicaciones:

5. 1. Juguete de composición, que comprende una pluralidad de piezas de constitución varia, tales como cuerpos paralelepípedos, cilindricos, circulares, ruedas dados y poleas, caracterizado por estar dotadas dichas piezas de unos orificios pasantes o nó, y de unos tetones salientes para permitir la unión adecuada de unas piezas con otras para la construcción de objetos diversos tales como máquinas de tren, vehículos y edificaciones,
10. a base de utilizar unos pasadores dotados de una cabeza terminal por uno de sus extremos, y unos pasadores sin cabeza.

15. 2. Juguete de composición, según la anterior reivindicación, caracterizado porque el extremo libre de los pasadores tiene practicado una entella diametral que le dá una cierta flexibilidad para facilitar un ajuste en los orificios que a dicho efecto presentan las piezas del juguete.

20. 3. Juguete de composición.
- Según se describe y reivindica en la presente memoria que consta de cinco hojas foliadas y escritas a máquina por una sola de sus caras, acompañadas de dos láminas de dibujos.

Madrid, a

JUAN J. CAPO MATEU

p. a.

JUAN J. CAPO MATEU  
F. E.



Fig. 1

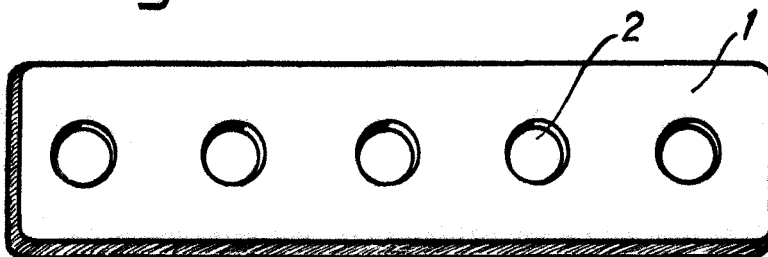

Fig. 2

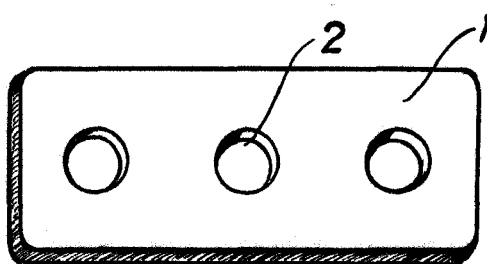

Fig. 3

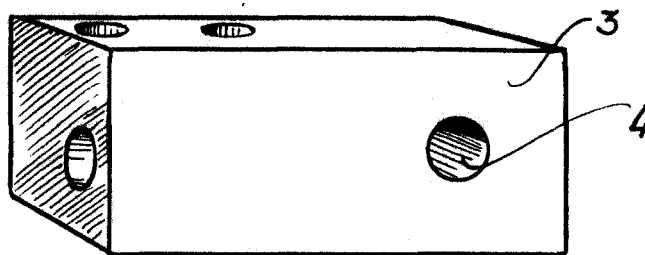

Fig. 4

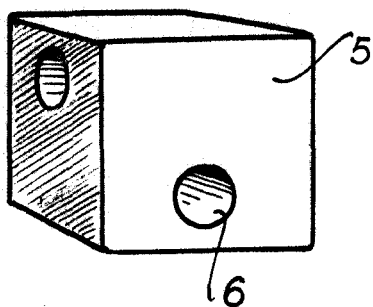

Fig. 5

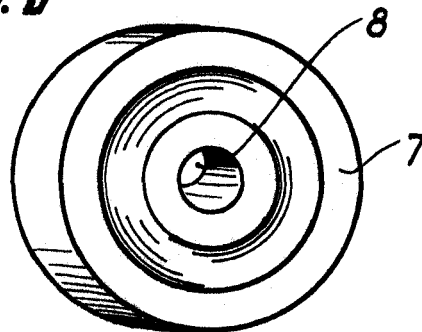

Fig. 6

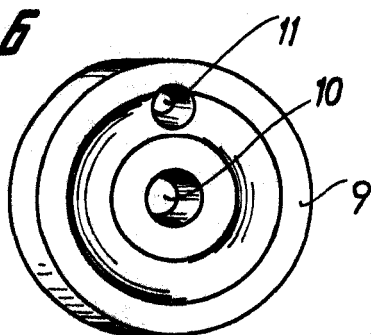
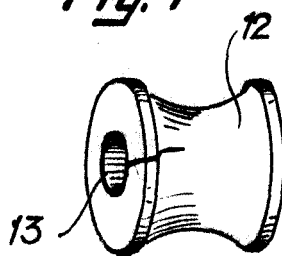

Fig. 7



Madrid, 10 FEB. 1960  
Jaime Isern  
p.p.



Fig. 8

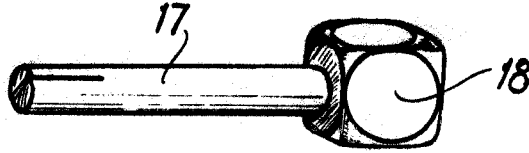
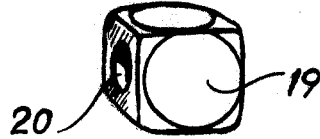

Fig. 9



78736

Fig. 10

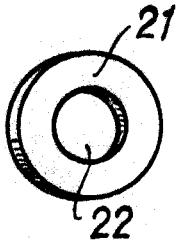

Fig. 11

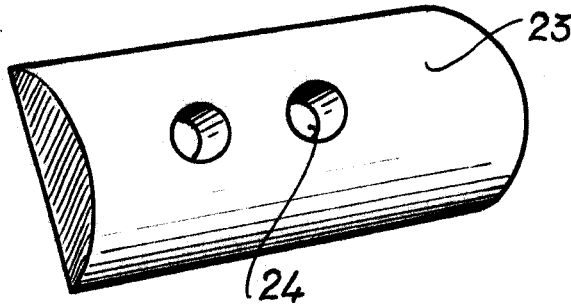

Fig. 12

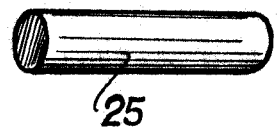

Fig. 13

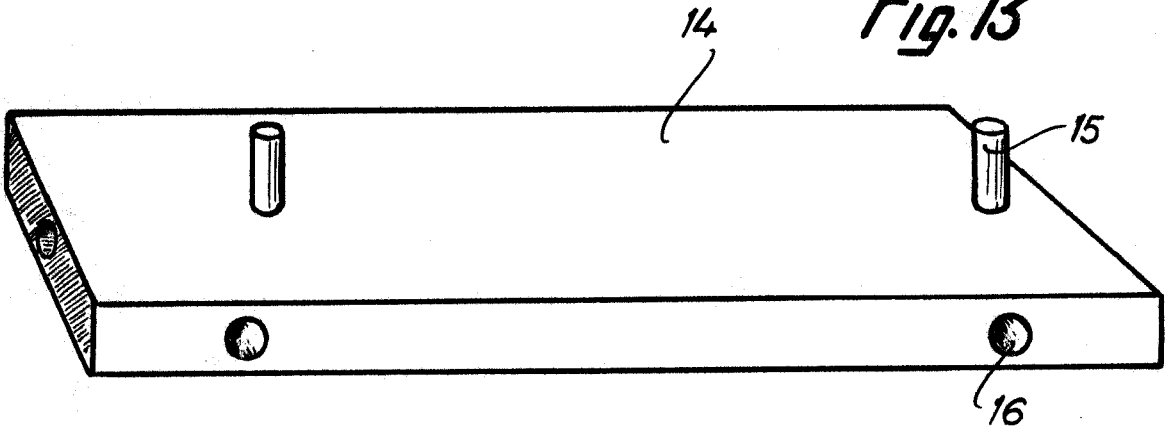
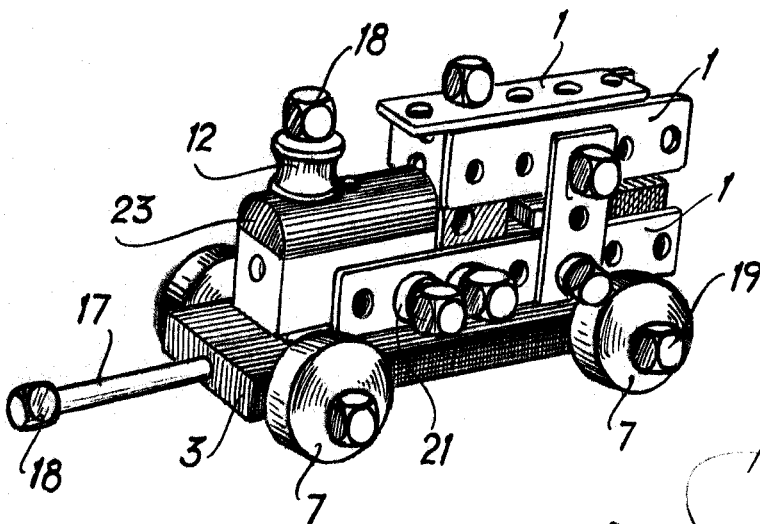

Fig. 14



Madrid, 10 FEB. 1960  
Jaime Isern

p.p.