

78731

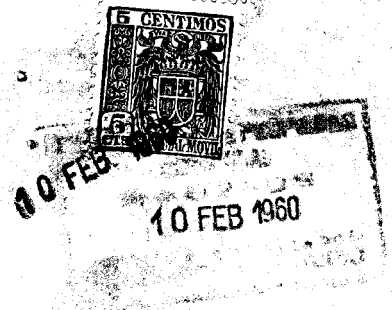

78731

MEMORIA DESCRIPTIVA  
que se acompaña  
a la solicitud de  
un MODELO DE UTILIDAD por VEINTE AÑOS en ESPAÑA a FAVOR  
de  
Don MARTIN ECHEVERRIA IZAGUIRRE, residente en ZUMARRA-  
GA(Guipúzcoa), calle Scraluce nº 9,  
p o r  
"NUEVO RECOGEDOR ARTICULADO"

-- MS --

78731



10 FEB 1960

10 FEB 1960

5.-

La invención a que se refiere la presente memoria constituye una novedad industrial con características y ventajas que la hacen merecedora del privilegio de explotación exclusiva que por ella se solicita, de acuerdo con las prescripciones del vigente Estatuto sobre Propiedad Industrial, de 26 de Julio de 1929, texto refundido, publicado el 30 de Abril de 1930.

10.-

El objeto a que se contrae la presente invención, se refiere como su enunciado indica, a un recogedor para limpieza, articulado que se caracteriza por su comodidad, higiene y sencillez de manejo; siendo su principal finalidad, la de evitar que se desparramen o esparzan los desechos recogidos con el mismo, bien sea por la acción del viento o por la postura del propio recogedor.

15.-

En los dibujos que del invento se adjuntan, se muestra en dos posiciones el recogedor en cuestión; correspondiendo la primera de ellas (Fig.1ª) a la posición de trabajo, y la otra (Fig.3ª) a la de descanso.

20.-

Se compone esencialmente este recogedor, de una cubeta (1), que tiene dos pivotes laterales para su articulación, y dos enganches próximos a éstos, para bloquear el mango (2) provisto de la horquilla (3).

25.-

Para lograr la posición de trabajo, basta apoyar el dispositivo en el suelo, para que la cubeta (1) y el mango hagan un giro de 90º (Fig 1ª). Terminado el trabajo, se levanta del mango (2) y, por su propio peso, girará la cubeta (1) en sentido opuesto, es decir: con la boca siempre hacia arriba, quedando el conjunto en posición vertical (Fig.2ª). Asimismo, y para conseguir la posición de descanso, basta bloquear en los enganches laterales, la horquilla (3), para que la cubeta (1) y el mango (2) queden rígidos; permaneciendo este último en una posición un tanto vencida hacia atrás.

30.-

Por lo expuesto, y debido a la articulación de que está pro-

78731

10 FEB



5.-

visto el recogedor, que hace que nada más levantarlo tome la posición vertical, tiene la gran ventaja de que las basuras siempre se depositan en el fondo del mismo, evitando así, su esparcimiento, siendo este detalle particularmente interesante para los barrenderos del exterior, calles, parques, jardines, portales, etc., haciendo que el trabajo resulte, en vez de penoso y difícil como hasta ahora, sencillo y práctico con este cogedor, objeto de la invención.

10.-

Otra ventaja que hace cómodo y funcional a este recogedor, es el reducido espacio que ocupa en los armarios, colgado del agujerito que lleva al efecto en la extremidad superior del mango.

15.-

Asimismo, y debido a su forma y disposición especial que permite en todo momento depositar la basura en el fondo del mismo, le hace sumamente higiénico; toda vez que al quedar estas debidamente protegidas, se impide su esparcimiento al menor golpe o movimiento, como ocurre en los recogedores normales.

20.-

Por último, y debido a estar exento de tapas, cierres y ganchos es extremadamente sencillo, eficiente y económico.

Hecha la descripción precedente hemos de añadir que los detalles de realización de la idea expuesta pueden variar, sin que por ello cambie la esencia de la invención que es la que se desprende de los párrafos que anteceden y la que se reivindica en la siguiente

N O T A

25.-

En resumen: El Modelo de Utilidad que se solicita recaerá sobre las reivindicaciones que siguen:

30.-

1ª.- Nuevo recogedor articulado, caracterizado porque, está constituido esencialmente por una cubeta soportada en sus laterales y por medio de pivotes articulados, en una horquilla que se prolonga en un mango; teniendo en los laterales (de dicha cubeta) y próximos a los pivotes de enganche de la horquilla, dos elementos de pinza retenedores de la misma, para cuando se desee dejar el conjunto en posición rígida o no articulable; consiguiéndose la posición de traba-

78731



FEB 1960

5.- jo del conjunto, con solo apoyar la cubeta en el suelo, lo que de-  
terminará un giro de la cubeta con respecto al mango, de 90°, lo-  
grándose la vertical de la cubeta, (que volverá siempre en su giro  
con la boca hacia arriba) con solo levantar la misma del suelo, ti-  
rando de su mango.

2ª.- Se reivindica por último como objeto sobre el que ha de  
recaer el Modelo de Utilidad que se solicita: "NUEVO RECOGEDOR ARTI-  
CULADO".

10.- Todo conforme se describe y reivindica en la presente memoria  
que consta de cuatro páginas mecanografiadas y dibujos que se acom-  
pañan.

Madrid, 10 Febrero 1960

ALFONSO UNGRIA

15.-



10 FEB 1960

10 FEB 1960

Fig. 2ª

Fig. 1ª

78731

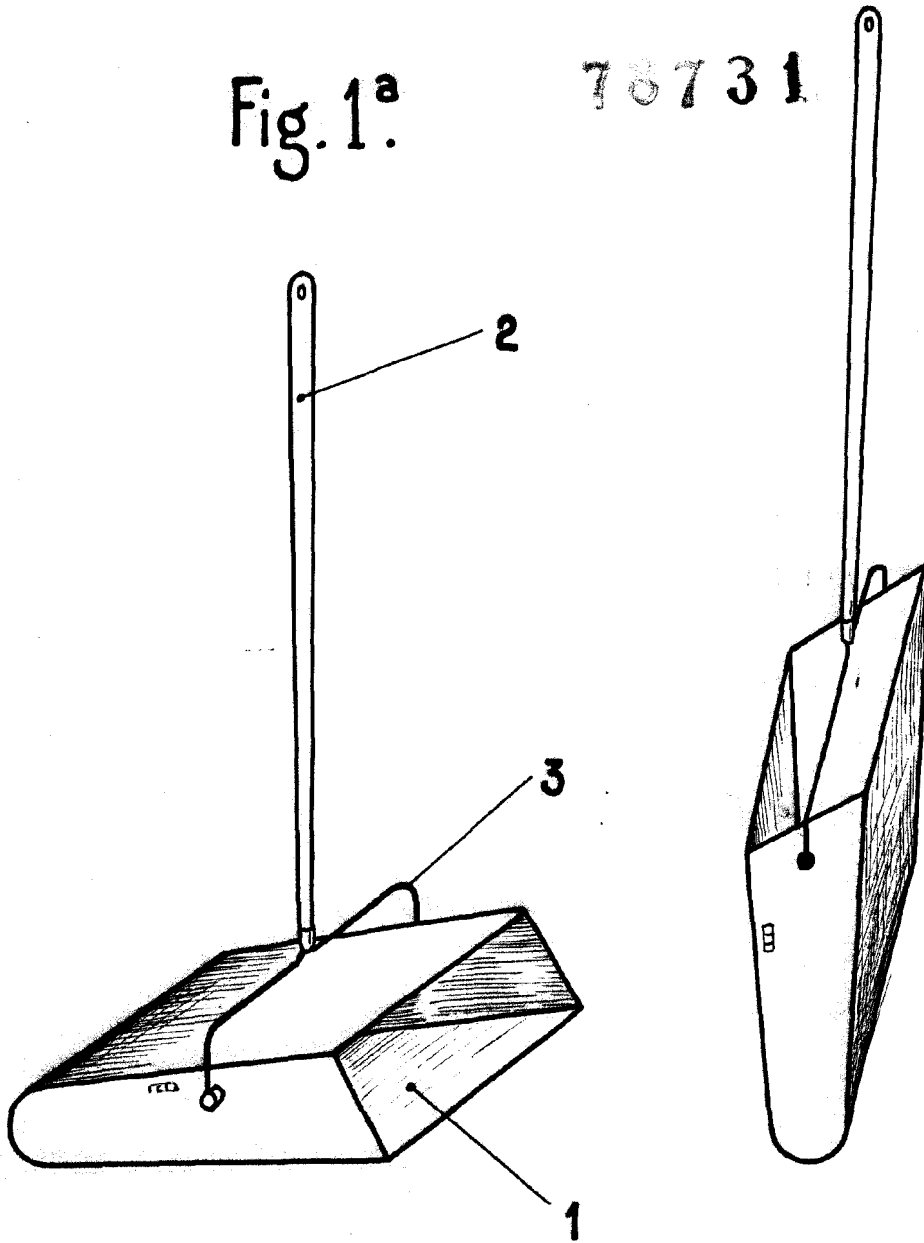

ESCALA VARIABLE  
MADRID, 10 DE Febrero DE 1960  
ALFONSO UNGRIA