



78719

Núm. _____

=====

78719

MEMORIA DESCRIPTIVA

=====

M O D E L O

D E

U T I L I D A D

POR VEINTE AÑOS, EN ESPAÑA, A FAVOR DE D. TEOFILLO ESCUDERO
QUINTERO, de NACIONALIDAD ESPAÑOLA, CON DOMICILIO MADRID,
CALLE DE ARANJUEZ, NUM. 13.- - - - -

POR

"UN PUPITRE ESCOLAR CONVERTIBLE EN ESCAÑO".- - - - -

-----:oOo:-----



787 19

La innovación tiene por objeto un mueble convertible que aporta la ventaja de poderse emplear a conveniencia del usuario como pupitre escolar o, bien, como escaño de una sala de conferencias, conciertos, exhibiciones, etc.

5 Para el mejor entendimiento del nuevo mueble convertible, se describe a continuación con referencia los dibujos anexos, que representan:

La figura 1ª, una perspectiva de la innovación en su forma de empleo como pupitre escolar.

10 La figura 2ª, la vista del propio mueble en el supuesto de su empleo como escaño.

De acuerdo con los dibujos reseñados, la innovación comprende dos pares simétricos de patas (1-2) sustentados sobre la mitad posterior de sendas bases oblongas (3-4) y unidos en su parte superior por travesaños horizontales en los que se aseguran los lados de un tablero rectangular (5) que sirve de asiento y lleva a su vez un cajón inferior (6) abierto en el frente y a los costados.

Integra asimismo el nuevo mueble un tablero rectangular (7) que constituye el plano inclinado del pupitre y cuyos costados se aseguran sobre las ramas superiores de sendas ménsulas (8-9), las cuales van respectivamente soportadas en un cojinete (10) del vértice de la pata anterior con el travesaño horizontal y de modo que pueden abatirse a voluntad sobre el asiento (5) constituyendo en tal supuesto un respaldo con



787 19

el plano inclinado (7) al par que los brazos laterales del
escaño obtenido

30 Se omite la explicación del modo de empleo por ocio-
sa, puesto que queda ya implícita en la descripción preceden-
te.

- N O T A -

En resumen; la patente de MODELO DE UTILIDAD recaerá
sobre las reivindicaciones siguientes:

35 1.- Un pupitre escolar convertible en escaño, en el
que el asiento está constituido por un tablero rectangular, el
cual apoya por los costados sobre los travesaños horizontales
de sendos pares de patas que se sustentan en la mitad posterior
de basas oblongas, llevando dicho asiento un cajón inferior
40 que queda abierto en el frente y a los lados.

2.- Un pupitre escolar convertible en escaño, según
la reivindicación 1, en el que los costados del plano incli-
nado se aseguran respectivamente sobre la rama superior de
ménsulas que se soportan, a su vez, en una especie de cojine-
45 te del vértice de la pata anterior con el travesaño horizontal
y de modo que pueden abatirse eventualmente hacia atrás para
constituir un respaldo con dicho plano inclinado, al tiempo
que los brazos laterales del escaño resultante.

3.- "UN PUPITRE ESCOLAR CONVERTIBLE EN ESCAÑO", sus-
50 tancialmente como queda descrito y representado en esta memó-



78719

ria, que consta de cuatro hojas mecanografiadas por una sola cara, y una lámina de planos.

Madrid, 9 de febrero de 1960

TEOFILO ESCUDERO QUINTERO

p. a.

JOSE RUIZ-GRANADOS SANCHEZ
A.P.

José Ruiz-Granados Sánchez

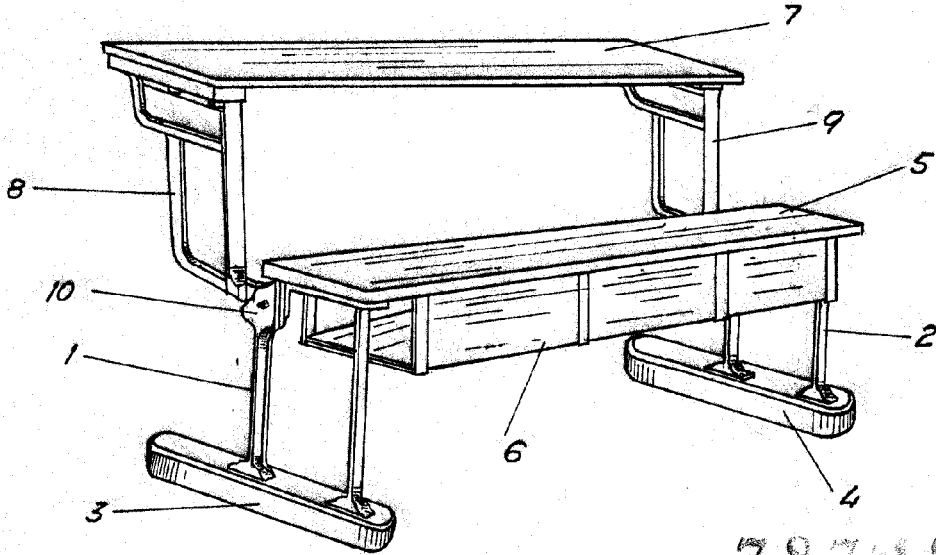
10

55

60

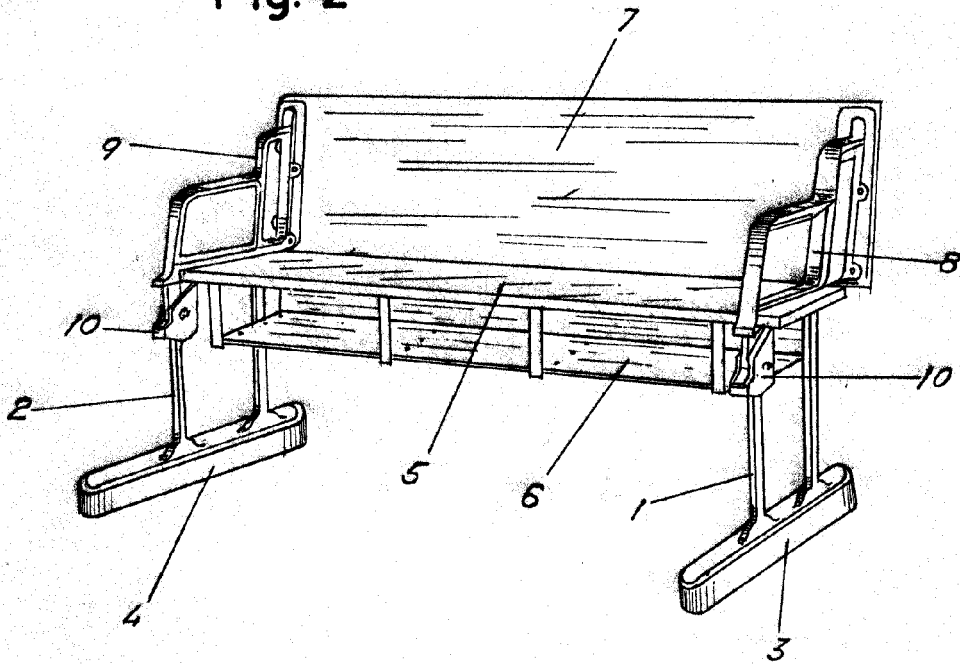


Fig. 1



78719

Fig. 2



Madrid, 9 de febrero 1960

JOSE RUIZ-GRANADOS BARCELONA
M.P.

Escala Variable

Francisco Planas