

27 ENE



78696

M O D E L O
D E
U T I L I D A D

a favor de Don Luis GELABERT ARGEMÍ, de nacionalidad española, residente en Prat de Llobregat (Barcelona), calle Gaiter, 6, por "CLAVIJA DE ENCHUFE".

- . -

MEMORIA DESCRIPTIVA

La presente invención se refiere a una clavija de enchufe, apta para toda clase de conexiones eléctricas y especialmente para las conexiones del sistema eléctrico de automóviles.

5. Esta clavija presenta considerables ventajas sobre las conocidas, por cuanto la sujeción del cable a la misma se realiza, sin intervenir tornillo alguno, de un modo rápido y seguro. Asimismo la constitución de la clavija es simple, de modo que resulta económica.
10. Dicha clavija está constituida por un manguito



73896 2/ ENE.

- dotado de un orificio longitudinal que lo atraviesa, el cual disminuye de diámetro en uno de sus extremos, de modo que da lugar a la formación de un escalonamiento interior, en el cual asienta el borde de la cobertura aislante del cable que se introduce en el orificio en cuestión por el extremo de mayor diámetro, pasando únicamente por el tramo más estrecho el cable conductor propiamente dicho, estando dotado el manguito en cuestión de una zona fileteada exteriormente, en la que se atornilla la clavija propiamente dicha, dotada de un vaciado en su extremo de acoplamiento, fileteado interiormente, y de fondo cóncavo, en el que se introduce el extremo de aquel manguito por el que sobresale el cable desprovisto de su funda aislante, que queda aprisionando entre la pared interna del vaciado de la clavija y la superficie exterior del extremo del manguito.
- 5.
- 10.
- 15.

Para la mejor comprensión de cuanto queda descrito en la presente memoria descriptiva, se acompaña un dibujo en el que, tan sólo a título de ejemplo, se representa un caso práctico de realización del objeto de la presente invención.

20.

En dicho dibujo:

La figura 1 es una vista en sección longitudinal de la clavija desmontada; y,

25. La figura 2 es una vista similar, estando la clavija en posición de uso.

Dicha clavija está constituida en el aludido dibujo por un manguito -1- dotado de un orificio lon-

27 EN



73393

gitudinal -2-. Dicho manguito se prolonga por uno de sus extremos en un apéndice -3-, de menor diámetro, tanto interior como exterior, en relación al resto del manguito, de modo que da lugar a la formación de un estrangulamiento -4- en prolongación del orificio -2-. Exteriormente, el manguito -1- presenta un fileteado -5- cuya misión se detallará más adelante. El cable -6- es desprovisto de su funda aislante -7- en su extremo y se introduce en el manguito -1-, de forma que la estrangulación -4- sólo deja paso al cable -6- y la funda que retenida en el orificio -2-.

En la zona fileteada -5- va atornillada la clavija -8- propiamente dicha, dotada a este fin de un vaciado -9- de paredes fileteadas y de fondo cóncavo -10- en el que se introduce el apéndice -3-, de modo que el cable -6- queda aprisionado entre el apéndice -3- y el vaciado -9-.

Como se desprende de lo descrito y por la observación del dibujo, el montaje de la clavija es rápido y se reduce a dos operaciones; primera, introducción del cable -6-, una vez desprovisto de su funda en su extremo, en el orificio -2- del manguito -1-, y segunda, atornillado de la clavija -8- en el fileteado -5- del manguito -1-.

Serán independientes del objeto de la invención los materiales empleados en la construcción de los distintos elementos que la integran, formas y dimensiones de los mismos y cuantos detalles accesorios puedan pre-

27 EN

73690



sentarse, siempre y cuando no afecten a su esencialidad.

- . -

N O T A

Se reivindica como objeto del presente modelo de utilidad:

5. 1. Clavija de enchufe, que está constituida esencialmente por un manguito cuyo orificio presenta un escalonamiento que sirve de tope para el aislamiento del cable y deja sobresalir únicamente el conductor del mismo, estando provisto en uno de sus extremos de un apéndice reducido, atravesado por el orificio de menor diámetro, y de un fileteado externo en el que se atornilla la clavija propiamente dicha, dotada a tal fin de un vaciado en uno de sus extremos, fileteado interiormente y de fondo cóncavo, en el que se aloja
10. aquel apéndice, apisonando contra dicho fondo la parte sobresaliente del cable.
- 15.

2. Clavija de enchufe.

La presente memoria consta de cuatro hojas foliadas, escritas a máquina por una sola cara.

Barcelona, a 27 de enero de 1960

Luis GELABERT ARGEMÍ

p.a.



27 E

78696

6558

Fig. 1

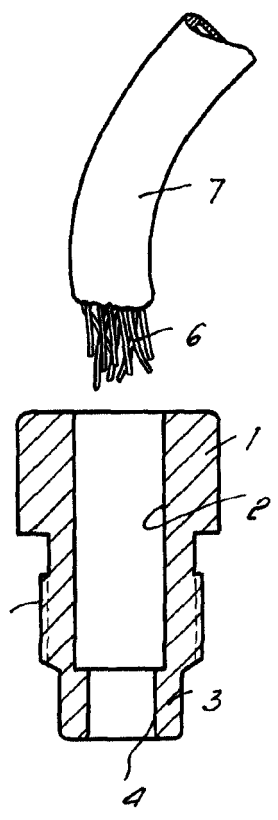
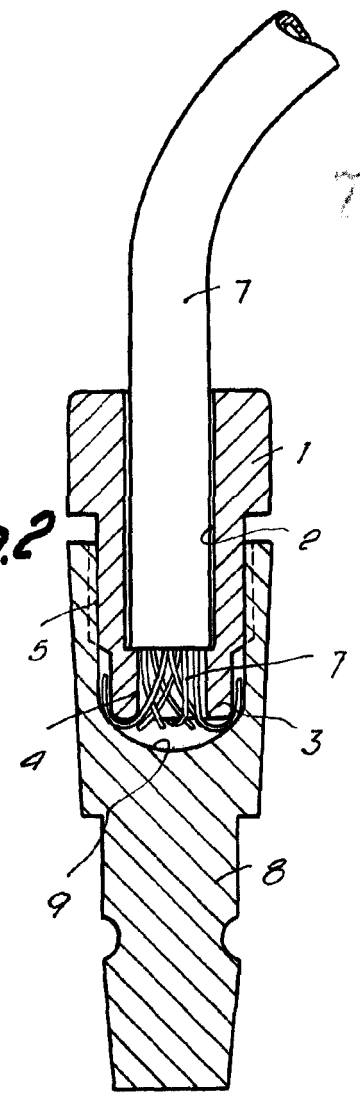

Fig. 2



Barcelona, 27 Enero 1960
Luis Gelabert Argemí
r.a.