



78693

MODELO DE UTILIDAD

POR VEINTE AÑOS, CUYO PRIVILEGIO SE SOLICITA PARA TODO EL TERRITORIO NACIONAL Y SUS COLONIAS A FAVOR DE DON JUAN CANALS PARERA, DE NACIONALIDAD Y RESIDENCIA ESPAÑOLAS, DOMICILIADO EN BARCELONA, CALLE MÉNDEZ NÚÑEZ N° 5, POR "UNIDAD METÁLICA DECORATIVA MEJORADA".

MEMORIA DESCRIPTIVA

Este modelo de utilidad se refiere a un nuevo tipo de unidad metálica decorativa para su aplicación sobre paredes, fachadas, techos, etc., y con la que gracias a sus especiales características de constitución y organización a-
5 ventaja a las piezas de aplicación similar que se utilizan ahora, las que como es sabido consisten sencillamente en pequeñas baldosas de cerámica o vidrio que son adheridas al lugar de instalación con mortero de cemento u otra clase de material. Estas pequeñas baldosas presentan el inconvenien-
10 te de que son difíciles de fijar y sobre todo que una vez fijadas es fácil que se desprendan, y por otro lado su fabricación es costosa ya que hay que obtener la pieza cerámica y después verificarla por la cara visible.

Estos inconvenientes quedan subsanados con el objeto a
15 que se contrae este modelo de utilidad, ya que gracias a sus especiales características pone medios propios de segura fijación y además permite obtener decorados en relieve lo que es muy difícil con el empleo de las conocidas baldosillas,



78693

y por último se obtiene una decoración mucho más estética.

20 Esta unidad se caracteriza en quedar formada por una pieza metálica o chapa a la que por embutición, estampado y/o troquelado se le comunica la forma, cortes, relieves, etc., pero con la particularidad de que al menos en dos bordes, preferentemente opuestos, se le practica una pestafía doblada hacia la cara posterior de la unidad, efectuándose este doblar de tal suerte que la pestafía y el plano de la unidad formen un ángulo distinto del recto, al objeto de crear los medios de anclaje o fijación de la unidad en el mortero de cemento.

30 Otra característica del mismo objeto es que al menos la cara visible se trata o recubre con algún material decorativo y/o aislante de la humedad, al objeto de constituir, a un mismo tiempo decoración y protección de la pieza para que una vez colocada tenga larga duración.

35 Es por último característica del mismo objeto que sobre la parte o cara visible de la unidad se practica, en su caso, una serie de calados u orificios aptos para ser atravesados por elementos de fijación, con lo que la instalación puede efectuarse tanto sobre tabiques, techos, paredes, etc. de obra, como sobre los mismos si son realizados en maderas u otros materiales.

45 Para facilitar la mejor comprensión de cuanto se ha indicado, se describen seguidamente las figuras de la adjunta hoja de dibujos en la que se han representado diversas vistas de un caso de posible realización, el que por ello debe ser considerado como ejemplo ilustrativo sin carácter limitativo.

En dicha hoja la figura primera es una vista en planta de una unidad simple; la segunda es una vista en sección trans-



78693
50 versal de la misma; y la tercera representa a la misma pieza colocada sobre una pared, techo, etc.

55 En todas ellas se ha señalado por -1- el cuerpo de la pieza o chapa metálica que lleva practicados los salientes triangulares -2- y en el centro el cuadrangular -3- del que sobresale el casquete -4-, con lo que se crea una cavidad interior que ha de quedar llena del mortero de cemento. En los lugares próximos a los vértices lleva practicado los orificios pasantes -5- que sirven para ser atravesados por clavos, tornillos o similar cuando la unidad se deba fijar sobre paredes o techos de madera u otra materia análoga.

60 En dos de las aristas o laterales de esta unidad está dotada de las pestañas -6- dobladas hacia adentro en ángulo menor que el recto, sirviendo así como medios de anclaje cuando se fije con mortero de cemento tal como se representa en la figura tercera.

65 Esta unidad se ha representado en las figuras primera y segunda ilimitada en sentido longitudinal, pero, como es natural, podrá realizarse en cualesquiera dimensiones y asimismo podrá tener la cara visible constituyendo un solo motivo decorativo o una pluralidad de ellos según convenga en cada caso particular de aplicación.

75 Describas suficientemente las características fundamentales del objeto a que se contrae este modelo de utilidad, se hace constar que en el mismo se podrán introducir todas aquellas modificaciones que la experiencia, la práctica y la técnica pudieran aconsejar, siempre que con ellas no se cambie, altere o modifique su idea fundamental, que es la que se resume y concreta en la siguiente nota.



N O T A

78693

80 Se declaran de novedad, propiedad y utilidad para el territorio nacional y sus colonias, las siguientes reivindicaciones.

R E I V I N D I C A C I O N E S

85 1ª - Unidad metálica decorativa mejorada, que se caracteriza por quedar formada por una chapa metálica embutida y/o troquelada para crear en su cara posterior una cavidad, dotándose de medios de fijación sobre el lugar de utilización:

90 2ª - Unidad metálica decorativa mejorada, según la nota anterior, que se caracteriza también en que al menos en dos laterales opuestos pone medios de fijación constituidos por sendas pestañas dobladas hacia la cara posterior en ángulo distinto al recto, completándose esta pieza con unos orificios practicados en lugares regularmente distribuidos que constituyen en sí o complementan los medios de
95 fijación formados por las pestañas.

3ª - Unidad metálica decorativa mejorada.

100 Todo tal y conforme a la presente memoria descriptiva, que consta de cuatro hojas foliadas y escritas a máquina por una cara, y una hoja con dibujos que la ilustran.

Barcelona, 27 ENE 1960

JUAN CANALS PARERA
P.A.



FIG. 1

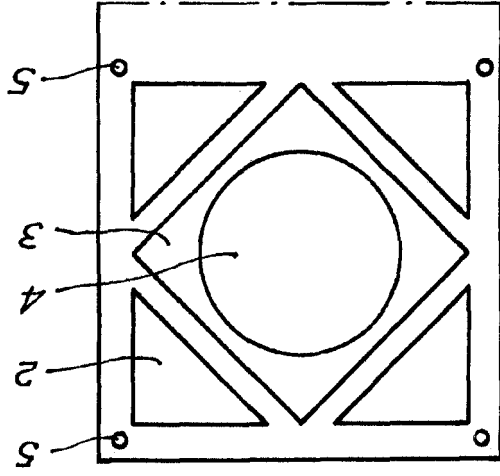

72893

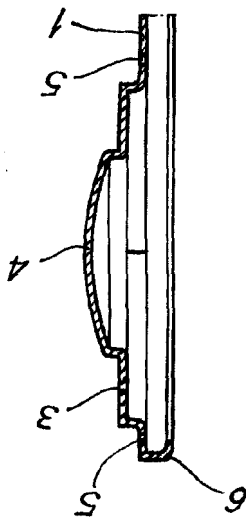
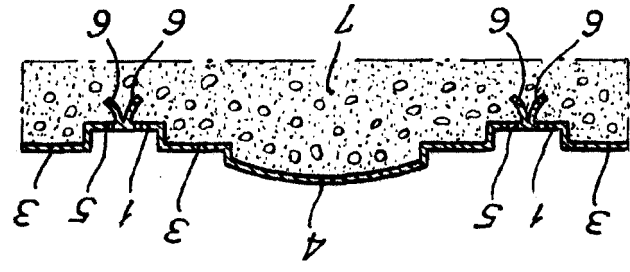

FIG. 2

FIG. 3



Barcelona,
27 ENE 1960
P.º.
Juan Canals Parrera

Escala variable.