

8 FEB



78682

MEMORIA DESCRIPTIVA

Correspondiente a un Modelo de Utilidad, que se solicita por VEINTE AÑOS, para todo el Territorio Nacional y sus Colonias, a favor de D. ISIDRO LLAVDOT TORRENT y D. LAUREANO PUJADAS GUELL, de nacionalidad española, residentes en Barcelona, Via Layetana núm 39.

Por:

UNA CAJA REMOLQUE HABITABLE.

El presente registro de Modelo de Utilidad, concierne como su enunciado indica, una caja remolque habitable, de acuerdo con la descripción detallada que de la misma se realiza, debiendo interpretarse siempre éste concepto en su más amplio sentido y nunca en limitativo.

-5- Para mejor comprensión de éste objeto, se adjuntan a la presente memoria descriptiva dos hojas de planos en las que a título de ejemplo, se representan todas y cada una de las partes que la forman y relación que guardan entre sí.

En la citada hoja de dibujos, se aprecian las siguientes referencias:

FIGURA PRIMERA.- La misma representa una vista en planta del remolque cuyo registro se preconiza.



78682

En la misma tenemos:

- 1.- Base propiamente dicha.
- 2.- Laterales abatidos.
- 3.- Enganche del remolque.

-15-

FIGURA SEGUNDA.- La misma representa una vista anterior o posterior de este remolque.

En la misma tenemos:

- 4.- Laterales abiertos.
- 5.- Cobertura de los extremos previstos en posición transversal.
- 6.- Cojinetes.
- 7.- Cables de arrastre.
- 8.- Base de plataforma.
- 9.- Pared.
- 10.- Lateral tapa levantada.
- 11.- Ruedas.

-20-

-25-

FIGURA TERCERA.- La misma representa una vista de la tapa lateral, dotada de tres secciones que se pliegan sobre si mismas para poder formar la pared lateral.

En la misma tenemos:

- 12.- Base.
- 13 y 14.- Paredes.
- 15.- Pernos.

-30-

En la figura inferior, se aprecia la posibilidad de la posición de pliegado de esta tapa lateral.

-35-

FIGURA CUARTA.- La misma muestra una vista lateral del remolque, apreciado en posición cerrada.

En la misma tenemos:

- 16.- Cobertura lateral.
- 17.- Techo.
- 18.- Rodajas.
- 19.- Enganche del remolque.

-40-

Según la anterior ilustración, éste remolque está constituido por una



-45- caja construída a base de materiales ligeros, tal como aluminio, plásticos, maderas o chapas finas, al objeto de conseguirse un reducido peso, para que pueda ser fácilmente transportado por cualquier coche o automóvil.

Dicho remolque está formado por una caja de doble fondo, entendiéndose éste concepto, por cuanto su tapa presenta idénticas dimensiones que las de la caja propiamente dicha.

-50- Las dimensiones de la citada caja serán las más convenientes en cada caso.

La característica principal de éste remolque, es su posibilidad de conversión en remolque vivienda, consiguiéndose este efecto solamente con extender los planos laterales de la caja, desplegando unicamente la cara derecha, la cual comporta el mecanismo de arrastre para accionar y levantar la tapa de la caja.

-55- En la cara lateral derecha de la tapa, van fijados por pernos, dos cables flexibles, los que van unidos a la cara anterior y posterior del doble fondo de la tapa.

-60- Al iniciarse el movimiento de descenso de la citada cara lateral derecha, los cables que se deslizan sobre cojinetes adecuados se tensan y van levantando el cuerpo de la tapa de forma tal que al ponerse la cara lateral al nivel del fondo de la caja, la tapa se ha levantado convenientemente sobre su base y queda transformada en parte del techo de la vivienda.

-65- De la cara lateral derecha y en su caso de la izquierda, se levantan asimismo las compuertas que van plegadas sobre las mismas y que constituyen las paredes laterales del remolque.

-70- Estas compuertas accionadas por bisagras, se fijan por pernos con la pared lateral de la tapa, la cual accionada asimismo por bisagras, se transforma en la otra parte del techo quedando la caja remolque transformada en vivienda móvil, de medidas amplias y confortable.

Otra característica peculiar de la misma, consiste en su fácil manejo y transporte, lo que indudablemente es una novedad esencial y una gran facilidad para los usuarios de los vehículos de pequeñas dimensiones que luchan con



-75-

los inconvenientes de arrastrar remolques de tipos similares, de gran impedimenta, por la resistencia que ofrecen al aire y con éste remolque de dimensiones calculadas previamente, se les facilita el transporte de dicha vivienda eventual.

En éste remolque, se utilizaran los materiales más convenientes y en las dimensiones más adecuadas.

-80-

Descrita suficientemente la naturaleza del Modelo de Utilidad, se hace constar expresamente que cualquier modificación de detalle que se introduzca en el mismo, se considerará incluida dentro de ésta protección en tanto que no altere o modifique esencialmente su finalidad característica.

NOTA.

Por último, se declaran de novedad y utilidad, las siguientes:

-85-

REIVINDICACIONES  
=====

-90-

1ª.- Una caja remolque habitable, caracterizados esencialmente por estar construída por una caja de doble fondo, que presenta su tapa dimensiones idénticas que las de su propia caja, comportando dos caras laterales susceptibles de extensión y en el despliegue del lateral derecho, se determina la extensión del opuesto, ya que el primero de los citados laterales comporta los mecanismos de arrastre para accionar y levantar la tapa de la caja.

-95-

2ª.- Una caja remolque habitable, según la anterior reivindicación caracterizada esencialmente por que en la cara lateral derecha, van fijados por pernos dos cables flexibles, que asimismo van unidos a las caras anterior y posterior del doble fondo de la tapa y que al iniciarse el movimiento de descenso de la cara lateral derecha, los cables que se deslizan sobre cojinetes adecuados, se tensan y determinan el levantamiento del cuerpo de la tapa, de forma tal que al situarse la cara lateral, al nivel del fondo de la caja, la tapa se ha levantado convenientemente y queda transformada en la parte del techo.

-100-

3ª.- Una caja remolque habitable, según la anterior reivindicación, caracterizada porque de la cara lateral derecha y en su caso de la izquierda, se levantan unas compuertas que van plegadas sobre las mismas y que forman las paredes laterales de la vivienda eventual, cuyas compuertas son accionadas por bisagras, fijandose por pernos en la pared lateral de la tapa citada, la cual acciona



-105-

da asimismo por bisagras se transforma en la otra parte del techo, quedando de esta forma transformada la caja remolque.

4a.- UNA CAJA REMOLQUE HABITABLE.

Todo ello tal y como se describe en el cuerpo de esta memoria, se reivindica en su nota y se representa a título de ejemplo en la adjunta heja de planos.

Esta memoria descriptiva consta de cinco hojas foliadas y mecanografiadas por una sola de sus caras y a dos espacios.

Madrid- 8-Febrero- 1.960

El Agente.

Gerardo Sainza





8 FEB.

Fig. 4

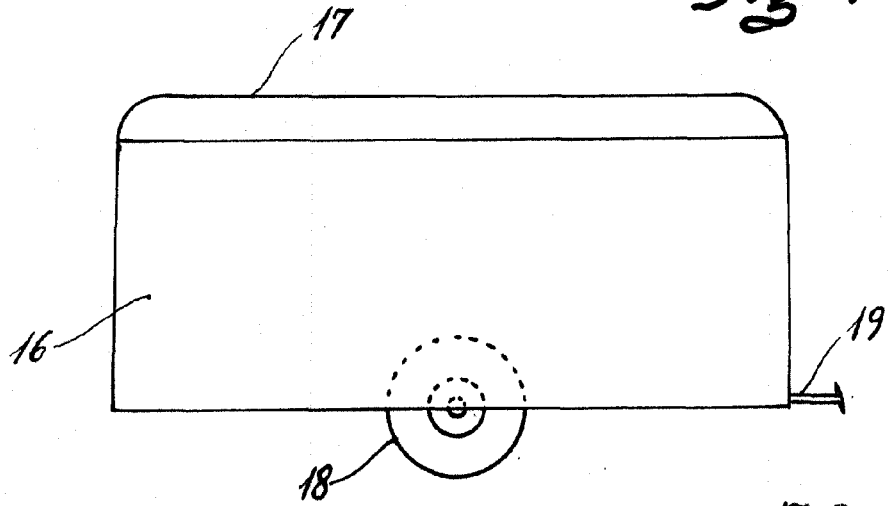

78682

Fig. 3.

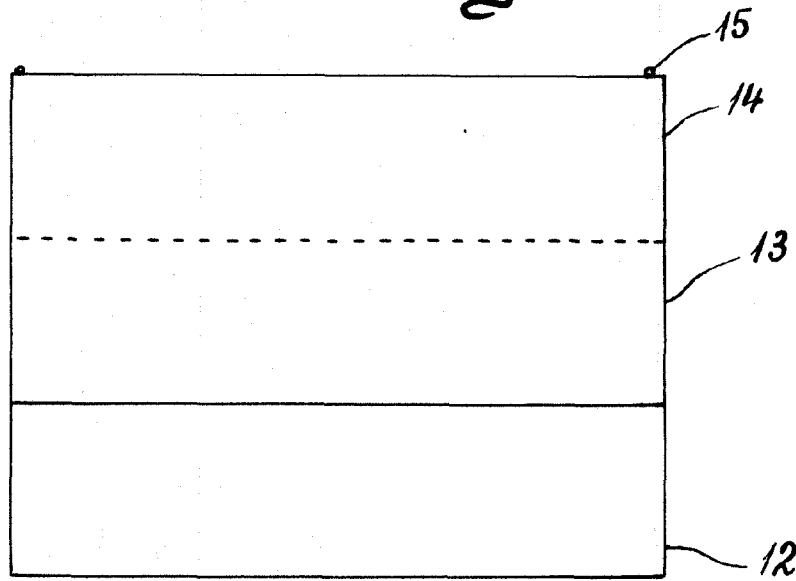

Escala variable

Madrid - 8 FEB. 1900

El Agente.  
Domingo Diaz Ungria  
P.P. 1134 de MR

Lara