

78679



MEMORIA DESCRIPTIVA

del Modelo de Utilidad, por 20 años, solicitado a favor de INDUSTRIAS SERROT, S. A., de nacionalidad Española y constituida de acuerdo con las Leyes Españolas, residente en Barcelona, calle de Almería números 19 al 23, por " UN SOPLETE PARA SOLDADURA DE PEQUEÑAS PIEZAS ".

5 El presente Modelo de Utilidad hace referencia a un soplete para soldadura de pequeñas piezas, que se caracteriza por dar una llama afiladísima y de gran temperatura, especialmente para trabajos en soldadura de joyas, bisutería, material para dentistas, recocido y soldadura de pequeñas piezas de latón y similares.

10 Este soplete está constituido por un tubo principal recto de entrada de gas, recubierto en una determinada zona por otro tubo coaxial que actúa de mango, y presentando la terminación del mismo una válvula de regulación de paso del gas combustible. A continuación y en el extremo queda unida una pieza tubular corta que se comunica con una cámara de mezcla también tubular, dispuesta oblicuamente a la misma y provista de taladro axial que termina en una boquilla. La cámara de mezcla presenta una



15 serie de entradas de aire tubulares en su base para la entrada del aire necesario, (y la boquilla es orientable,) y la boquilla es orientable.

Siguiendo el diseño vemos el soplete para soldadura de pequeñas piezas, visto en semi-corte longitudinal.

20 Siguiendo el diseño vemos el soplete constituido por un tubo recto -1-, por uno de cuyos extremos -2- tiene lugar la entrada de gas combustible y a cuyo otro extremo se halla unida una pieza tubular corta que se continua en una cámara de mezcla -4- dispuesta oblicuamente a la misma y que presenta  
25 unas entradas coaxiales -5- en su base para la admisión de aire, el cual entra por el efecto de vacío que se efectúa en la cámara -6- al entrar por -7- el gas procedente del tubo -1-. La pieza -4- queda tapada por una segunda pieza -8- cilíndrica en la que se determina la cámara de mezcla propiamente  
30 dicha -6- y que se continúa en una prolongación cilíndrica -9-, provista de un taladro axial -10- que termina en la boquilla -11-.

El tubo -1- se encuentra parcialmente recubierto por un segundo tubo -12- que actúa de mango al final del cual se halla  
35 dispuesta una válvula -13- en una montura -14- solidaria de dicho mango -12-, mediante la cual y accionando sobre el pequeño volante -15- se regula fácilmente el paso del gas combustible.

El tubo -1- por su extremo -1'-, debidamente roscado, se  
40 une a la pieza -3- mediante un enlace -16- y el mango -12- queda retenido por la tuerca corredera -17- roscada sobre el fileteado -18-, establecido en un pomo del tubo -1-.



Se fabricará el soplete descrito con los materiales adecuados a cada uno de los elementos que lo integran, variando sus dimensiones, forma y acabado y en general, cuantos detalles no alteren, cambien o modifiquen el objeto de esta memoria.

===== N O T A =====

Se reivindica como objeto de este Modelo de Utilidad:

- 1º.- Un soplete para soldadura de pequeñas piezas, esencialmente constituido por un tubo recto provisto de una válvula de regulación y continuado por un pequeño tubo de unión, con la disposición de cámara de mezcla, dispuesto en forma tubular y oblicuamente al tubo principal, la cual se prolonga en un pequeño tubo que termina en la boquilla de combustión.
- 2º.- Un soplete para soldadura de pequeñas piezas, según reivindicación 1ª, caracterizado porqué la cámara de mezcla está formada por una pieza cilíndrica, debidamente taladrada axialmente, por donde entra el gas combustible, y provista de una serie de taladros paralelos al primero para dar entrada al aire comburente, quedando cerrada esta pieza por un pequeño cilindro roscado y determinando una cámara que es donde tiene lugar la mezcla de aire y gas. Esta cámara se continúa con un pequeño tubo que termina en la boquilla de combustión.
- 3º.- Un soplete para soldadura de pequeñas piezas.



1960

78679

memoria descriptiva de cuatro hojas foliadas y escritas por  
67 una sola cara.

Barcelona, 5 de Febrero de 1.960.

P. A.

M. LLORT

*J. Alana*

78679

Hoja única.

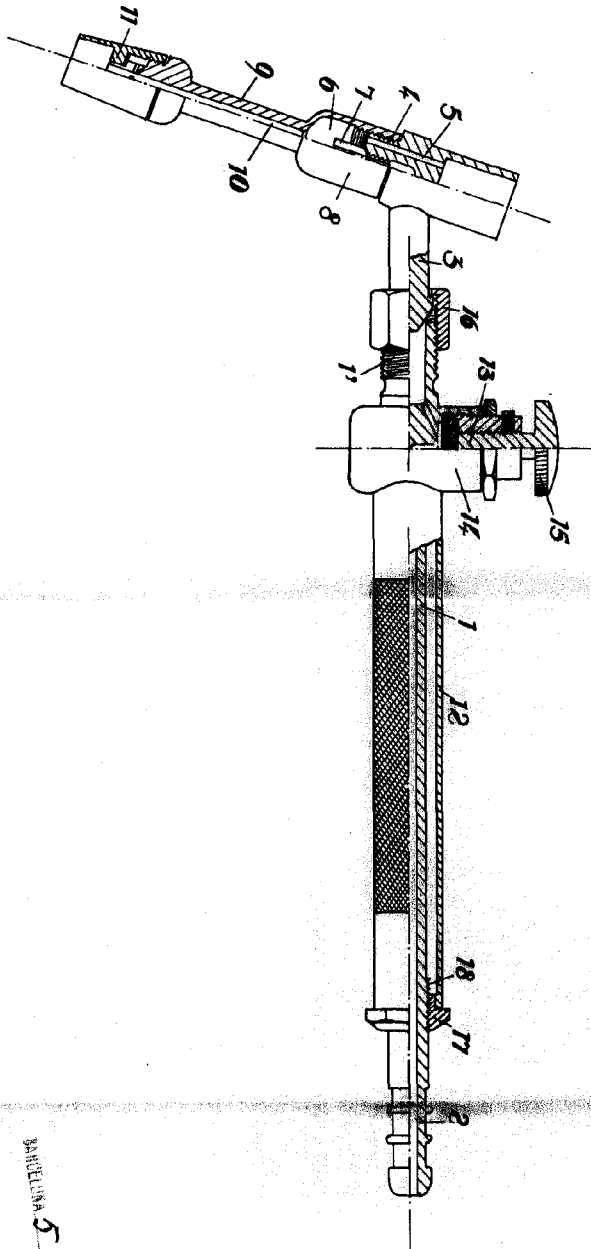

Escala variable.

BARCELONA 5 DE FEBRERO DE 1960  
M. LLOPIS  
J. Serraf