



78676

MEMORIA DESCRIPTIVA

del MODELO DE UTILIDAD, por 20 años, solicitado a favor de Don Luis BOIXADERA Ros, de nacionalidad Española, residente en Barcelona, calle de Dos de Mayo numero 292, por " UN PAR DE SOPORTES PARA MADEJAS ".

El presente Modelo de Utilidad hace referencia a un par de soportes para madejas, que presenta la ventaja de que permiten realizar con una sola persona la operación que normalmente se efectúa con dos. Concretamente, los soportes eliminan a la per-
5 sona ayudante que sostenía la madeja para formar los ovillos, carretes o bobinas, o para efectuar la operación inversa.

Estos soportes se adaptan a las mesas o tableros de elementos análogos, encajándose generalmente a presión en sus bordes .

Los soportes están constituidos por unas pletinas en forma
10 de U, una de cuyas ramas recta y de plano horizontal se aplica superpuesto a la superficie de la mesa, y cuya segunda rama presenta una extremidad curvada y exteriormente cóncava, que actúa de muelle comprimiendo la cara inferior del tablero en el cual se fija entre su cara convexa y la plana de otra rama.



73376

15 El tramo de pletina vertical de la unión de las ramas pre -
senta una lámina doblada en forma de gancho, cuyo borde curva -
do es de plano horizontal. El segundo soporte es idéntico al
primero, diferenciándose en la disposición del saliente o gan-
cho que queda de forma que, al adaptar dos soportes en un borde
20 de tablero, generalmente el de una mesa, los ganchos quedan si-
métricos y orientados hacia el exterior.

En la hoja gráfica adjunta y a título de ejemplo se represen-
ta un caso de realización práctica del par de soportes para ma -
dejas, objeto del presente Modelo de Utilidad.

25 La figura 1, muestra el caso de adaptación de dos soportes
al borde de una mesa, viéndose en la figura 2 una vista en pers -
pectiva de un elemento soporte.

30 Siguiendo los dibujos se ven los soportes -1- y -2-, encajados
en el borde -3- de una mesa -4-. Entre los ganchos simétricamen-
te dispuestos -5- y -6-, se arrolla el hilo o lana -7- de la ma -
deja original cuyo cabo libre -8- se va desarrollando para formar
el carrete, ovillo o bobina.

35 Cada pieza presenta la rama -9- horizontal plana, para super-
poner a la superficie superior de la mesa. Esta rama se une a la
rama -10- por la vertical -11-, que lleva unida en su superfúcie
externa la zona de arranque -12- de la pieza en forma de gancho
-13-. La otra rama termina según un saliente curvado -14-, cuya
cara convexa actúa de muelle y se aplica en el borde inferior
del marco al que se fija por encaje en el espacio.-15-.

40 Se fabricarán los soportes perfeccionados para madejas, con
los materiales apropiados a sus elementos componentes, pudiendo
variar su forma, acabado y dimensiones y cuantos detalles no al-
teren, cambien o modifiquen su esencialidad.



===== N O T A =====

Se reivindica como objeto de este Modelo de Utilidad:

45 1º.-Un par de soportes para madejas, constituido por unas ple-
tinas en forma de U, una de cuyas ramas recta y de plano hori-
zontal, se aplica superpuesta al tablero del elemento soporte,
y cuya segunda rama presenta una extremidad curvada y exterior-
mente cóncava, que actúa de muelle, comprimiendo la cara infe-
50 rior del tablero en el cual se fija el soporte, entre la cara
convexa de la rama externa y la plana de la otra rama.

2º.- Un par de soportes para madejas, según reivindicación 1ª.,
caracterizado porqué el tramo de unión vertical de la unión
de las ramas, presenta fijada a su superficie externa una lá-
55 mina doblada en forma de gancho cuyos bordes curvados siguen
planos horizontales.

3º.- Un par de soportes para madejas, según reivindicaciones
anteriores, caracterizado porqué el segundo soporte es idéntico
al primero en su sujeción al tablero, diferenciándose en la dis-
60 posición del saliente o gancho que quedan orientados hacia el
exterior. Por lo tanto los salientes de los soportes son simé-
tricos respecto a un plano vertical central.

4º.- Un par de soportes para madejas.
Consta la presente memoria descriptiva de tres hojas foliadas
65 y escritas por una sola cara.

Barcelona, 6 de Febrero de 1.960.

P. A.

61

78815

Fig. 1

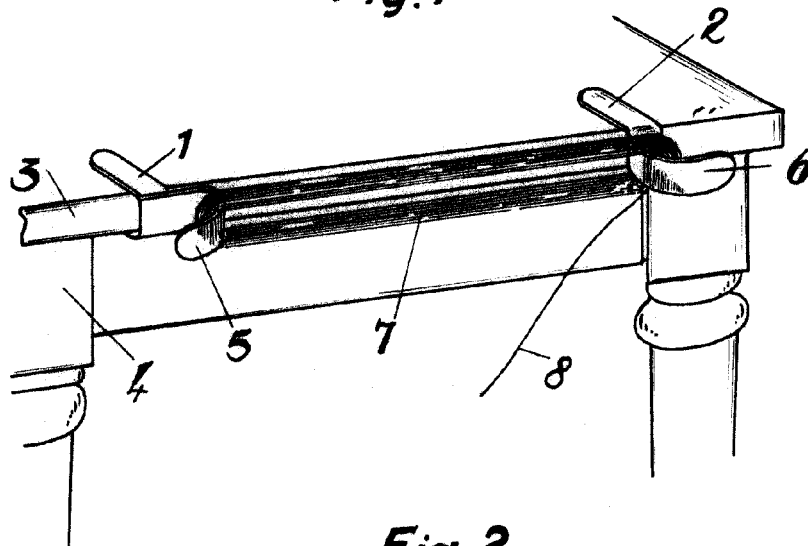
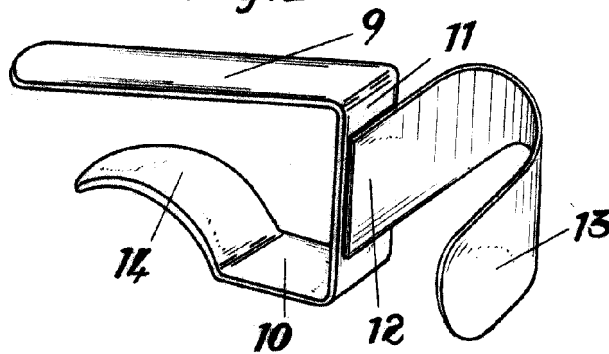

Fig. 2



BARCELONA 6 DE Febrero DE 1920
P.A.

[Handwritten signature]

Escala variable.