



78624

MODELO DE UTILIDAD

por 20 años

a favor de D. AGUSTIN PUJOL SEVIL, de nacionalidad ESPAÑOLA,
residente en Barcelona y domiciliado en la calle Bruch, 15
por: "SOPORTE PERFECCIONADO PARA EXHIBICIONES PUBLICITARIAS".——

MEMORIA DESCRIPTIVA

El nuevo soporte a que se refiere el Modelo de Utilidad objeto de ésta solicitud y cuya descripción, en lo que tiene de esencial es motivo de ésta Memoria, tiene por finalidad la exhibición de elementos gráficos con fines publicitarios

5.- y ofrece, aparte las claras ventajas que resaltan de su descripción, las condiciones de gran sencillez, economía de confección y facilidad de aplicación y uso que derivan de su característica forma y disposición que a continuación se detallan.

Consiste esencialmente el nuevo soporte en una lámina constituida por tres capas, una interna de material de poco costo y dos exteriores de material fino perfectamente adaptadas y unidas formando un solo cuerpo, cuya lámina ya provista por una parte posterior de una oreja plegable en sentido vertical en cuyo tercio inferior se recorta otra oreja de menores dimensiones que por nuevo doblado horizontal se aloja en el orifi-

10.-

15.-



20.- cio dejando por ella misma en la parte doblada de la oreja principal sirviendo de medio de sujeción y fijación de la misma en posición normal al plano de la lámina principal sobre cuya cara libre se unen las fotografías y otros elementos gráficos cuya exhibición en escaparates o en otros medios de publicidad interese.

Sin que ello signifique restricción alguna en el alcance de la protección legal solicitada y únicamente a título de ejemplo para aclarar la descripción dada, en lo que sigue y en los planos adjuntos nos referiremos, únicamente a título de ejemplo, a un caso muy concreto de industrialización práctica del nuevo Modelo.

25.- En la figura primera se representa en perspectiva el conjunto del nuevo soporte -1- con su oreja plegable posterior -2- que sirve de medio de sustentación.

30.- En la figura segunda se ve en detalle la manera de constituir el cuerpo principal del nuevo Modelo mediante una capa externa de material fino como papel satinado u otro, una lámina central que le dá grueso y apariencia y sin elevar notablemente el costo del conjunto -4- que podrá ser de cartón de baja calidad u otro material de parecidas condiciones y una lámina -5- posterior tambien de material fino.

35.- En la figura tercera se representa en planta la forma y disposición de la oreja posterior -6- capaz de ser doblada por una línea vertical a - a, y provista de una pequeña oreja recortada -7- cuya forma permite que sirva de medio de fijación de la oreja -6- doblada como se describe gráficamente en la figura cuarta.

40.- No alteraran la esencialidad de este Modelo aquellas variantes accidentales de forma, disposición práctica, materiales empleados en su confección y otras que no alteren, cambien o modifiquen fundamentalmente las características principales dichas.

45.-

NOTA

78624



Este Modelo se caracteriza por:

1ª - Soporte perfeccionado para exhibiciones publicitarias que consiste en una lámina constituida por tres capas, una interna de material de poco costo y dos exteriores de material fino
50. perfectamente adaptadas y unidas formando un solo cuerpo; cuya lámina va provista por su parte posterior de una oreja plegable en sentido vertical en cuyo tercio inferior se recorta otra oreja de menores dimensiones que por nuevo doblado horizontal se aloja en el orificio
55.- sirviendo de medio de sujeción y fijación de la misma en posición normal al plano de la lámina principal.

2ª - "SOPORTE PERFECCIONADO PARA EXHIBICIONES PUBLICITARIAS",

Todo tal y como queda descrito, reivindicado y dibujado
60.- en los planos adjuntos.

Consta la presente Memoria de tres hojas foliadas escritas a máquina por una sola de sus caras.

Madrid a 30 de Enero de 1960.

P.A.

Jose Fina Loff

15/12



78624

FIG. 1



FIG. 2

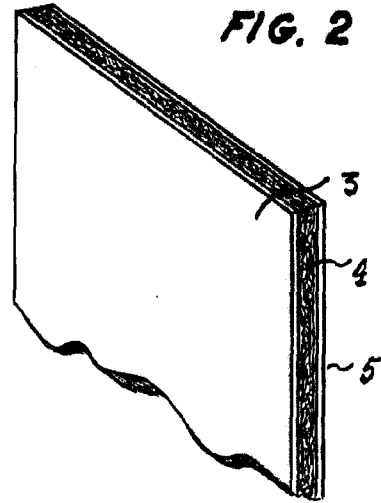

FIG. 3

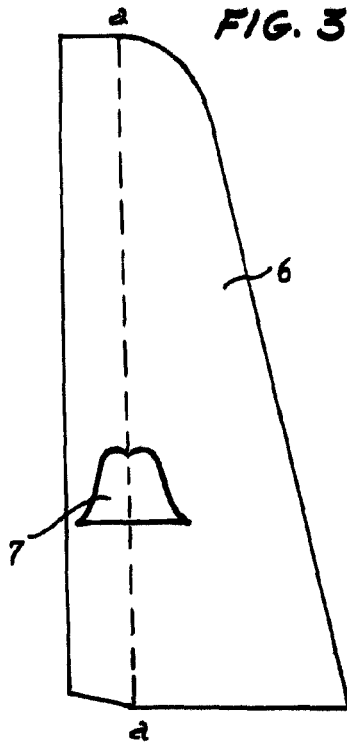
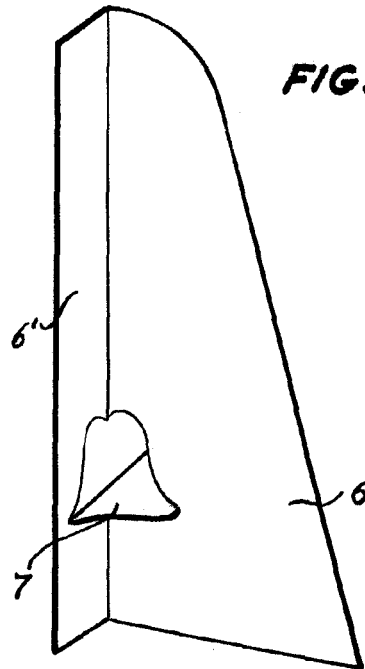

FIG. 4



Escala variable