



25 ENE 1960

78613

M O D E L O
D E
U T I L I D A D

a favor de Don Francisco ALONSO MADEJON, de nacionalidad española, domiciliado en Barcelona, Paseo de San Juan, 2, por "PANTALON PERFECCIONADO".

- . -

MEMORIA DESCRIPTIVA

- La presente invención se refiere a un pantalón perfeccionado, constitutivo de una prenda que por lo especial y original de su corte y confección es susceptible de ser transformado con toda rapidez y facilidad para su empleo, según lo exijan las circunstancias, como pantalón corto o largo, cuya característica, unida a otras que afectan a la pretina y extremos inferiores de las perneras, lo hacen de empleo, según lo exijan las circunstancias, como pantalón corto o largo, cuya característica, unida a otras que afectan a la pretina y extremos infe-
- 5.
- 10.

25 ENE.

78613



riores de las perneras, lo hacen de empleo cómodo y práctico.

5. El pantalón indicado se caracteriza esencialmente porque su pretina está formada por una pieza interior cuyo borde lateral libre está inclinado hacia un lado, y una pieza exterior cuyo borde lateral libre es simétrico con respecto al otro y está provisto de un dispositivo de cierre continuo que se acopla con otro dispuesto en posición correspondiente sobre la primera pieza, estando los vértices libres de ambas partes provistos de respectivos elementos de fijación acoplables con otros montados en posición correspondiente de la pieza opuesta.

10. En los extremos inferiores de las perneras y por su cara externa van practicados sendos cortes longitudinales o aberturas que mediante patas adecuadas permiten el ajuste adecuado de aquellas.

15. Para la mejor comprensión de cuanto se indica en la presente memoria descriptiva se acompaña un dibujo en el que, esquemáticamente y tan sólo a título de ejemplo se representa un caso práctico de realización de un pantalón confeccionado según características iguales a las del objeto de la invención.

20. En dicho dibujo la figura 1 muestra una vista en perspectiva frontal en su aplicación de pantalón largo; y en la figura 2 una vista análoga, estando separadas las perneras y abierta la pretina.

25. La prenda aludida está constituida por tres cuerpos -1-, -2- y -3-, de los que en el primero constituye



78013

la prenda o pantalón básico, corto y los segundos las per-
 5. neras quitables. El cuerpo -1- o pantalón, corto, propia-
 mente dicho, está dotado de cinturón elástico -4- y su
 pretina está formada por dos piezas triangulares -5- y
 -6-, sensiblemente iguales, invertidas, las cuales se unen
 por su borde superior por medio de dos puntos de sujeción
 complementarios, los botones -7- y ojales -8-, en el caso
 paeticular que nos ocupa, y por el borde lateral libre
 por medio de un cierre adecuado -9-, por ejemplo de co-
 10. rredera. Las perneras -2- y -3- se unen al cuerpo -1- median-
 te un sistema de unión o enlace fácilmente amovible, el
 cual puede ser un cierre de corredera o análogo -10- o
 bien a base de elementos aislados, como botones y ojales,
 presillas o similar, quedando cubierto dicho sistema de
 15. unión por medio de una franja -11- prevista al efecto en
 los bordes inferiores de las perneras del pantalón corto
 o cuerpo -1-.

Las extremidades inferiores de las perneras -2- y
 -3- llevan practicadas en sus costados externos sendas
 20. aberturas o cortes -12-, las cuales son susceptibles de
 ser cerradas por las respectivas patas -13- que disponen
 de juegos de dos botones -14- que permiten ajustar unas
 o menos a aquellas.

Como se deduce de la descripción hecha y por la
 25. observación del dibujo, el pantalón objeto de la invención
 puede tener la doble aplicación de ser empleado como pan-
 talón corto o largo, a voluntad, quitando o conservando
 las perneras -2- y -3-, operación de fácil y rápida eje-

25 ENE. 19

78613



cución con sólo abrir el sistema de cierre que sujeta las mismas al cuerpo -1-.

5. Por otra parte la forma de pletina adoptada da la prenda facilita a su cierre y le proporciona una mayor disimulación.

10. Se comprende que serán independientes del objeto de la invención los materiales empleados en la confección del pantalón, así como la forma y dimensiones, tanto absolutas como relativas, del mismo, y, en general, todo cuanto no afecte a su esencialidad.

- . -

NOTA

Se reivindica como objeto del presente modelo de utilidad:

15. 1. Pantalón perfeccionado, que se caracteriza porque su pretina esta formada por una pieza interior cuyo borde lateral libre está inclinado hacia un lado, y una pieza exterior cuyo borde lateral libre es simétrico con respecto al otro y está provisto de un dispositivo de cierre continuo que se acopla con otro dispuesto en posición correspondiente sobre la primera pieza, estando los vértices libres de ambas partes provistas de respectivos
20. elementos de fijación acoplables con otros montados en posición correspondiente a la pieza opuesta.

2. Pantalón perfeccionado, según la reivindicación

25 ENE 1960



78643

anterior que se caracteriza porque cada una de las perneras está formada por dos piezas que se unen entre sí mediante un dispositivo de cierre periférico a una altura intermedia del pantalón.

5. 3. Pantalón perfeccionado, según las reivindicaciones 1 y 2, que se caracteriza porque el dispositivo de cierre mencionado se halla montado a una altura situada encima de los refillos.

4. Pantalón perfeccionado.

La presente memoria descriptiva consta de cinco hojas foliadas escritas a máquina y por una sola cara.

Barcelona, a 25 de enero de 1960.

Francisco ALONSO MADEJON

6535

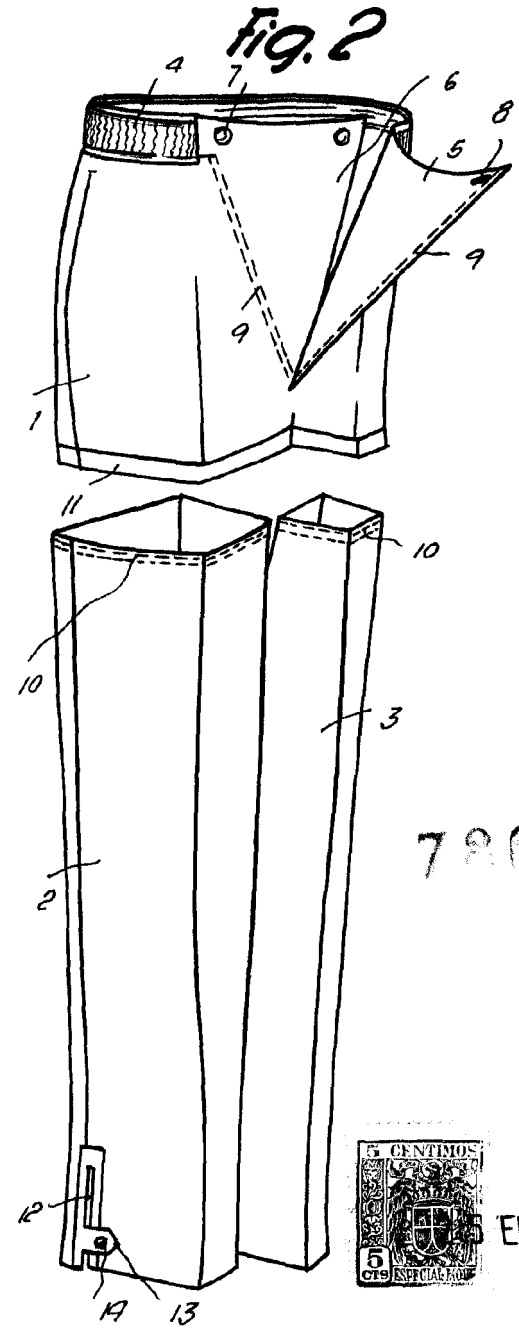
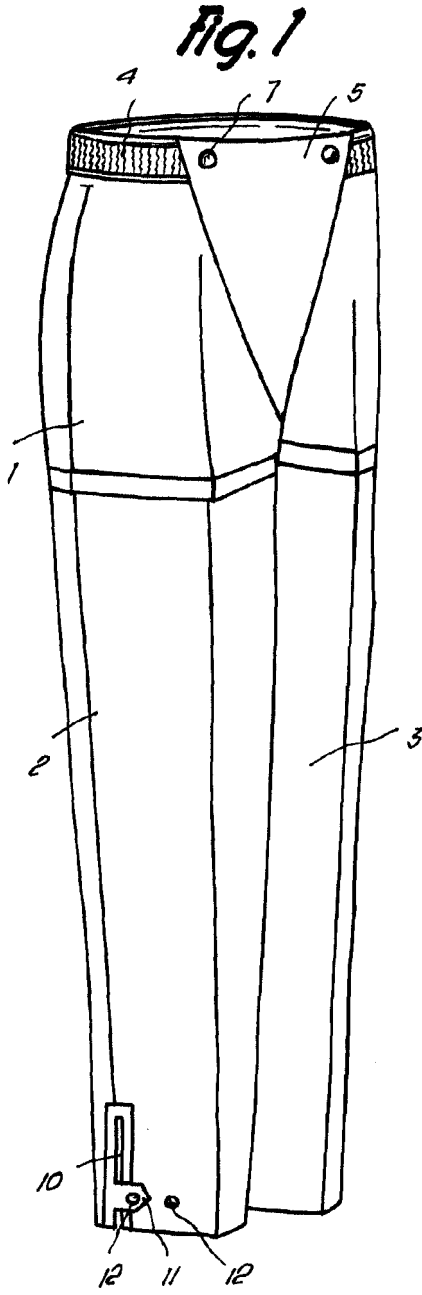

78913



ENE. 1960

Barcelona, 25 Enero 1960
 Francisco Alonso Madejón
 p.a.

