

78596



3-

78596

MEMORIA DESCRIPTIVA
de un Modelo de Utilidad a nombre de:
Don JOSE LUIS GUIDONET SANTOS, de nacio-
nalidad española, domiciliado en BARCE-
LONA, Padilla 301, 5^a, 3^a, por: "SEÑA-
LIZADOR DE PELIGRO PLEGABLE".-

... ..

Continuamente la crónica negra de la prensa diaria nos da noticia de accidentes mortales surgidos en la carretera por imprevisión de vehículos, particularmente de gran tonelaje, que aparcen indebidamente en ruta por motivo de averías o cualquier otro imprevisto.

5

El presente modelo de utilidad, está referido a un señalizador de peligro plegable destinado a ser llevado en los veh'iculos y utilizado en casos de emergencia.

Esencialmente está constituido por tres listones me-
tálicos configurados en trapecio y con sus extremos en bisel que, dispuestos uno a continuación de otro, se hallan relacionados por dos remaches que, al propio tiempo, sirven de puntos de giro para permitir la articulación de los dos listones extremos sobre el central de tal suerte que al desplegarse y unirse por sus terminales los repetidos listones extremos, forman todos ellos

10

15

1 78596 3



7

un triángulo equilátero perfecto, realizándose el ensamble de los dos terminales citados por medio de una ranura abierta en uno de ellos y que descansa a tope sobre un tercer remache también de libre giro establecido en el terminal complementario.

20

Este último remache por la cara posterior o dorso del indicador, lleva articulada una varilla de sección en "U" que sirve como pié o elemento de sustentación al señalizador y que en su terminal inferior remata en dos patillas ligeramente ensanchadas para lograr mayor base.

25

Finalmente y para complementar el modelo, en los remaches previstos a los extremos del listón central, que actúa como tramo base del indicador, se han colocado dos pequeñas pletinas también articulables y con giro sobre los repetidos remaches que sirven asimismo como puntos de apoyo para facilitar el asentamiento del conjunto sobre el piso.

30

Para mejor comprensión de cuanto expuesto queda, y únicamente a título ejemplario, los adjuntos gráficos ilustran una forma de realización práctica:

35

La figura 1ª es una vista del señalizador que nos ocupa semiplegado.

La figura 2ª es una vista posterior del propio indicador totalmente desplegado y en la que, con línea de puntos, se muestra una fase previa del armado del aparato.

40

La figura 3ª ofrece al propio aparato en vista frontal y desplegado y

Por último la figura 4ª nos lo representa totalmente plegado.

45

En todas ellas observamos: los listones (1) relacionados por los remaches (2) en los que van establecidas las



78896

7
patillas o puntos de apoyo (3), la ranura (4) prevista en el extremo de uno de los listones laterales y el pivote (5) determinado por el remache situado sobre el terminal del otro listón lateral para encastramiento de esta ranura, así como la varilla o pié (6) unida por un pasador a éste último remache.
50

De lo expuesto, complementado con la observación de los dibujos, fácilmente se deduce la funcionalidad del modelo. En la noche cuando el camión o vehículo de que se trate se vea precisado a aparcar incidentalmente en un lado de la carretera por avería o cualquier otro motivo, el conductor colocará un indicador en la parte anterior del vehículo y otro en la posterior, ambos a una distancia prudencial del mismo, con objeto de que al incidir la luz de los faros sobre la materia reflectante de que estará provisto el señalizador, cualquier otro vehículo que se acerque quedará advertido del peligro existente por razón del aparcamiento indebido a que nos hemos referido.
55
60

Lo dicho es fiel reflejo de la invención, debiendo considerarse en su sentido más amplio, nunca con criterio restrictivo, y siendo indiferentes las condiciones en que el modelo se construya en cuanto a tamaños, colores, formas, proporciones y materiales empleados, siempre y cuando no se alteren ni modifiquen las características fundamentales que le definen, tipifican y de las que, a continuación, se hace especial y expresa reivindicación.
65
70

. - . REIVINDICACIONES . - .

1.- Señalizador de peligro plegable, caracterizado por hallarse constituido por tres listones metálicos configurados



78596

3 - FEB. 1960

75

en trapecio y con sus extremos en bisel que, dispuestos uno a continuación de otro, se encuentran relacionados por dos remaches que, al propio tiempo, sirven como puntos de giro para permitir la articulación de los dos listones extremos sobre el central de suerte que, al desplegarse y unirse por sus terminales los repetidos listones extremos, forman todos ellos un triángulo equilátero perfecto, realizándose el ensamble de los dos terminales citados por medio de una ranura abierta en uno de ellos y que descansa a tope sobre un tercer remache, también de libre giro, establecido en el terminal complementario.

80

85

2.- Señalizador, según lo reivindicado en el punto primero, caracterizado porque este último remache por la cara posterior o dorso del indicador, lleva articulada mediante pasador una varilla de sección en "U" que sirve de pie o elemento sustentador y que, en su terminal inferior, remata en dos patillas ligeramente ensanchadas, habiéndose previsto en los remaches del listón central que sirve de base al señalizador dos pequeñas pletinas articulables y con giro sobre dichos remaches que actúan como puntos de apoyo para afianzar el conjunto sobre el piso.

90

95

3.- SEÑALIZADOR DE PELIGRO PLEGABLE.

Tal como se describe y reivindica en la presente Memoria Descriptiva que consta de cuatro hojas escritas a máquina por una sola cara y de una lámina de dibujos.

Madrid, 3 de Febrero de 1960.

Carlo J. J. J.

copied

ESCALA VARIABLE

Campana

MADRID, 23 FEB. 1960

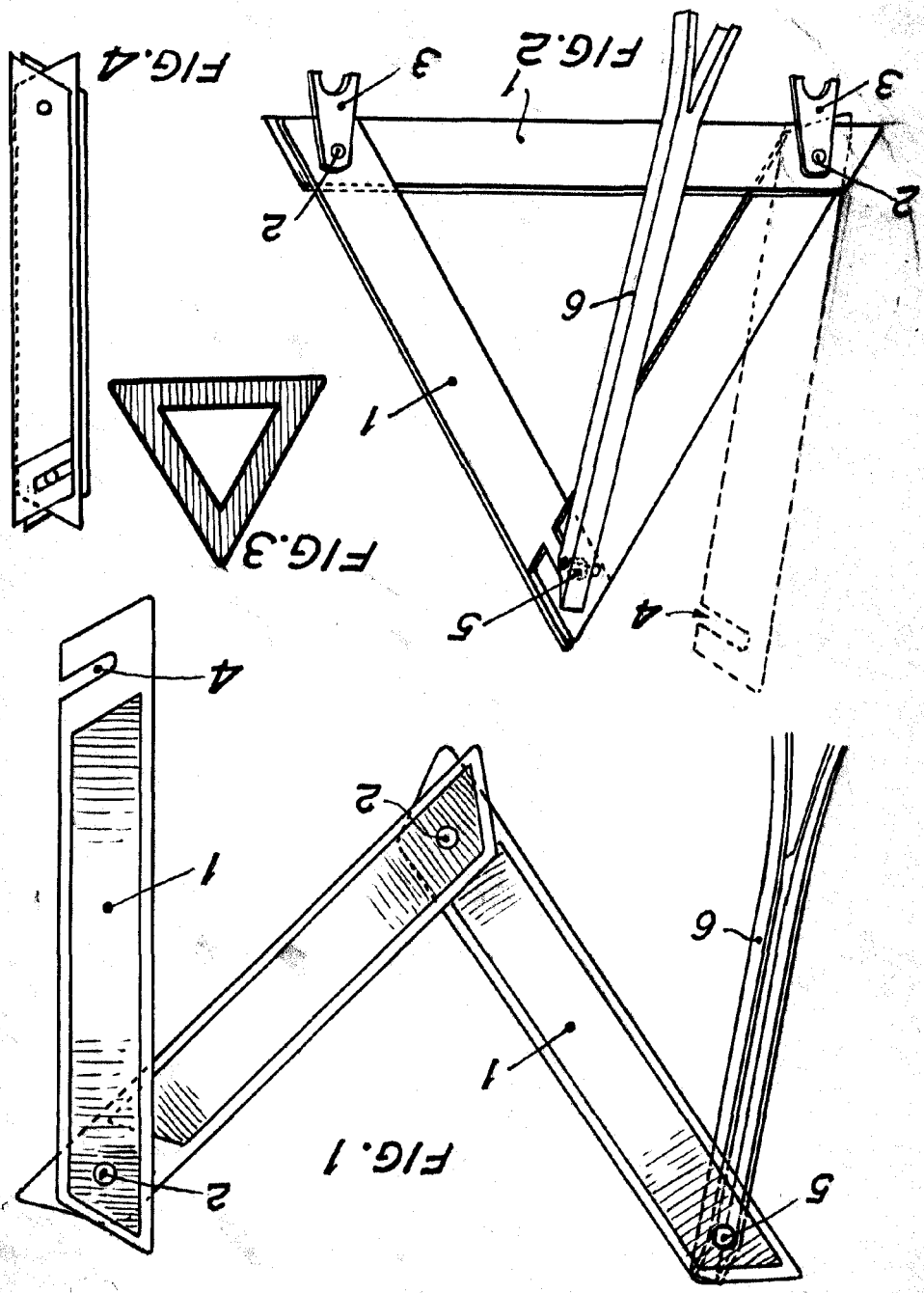

78598



1960

HOJA UNICA

JOSE LUIS GUIDONET SANTOS