

78584

78584

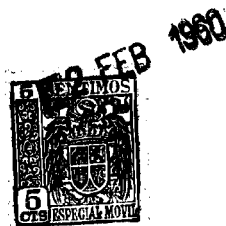

MEMORIA DESCRIPTIVA

para un Modelo de Utilidad, por veinte años, por: "PAÑAL-BRAGA PERFECCIONADO", a favor de Don José Maria Vives Pelfort, de nacionalidad española, residente en Igualada (Barcelona), c/. Caridad nº 36-38.-

- - - - -

5.-

El presente Modelo de Utilidad se relaciona, como su enunciado indica, con un pañal-braga perfeccionado en sus características de diseño, estructura y constitución, comprendiendo dos piezas o partes esenciales de las cuales una es impermeable y la otra absorbente, complementándose ambas para determinar el conjunto aquí preconizado, el cual cumple los fines esenciales para los que específicamente ha sido concebido con la máxima seguridad y eficacia.

10.-

Hasta el presente los pañales están constituidos por piezas de tela rectangulares o triangulares, las cuales se pliegan y arrollan sobre el niño de forma conveniente cu-



78584

- 15.- briendo la parte trasera pasando por la entrepierna hasta la cintura. Estos pañales tienen por finalidad la retención de las deposiciones de los niños, por cuyo motivo se precisa disponer sobre ellos una braga impermeable a fin de impedir que las humedades calen el pañal y manchen la cuna o vestidos del pequeño. Estos pañales precisan ser cambiados con harta frecuencia, para impedir irritaciones en la piel del niño, lo que determina un notorio aumento de las operaciones de colada o lavado de la ropa, lo cual constituye un entretenimiento engorroso y pesado.

- 20.- Los inconvenientes anteriormente citados se eliminan y salvan ventajosamente con el conjunto pañal-braga objeto del presente Modelo, el cual se caracteriza por constar, como ya se ha dicho, de dos piezas o partes esenciales, una de materia impermeable y la otra de material absorbente, La pieza impermeable actua de braga propiamente dicha y está integrada por una lámina alargada que forma dos bolsas sensiblemente rectangulares extremas, por doblez del propio material, y un sector o zona central más estrecha que corresponde a la parte de entrepierna del niño. Los bordes longitudinales de esta pieza forman un funcido con cinta elástica interior. Una de las bolsas extremas comporta un cinturón que se extiende por el interior de ella transversalmente asomando al exterior sus dos extremos, y la otra bolsa, por su plano exterior, comporta dos botones para enganchar de los correspondientes extremos del cinturón al ser plegado el conjunto. Esta pieza se podrá obtener en plástico, género de punto o similar.

- 30.-
- 35.-
- 40.- En cada una de las bolsas de la pieza impermeable descrita o braga propiamente dicha, se aloja la parte ex-



78564

45.- trema correspondiente de la pieza absorbente complementaria que se superpone sobre ella. Esta pieza absorbente está constituida por varias capas de celulosa y conformada de forma sensiblemente coincidente con la de la pieza impermeable a la que cubre interiormente.

50.- Otra característica del presente Modelo viene determinada por el hecho de que la pieza absorbente se constituirá en bandas continuas o rollos formados por una sucesión de estas piezas unidas por líneas de quiebro de fácil separación.

55.- Para facilitar la comprensión del presente Modelo, en la descripción que a continuación se da se hace referencia a la lámina de dibujos adjunta, en la que de manera un tanto esquemática y tan solo por vía de ejemplo se muestran los conjuntos preferidos del mismo. Estos detalles se dan a título ilustrativo haciendo referencia a un caso de posible realización práctica de la idea del Modelo por tanto esta memoria debe ser considerada sin carácter restrictivo alguno, en cuanto a formas, dimensiones, proporciones y materias se refiere. En la lámina de dibujos adjunta:

60.- La figura 1ª muestra una vista en desarrollo parcial de la serie de piezas absorbentes, tal y como se expendrán.

65.- La figura 2ª muestra una vista de la parte interna del conjunto objeto de este Modelo. En esta figura se puede apreciar la disposición y montaje de las dos piezas esenciales que lo integran; y

70.- La figura 3ª corresponde a una vista del Modelo plegado en posición de uso.



2 F

78584

- Con referencia a las figuras enumeradas, se indica con los números -1- y -2- las piezas esenciales que comprenden este Modelo. La pieza -1- será preferiblemente de material impermeable, plástico o similar, y está integrada
- 75.- por una lámina convenientemente conformada que en sus extremos, por plegado o doblado sobre si mismo, determina sendas bolsas -3- y -4-, en cada una de las cuales se aloja el extremo correspondiente de la pieza absorbente -2-.
- 80.- Una de las bolsas comporta transversalmente un cinturón elástico -5- que cierra sobre unos botones -7- dispuestos en puntos convenientes de la pieza -1- por la parte externa de su otro extremo. Los bordes longitudinales -6- forman un fino fruncido con cinta elástica interior. Esta
- 85.- pieza se podrá obtener en plástico, género de punto o similar.

- La pieza absorbente -2- se expenderá en series arrolladas, tal y como se muestra en la figura 1ª, de modo que cada una de ellas esté unida con su contigua mediante una
- 90.- línea de quiebro -8- de fácil separación, lo cual facilita la reposición de las mismas.

- Como se puede apreciar, por los diseños y descripción que se acaba de efectuar, el presente Modelo proporciona un conjunto de pañal-braga de construcción sencilla y efectiva, en que las piezas de material absorbente podrán
- 95.- ser repuestas con facilidad, no siendo preciso su lavado, ya que la particular naturaleza del material de que están constituidas posibilita su desecho, una vez utilizado, debido a su reducido coste, eliminando con ello las costosas
- 100.- operaciones de lavado y colada.



78584

105.-

Se hace constar a los efectos oportunos que en el objeto del presente Modelo, se podrán introducir todas aquellas variaciones de detalle que las circunstancias y la práctica pudieran aconsejar, siempre y cuando que con las mismas no se modifiquen las características esenciales del mismo.

N O T A

Descrito suficientemente el objeto del Modelo, se declaran de novedad en España las siguientes:

110.-

R E I V I N D I C A C I O N E S

115.-

1ª.- Pañal-braga perfeccionado, que se caracteriza por comprender dos piezas esenciales, de las cuales una es absorbente y la otra impermeable, estando constituida la primera en una serie arrollada en la que cada una de las piezas está separada de la contigua por unas líneas de quiebro de fácil separación, teniendo estas piezas dos zonas extremas sensiblemente rectangulares y la central de lados ligeramente curvados, disponiendose esta pieza en la parte interna de la pieza impermeable complementaria.

120.-

2ª.- Pañal-braga perfeccionado, que se caracteriza porque la pieza impermeable a que se hace referencia en la nota precedente está integrada por una lámina convenientemente conformada, la cual tiene sus dos partes extremas dobladas sobre si mismas y unidas por sus bordes, formando sendos alojamientos o bolsas en los que se disponen los extremos correspondientes de la pieza absorbente, pasando transversalmente por una de estas bolsas un cinturón elástico que se complementa con dos botones dispuestos en la parte externa de la otra bolsa para determinar el cierre del conjunto sobre el cuerpo del niño, caracterizándose

125.-

130.-



78584

además porque los lados de la citada pieza forman un fruncido continuo que encierran sendas tiras elásticas.

3ª.- PAÑAL-BRAGA PERFECCIONADO.

Todo ello según se describe y reivindica en la presente memoria descriptiva, que consta de seis hojas escritas a máquina por una sola cara y dibujos que la ilustran.

Madrid, 2 de Febrero de 1.960

FIG. 1.

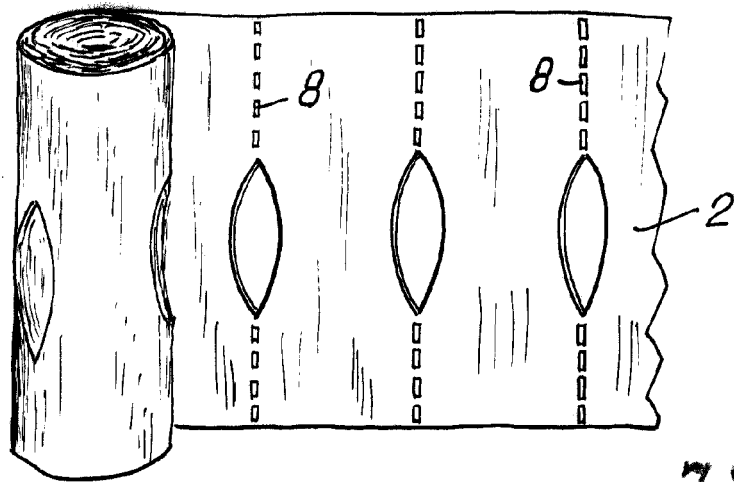

78584

FIG. 2.

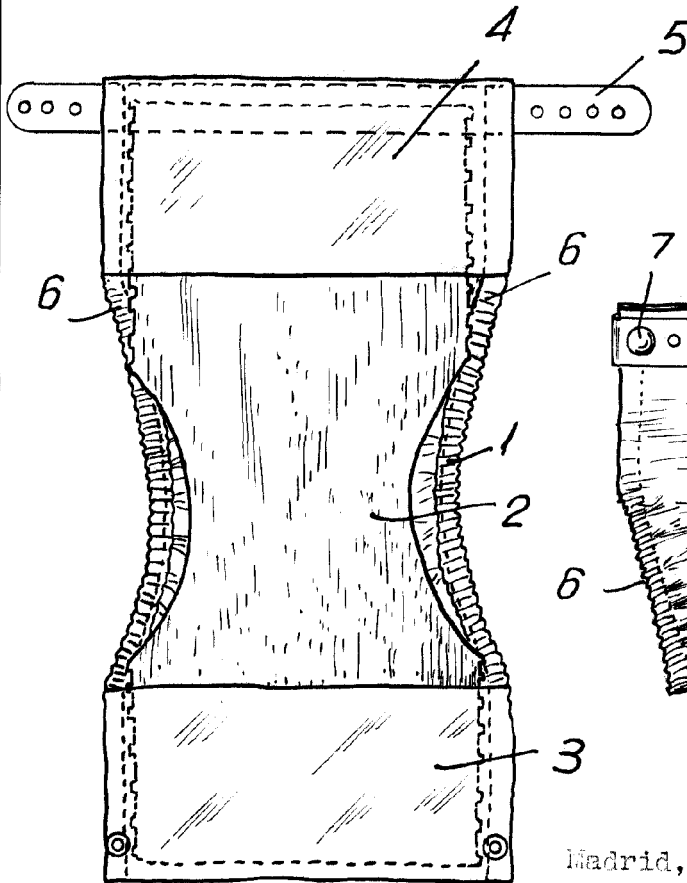
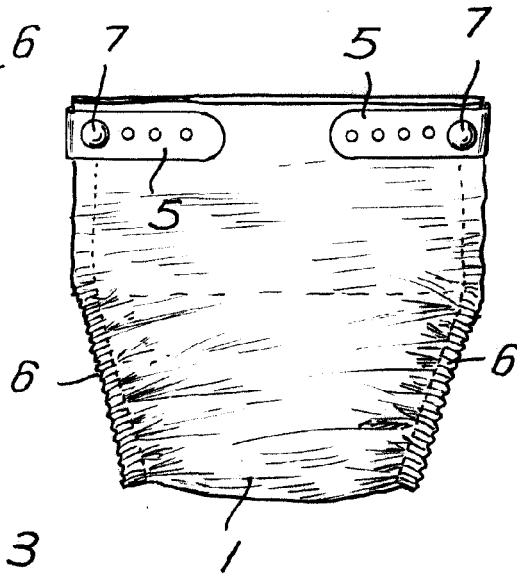

FIG. 3.



Madrid, 2 de Febrero de 1.960

ESCALA VARIABLE

*Clavis*

*Madrid*