



78573

M O D E L O
D E
U T I L I D A D

para "SILLA SALTARINA", a favor de Don GUILLERMO GARCIA FUERTES, domiciliado en BARCELONA, calle de Enrique Granados, nº 110.

= . =

MEMORIA DESCRIPTIVA

El presente modelo de utilidad se refiere a una silla saltarina.

5. Consiste en una silla, la cual comprende un asiento y respaldo de una sola pieza, con correas de sujeción, constituido por una lámina convenientemente doblada, el cual presenta en su parte inferior un elemento tubular vertical enchufable a un segundo elemento tubular que desliza por su interior, que es fijo por su extremo inferior a una peana sobre la que se sostiene la silla.

10. Dichos elementos tubulares presentan dispuestos en



78573

- su interior un resorte helicoidal de expansión, de forma que al dar impulso es comprimido y expansionado, permitiendo el salto de la silla, estando en dichos saltos los elementos tubulares retenidos uno contra otro al presentar en sus extremos salientes coincidentes o topes circulares y por determinarse la compresión máxima del resorte mediante el tope del elemento tubular exterior en la parte extrema superior de unas piezas de refuerzo dispuestas en la peana alrededor del elemento tubular fijo a ella para asegurar su posición al estar vinculados al tubo y peana por soldadura u otros sistema similar de sujeción.
5. Dicho elemento tubular exterior presenta en su interior un cojinete sobre el resorte para permitir el giro del asiento con respecto a la peana.
10. Con el fin de facilitar la explicación, se acompaña a la presente memoria una lámina de dibujos, en la que se ha representado un caso de realización, que se cita a título de ejemplo.
15. En el dibujo :
20. La figura única muestra en vista lateral el conjunto de la silla, con zonas seccionadas para poder apreciar su constitución, observándose que la misma está constituida por un respaldo y asiento de una sola pieza laminar 6, con correas en asiento y respaldo para la sujeción, el cual en su parte de asiento y en la parte inferior presenta un taco 2 de madera, fijo al asiento en el que se fija un cojinete vinculado en una de sus partes al extremo de un tubo 4 que en su parte superior y contra el cojinete presenta una cabeza 5 metálica constituyendo una cavidad para el alojado del extremo superior de un resorte helicoidal 3 alojado en el
- 25.
- 30.



78573

tubo 4 y por el extremo inferior en el tubo 1 deslizante por el interior del 4, el cual presenta su fondo ciego y una serie de refuerzos 7 exteriores unidos al mismo por soldadura y a la peana 8 de sustentación del conjunto a través del tubo 1.

5.

Estos tubos 1 y 4, presentan en los extremos enfrentados de contacto unos aros 10 y 11 de tope respectivamente, fijos a los extremos, que determinan el máximo deslizamiento de los tubos sin desprendimiento uno de otro, o la máxima expansión del resorte interior; y el anillo 11, asimismo, hace tope en la parte superior de los refuerzos 7 cuando el resorte es comprimido al máximo.

10.

La invención, dentro de su esencialidad, puede ser llevada a la práctica en otras formas de realización que difieran en detalle de la indicada a título de ejemplo en la descripción, a las cuales alcanzará igualmente la protección que se recaba. Podrá, pues, construirse en cualquier forma y tamaño, con los materiales más adecuados, por quedar todo ello comprendido en el espíritu de las reivindicaciones.

15.

= . =

N O T A

20.

Descrito el objeto y utilidad de la invención, lo que se declara como no divulgado ni practicado en España, comprende las siguientes reivindicaciones :

1. Silla saltarina, que se caracteriza por comprender una placa o lámina debidamente doblada constituyendo respaldo y asiento, ambos con correas de sujeción, vinculándo-

25.



78573

- se en la parte inferior del asiento un elemento tubular vertical que envaina un segundo elemento tubular desplazable con respecto al anterior, fijo a la peana de sostén del conjunto, comprendiendo entre estos elementos tubulares un resorte de expansión encerrado entre los mismos, y presentando los elementos tubulares en su extremo libre unos toques que impiden su separación al deslizar en sentido opuesto, de forma que permite al dar un impulso en la silla comprimir y expansionar el resorte que por inercia desplaza a saltos la silla, la cual asimismo es giratoria al presentar entre asiento y resorte un cojinete para ello.
- 5.
- 10.

2. Silla saltarina.

- Según se describe y reivindica en la presente memoria, que consta de cuatro hojas foliadas y escritas a máquina por una sola cara, acompañadas de una lámina de dibujos.
- 15.

Madrid, a 2 FEB. 1930

GUILLERMO GARCIA FUERTES,

p. a.

RECEIVED
FEB 10 1930



7-2

78573

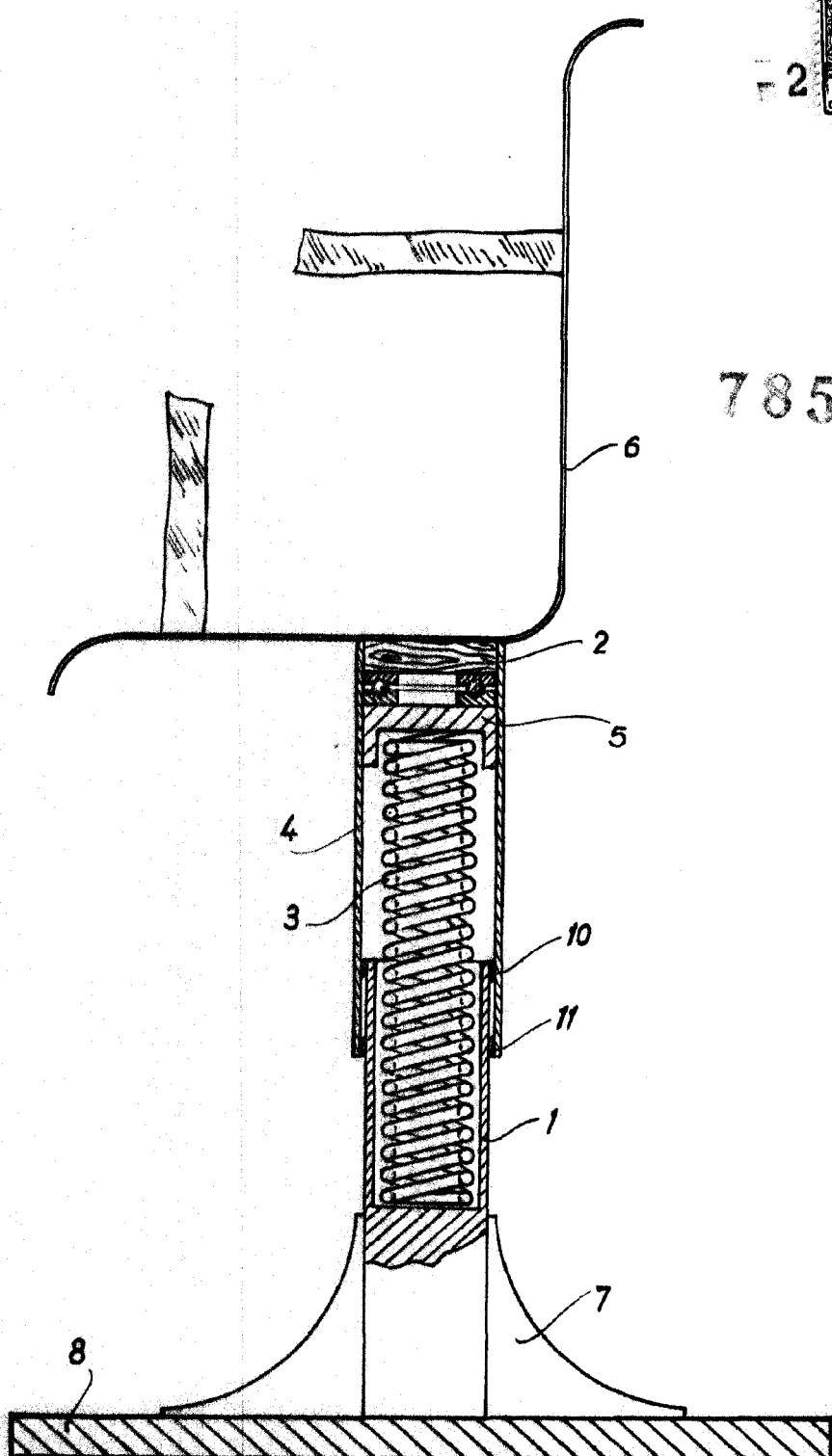

Madrid, 2 FEB. 1960
p.p. Jaime Isern