



78566

MODELO DE UTILIDAD  
POR VEINTE AÑOS  
EN ESPAÑA

solicitado a favor de D. Amadeo Mahé Olivé y D. Lorenzo Bosch de la Rosa, de nacionalidad española, domiciliados en BARCELONA C/. Tenor Masini nº. 58

por

;"CALZONCILLO"=";"

MEMORIA DESCRIPTIVA

El presente Modelo de Utilidad se refiere a un nuevo calzoncillo dotado de unas características especiales que hace que su utilización resulte sumamente ventajosa y practica en comparación con otras prendas similares existentes en el mercado.

5

En su confección se ha previsto una costura lateral cerrada por el collarín de las perneras, estando todos los collarines dotados de elasticidad y prolongandose verticalmente los dos frontales, hasta la cintura de la prenda.

10

Otra de las características esenciales de este nuevo calzoncillo es la de presentar la abertura frontal in-



15

dispensable para esta clase de prendas, en posición horizontal central, contrariamente a la posición vertical o inclinada y siempre lateral, utilizada en todos los modelos existentes en la actualidad.

20

Para que la idea general anteriormente expuesta pueda ser mas facilmente comprendida en la descripción que sigue no vamos a referir a la lámina de dibujo que se acompaña la cual nos muestra un caso de realización práctica, naturalmente que tratándose de un ejemplo aclaratorio el dibujo en cuestión deberá interpretarse en su mas amplio sentido y sin caracter limitativo alguno.

25

En dicho dibujo se representa una vista enalzada del nuevo calzoncillo, indicándose por -1- la pieza central frontal superior, por -2- el collarín elástico inferior de la pieza -1-, por -3- pieza central frontal inferior, por -4- collarín elástico superior de la pieza -3-, por -5- costuras laterales cerradas por los collarines de las perneras, por -6- collarín elástico de las perneras, por -7- porción vertical frontal de los collarines -6- y por -8- prolongación vertical de la porción -7- hasta el cinturón del calzoncillo.

30

35

Las costuras laterales -5- quedan cerradas por los collarines -6-, obteniendose una máxima consistencia y por consiguiente una mínima posibilidad de rotura.

Asimismo el collarín formado por las porciones -6- -7- y -8- constituye una sola pieza, reduciendose considerablemente la mano de obra.

40

Contrariamente a la disposición clásica de todas las prendas similares, la abertura frontal no es lateral en sentido vertical o inclinada, sino que por el contrario



45

dicha abertura es el sentido horizontal y en posición central, estableciéndose dicha abertura, en la separación existente entre los dos extremos superpuestos de las piezas -1- y -3-, con cuya disposición la prenda resulta mucho mas estética y al propio tiempo mucho mas práctica para los usuarios, facilitando la ejecución de sus necesidades fisiológicas.

50

Descrita suficientemente la naturaleza y constitución de este nevo "calzoncillo", se ha de hacer constar que podrá realizarse en diversidad de formas tamaños y materiales, asi como que podrán introducirse variaciones secundarias que no alteren la esencialidad de su objeto que se pone de manifiesto con la siguiente

55

B O T A  
=== = = ===

Los puntos nuevos no conocidos ni practicados en España sobre los cuales se desea recaigan las reivindicaciones del presente Modelo de Utilidad son:

60

1ª.- "Calzoncillo", caracterizado por el hecho de presentar las dos costuras laterales cerradas por el collarín de las perneras y porque cada uno de dichos collarines se prolonga por su extremo vertical frontal hasta la cintura de la prenda, estando dichos collarines dotados de elasticidad en toda su longitud.

65

2ª. "Calzoncillo", según la reivindicación anterior, caracterizado porque la pieza central frontal del calzoncillo comprende una primera pieza superior que desde la cintura llega hasta los dos extremos verticales frontales de los collarines de la reivindicación 1ª. en cuyo punto presenta un collarín elástico, completandose dicha pieza central frontal con una pieza inferior entrepier-

70



75

nas, que por su extremo superior se prolonga unos centímetros por debajo de la primera pieza superior terminando también con un collarín elástico y quedando entre ambas piezas centrales una abertura horizontal.

3ª. "CALZONCILLO", de conformidad en un todo en lo esencial y fines industriales a lo descrito en la precedente Memoria Descriptiva y gráficamente representado en el adjunto plancopara su mejor comprensión.

Esta Memoria consta de CUATRO hojas mecanografiadas por una sola cara a doble espacio en 79 líneas

Madrid, 2 de febrero de 1960

Por autorización de los interesados

JOSE LOPEZ  
S. P.

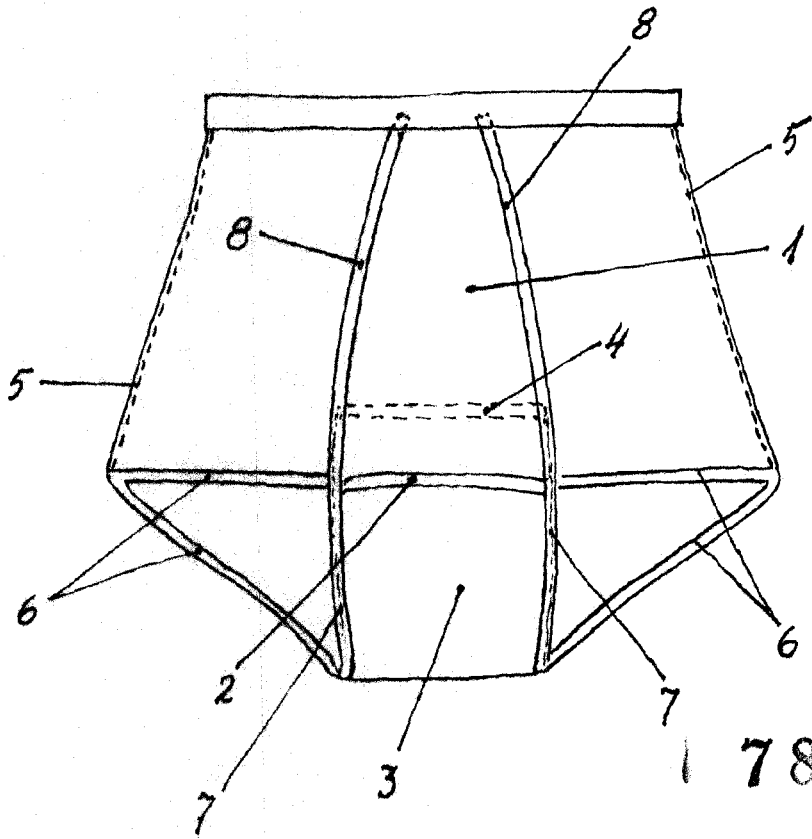

78566

Escala variable  
Madrid-Febrero-1960

JOSE LOPES  
P. P.