



21 ENE 1960

78563

Dn. Juan Caballé Botifoll, de nacionalidad española, domiciliado en Barcelona, calle Fonthonrada, nº 24, solicita registrar un Modelo de Utilidad, por 20 años, para España y sus Colonias, que se refiere a: "TIRA DE LONGITUD GRADUABLE, CON ALZACUELLOS INCORPORADO, PARA CONFORMAR LA TIRILLA DEL CUELLO DE LAS CAMISAS CONFECCIONADAS".-

- - - - -

El objeto de la presente solicitud de Modelo de Utilidad, es dar a conocer un tipo de tira, de longitud regulable, por deslizamiento recíproco entre las dos partes superpuestas que la constituyen, las cuales están unidas por un enganche corrido, cuya tira lleve incorporada una pieza alzacuellos, mediante la cual se realiza el cierre de la tira sobre si misma, para formar una horma que, alojada entre la tirilla y el cuello vuelto de una camisa confeccionada, mantiene hechurada la tirilla, evitando su aplastamiento y conservando así la forma y planchado del cuello durante el periodo de almacenado, transporte, exhibición y venta de la camisa.-

La tira se compone de dos piezas planas y gemelas, en el extremo de una de las cuales se ha unido la pieza alzacuellos. Para el enganche de las dos mitades integrantes de la tira, se ha previsto que los extremos de las partes destinadas a superponerse y engancharse, formen una cola de enganche, a modo de palomilla, cuyas aletas se introducen en sendas ranuras de guía paralelas, practicadas en el material laminar constitutivo de la otra parte, de manera que dichas aletas actúan de -

78563

21 ENE 1921



20 uñas de enganche, susceptibles de deslizarse a lo largo de
las ranuras de guía.-

En el extremo opuesto a la palomilla de enganche, se -
han troquelado en cada una de las partes de la tira, sendas
lengüetas, debajo de las cuales queda retenida la pieza al-
zacuellos, que por una parte va unida permanentemente a un
25 extremo de la tira compuesta, la cual es alojada entre la -
tirilla y el cuello vuelto de la camisa, a fin de que, una
vez montada la pieza alzacuellos, a modo de caballete, so-
bre el cosido del botón que cierra el cuello, el lado libre
del alzacuellos es, a su vez, introducido debajo de la len-
30 güeta del otro extremo de la tira que, al curvarse sobre si
misma, coincide en la parte delantera, cerrándose la tira
en virtud del enganche y retención así establecidos. Pre-
viamente se ha regulado la longitud de la tira, adaptándola
35 a la medida del cuello al cual se aplica.-

La cola de enganche de una de las partes, al deslizarse
por las ranuras de guía, va marcando, sobre una escala o gra-
duación impresa en la otra parte, la medida del conjunto, -
siendo la escala de medición la usual en camisería.-

40 En los dibujos adjuntos, que constituyen parte integran-
te de la presente memoria descriptiva, se ha representado a
título de ejemplo ilustrativo, una forma de realización prác-
tica de la tira de longitud graduable, con alzacuellos incor-
porado, para conservar la hecuera del cuello de las camisas
45 confeccionadas, garantizando la presentación correcta para
su venta.-

Dichos dibujos muestran:

,Fig.1. Vista en planta de una de las partes constituti-
vas de la tira.-

50 Fig.2. Vista de la parte complementaria y gemela, con

78563

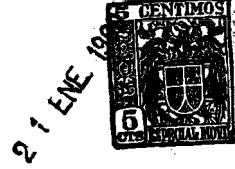

el alzacuellos incorporado al extremo de dicha parte de la tira.-

55 Fig.3. Vista del conjunto de la tira montada y curvada sobre sí misma, formando la horma, que queda alojada entre la tirilla y el cuello vuelto de la camisa, para conservar su presentación, forma y planchado.-

60 Fig.4. Vista de la porción central posterior de las dos partes de la tira, enganchadas entre sí, para ilustrar como se produce la marcación entre la palomilla de enganche deslizable y la escala graduada.-

65 Haciendo referencia a los citados dibujos, seguidamente se describen, con más precisión, la constitución y forma característica de la tira compuesta y de longitud graduable, con alzacuellos incorporado, para conformar la tirilla y conservar la hechura del cuello de la camisa, cuyas características generales se ha descrito.-

70 En su conjunto, la tira está compuesta por dos piezas gemelas y planas -1- -1'-, obtenidas por corte y troquelado de un material flexible, pero consistente y de bajo coste, tal como cartón, cartulina o similar, formando, cada pieza, una tira alargada, en uno de cuyos extremos están conformadas sendas palomillas -2- -2'-. Las aletas de dichas palomillas están destinadas a introducirse, a modo de uñas de enganche, - por las ranuras -6'- -7'- y -6- -7-, respectivamente, practi-
75 cadas, en disposición paralela y en sentido longitudinal, a lo largo de parte de las dos piezas gemelas que, al superponerse y engancharse en la forma descrita, constituyen la tira de longitud, graduable por deslizamiento relativo de las dos partes, en virtud del enganche corredizo, cuyo desplazamiento
80 limitan los terminales -8- -8'- de las ranuras de guía.-

Por el extremo opuesto al de las palomillas de enganche

78563



85

-2- -2'-, las dos partes gemelas -1- -1'- pierden anchura, - en virtud de un corte curvo y hechurado, de modo que dicha parte extrema se acople y corresponda a la forma propia de las expansiones laterales de la pieza alzacuellos -3-, que esté incorporada y permanentemente unida al extremo de la parte -1'-. La fijación del alzacuellos es facilitada por sendas lengüetas -4- -4'-, troqueladas en la propia tira, - debajo de las cuales queda aprisionado el alzacuellos, determinando así su correcta posición.- La fijación permanente del alzacuellos -3- al correspondiente extremo de la tira -1'-, se realiza mediante un cosido mecánico -5-, remache, ojete o por simple adherencia.-

90

95

El cierre de la tira sobre sí misma, se produce al enganchar la expansión libre del alzacuellos -3-, debajo de la lengüeta -4- prevista en el extremo opuesto de la tira -1-, con la cual coincide, al curvarse la tira ajustada a la medida del cuello al que se aplica.-

100

La entalla -9- de la pieza alzacuellos, está destinada, como ya es usual, a montar el alzacuellos, a modo de caballete, sobre el cosido del botón que cierra el cuello de la camisa.-

105

Por el anverso, o parte visible de la tira montada y flanqueando las ranuras longitudinales de guía -6- -7- -6'- -7'-, se halla impresa una escala graduada -10- sobre la cual establecen sucesivas marcaciones las palomillas de enganche -2- -2'-, durante su deslizamiento a lo largo de dichas guías, determinándose así la longitud y medida de la tira, en relación con la del cuello al que se adapta;-

110

Quedando oculta debajo de las puntas del cuello la unión entre las partes -1- -1'- de la tira y el alzacuellos incorporado -3-, solo resulta visible la parte central del alzacue-



115 llos, que por ser transparente y de un material de cierta calidad, disimula su presencia, a la par que contribuye a conservar la altura y hechura del cuello.-

Es facultativo complementar la presentación de la camisa mediante la inserción, debajo de las palas del cuello y si éste va provisto de medios adecuados para contenerlos, de sendas placas tensoras y atiesadoras.-

120 Se sobreentiende que la clase y calidad de los materiales constitutivos de las partes de la tira y alzacuellos incorporado, así como los medios de unión del alzacuellos al extremo de la tira, las dimensiones de las piezas y de las palomillas y ranuras de guía, que podría ser sencilla, al
125 igual que la impresión y marcaje de la escala graduada y cuantos detalles no alteren o modifiquen lo que en esencia caracteriza al objeto, podrán sufrir cuantas modificaciones se estimen pertinentes.-

130 El Modelo de Utilidad por: "TIRA DE LONGITUD GRADUABLE, CON ALZACUELLOS INCORPORADO, PARA CONFORMAR LA TIRILLA DEL CUELLO DE LAS CAMISAS CONFECCIONADAS" cuyo privilegio de explotación para España y sus Colonias, se solicita por un periodo de 20 años, deberá recaer sobre las particularidades, que se concretan en las siguientes,

135 R E I V I N D I C A C I O N E S

140 1ª.- "TIRA DE LONGITUD GRADUABLE, CON ALZACUELLOS INCORPORADO, PARA CONFORMAR LA TIRILLA DEL CUELLO DE LAS CAMISAS CONFECCIONADAS" caracterizada por el hecho de que está constituida por dos piezas alargadas, planas y gemelas, obtenidas por troquelado y corte de un material laminar flexible pero consistente, en el extremo de una de cuyas partes se ha incorporado y unido, por uno de sus lados, la pieza alzacuellos en forma de palomilla, habiéndose previsto medios para el enganche re-



145

cíproco y corredero de las dos partes integrantes de la tira, que se superponen parcialmente, de modo que las lengüetas determinadas por la cola de enganche, formada por los extremos de las partes de la tira destinadas a superponerse, se introducen, a modo de uñas, en sendas ranuras de guía, practicadas en sentido longitudinal sobre las partes constitutivas de la tira, a fin de que las uñas de enganche recíproco puedan deslizarse, a lo largo de las guías, y entre los toques terminales de las mismas, regulándose así la longitud total de la tira, que al curvarse sobre si misma y ser colocada entre la tirilla y el cuello vuelto de la camisa, constituye la horma que mantiene hechurado el cuello.-

150

155

2ª.- "TIRA DE LONGITUD GRADUABLE, CON ALZACUELLOS INCORPORADO,

PARA CONFORMAR LA TIRILLA DEL CUELLO DE LAS CAMISAS CONFECCIONADAS" caracterizada por el hecho de que próximas a los extremos exteriores opuestos a la cola de enganche recíproca

160

de las dos partes de la tira, se han formado en cada una de estas, por troquelado, sendas lengüetas, debajo de las cuales quedan retenidas las aletas de la pieza alzacuellos transparente, que solo por un lado queda permanentemente unida a la parte correspondiente de la tira, la cual está hechurada de modo que su contorno externo se adapta al de la porción de la pieza alzacuellos que se le superpone, formando una ligera desviación angular a fin de que una vez montada la pieza alzacuellos a modo de caballete, sobre el cosido del botón que

165

cierra el cuello de la camisa, la aleta libre del alzacuellos pueda engancharse debajo de la lengüeta prevista en el extremo opuesto de la tira, que al curvarse sobre si misma y colocarse, previa graduación de su longitud, entre la tirilla y el cuello vuelto, coincide con aquella en la parte delantera, cerrándose la tira sobre si misma en virtud de la simple reten-

170



175

ción así establecida.-

72563

180

3ª.-"TIRA DE LONGITUD GRADUABLE, CON ALZACUELLOS INCORPORADO, PARA CONFORMAR LA TIRILLA DEL CUELLO DE LAS CAMISAS CONFEC-CIONADAS" caracterizada por el hecho de que la cola de en-ganche de una de las partes constitutivas de la tira, al des-lizarse por las ranuras de guía de la parte opuesta, va mar-cando, sobre una escala que flanquea las ranuras de guía, - determinándose así la magnitud del deslizamiento recíproco y ajustando la longitud de la tira a la medida que corres-ponda al cuello de la camisa a la cual se aplique.-

185

4ª.- "TIRA DE LONGITUD GRADUABLE, CON ALZACUELLOS INCORPORA-DO, PARA CONFORMAR LA TIRILLA DEL CUELLO DE LAS CAMISAS CON-FECCIONADAS"; Tal como se ha descrito y demostrado en los dibujos adjuntos.-

Consta de siete hojas foliadas y mecanografiadas por una sola cara.-

Barcelona a 21 de Enero de 1960.-,

P.A. de Dn. Juan Caballé Botifoll.-

JUAN B. RENTER RIVERA



12

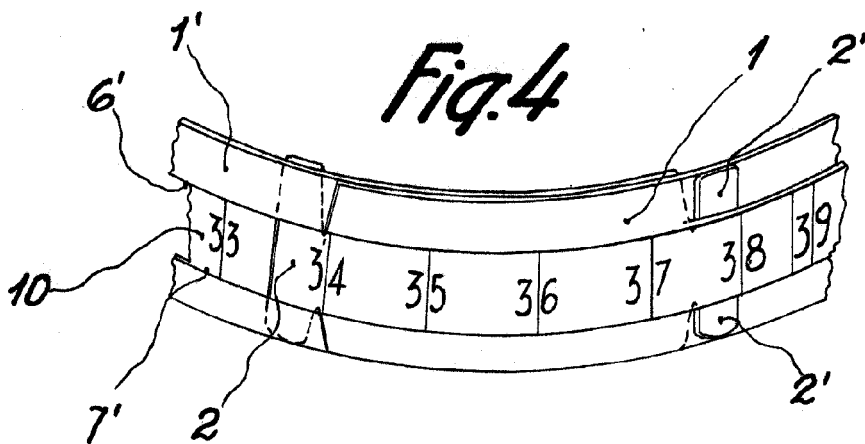
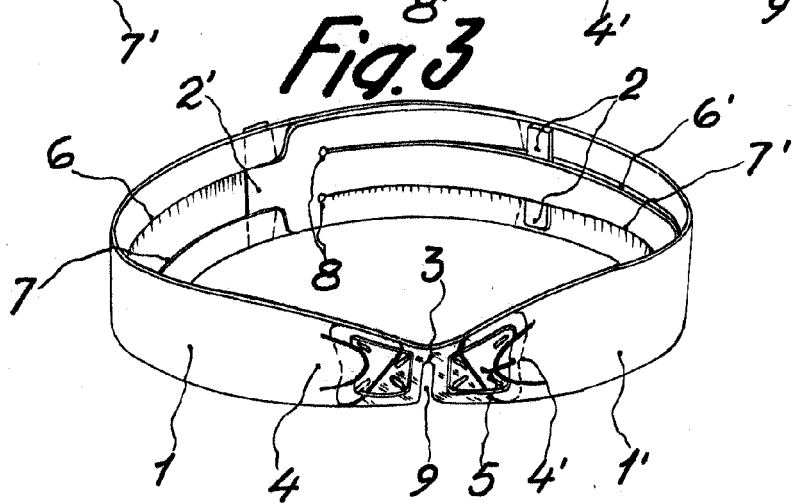
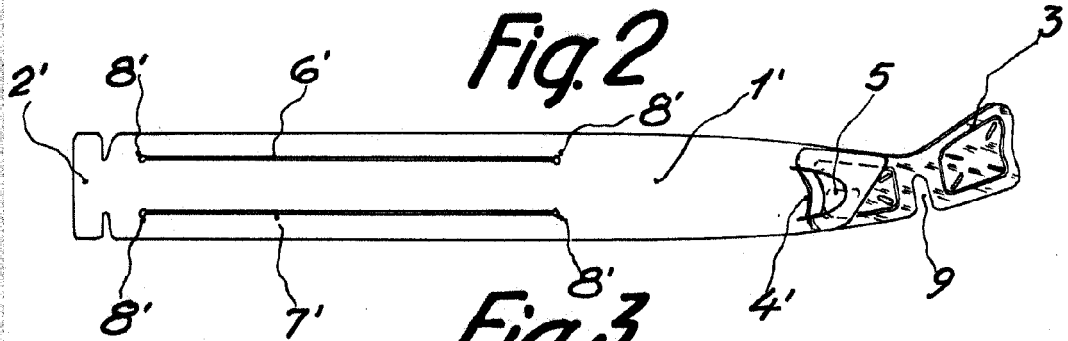
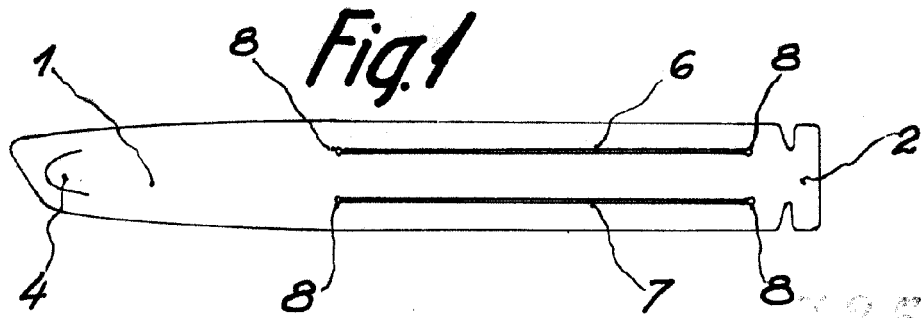

Escala variable

Barcelona 2 Enero de 1960
 P.R. Juan Caballe Botiboll
 Juan B. Renter Ridauro