

78464 1A E

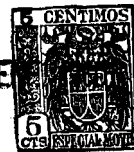

78464

MODELO DE UTILIDAD

por 20 años

por "UN NUEVO JUEGO DE ENTRETENIMIENTO", a favor de D. Victor Ibáñez Rolas, de nacionalidad española, domiciliado en Barcelona, Roger de Flor, 188, 3ª.

=====

MEMORIA DESCRIPTIVA

Este Modelo de utilidad se refiere a un nuevo juego de entretenimiento y pasatiempo, caracterizado por su originalidad y amenidad, a la vez que por las condiciones educativas que reúne al poder ser utilizado por los niños, con  
5. cuyo uso adquieren conocimiento de palabras nuevas y su significado.

La parte material de este juego está constituida por una pluralidad de dados, que llevan marcadas en sus caras letras del abecedario y con los cuales pueden realizarse



78464

las combinaciones que se deseen, y por un elemento o vaso contenedor, para el agitado y la tirada de aquéllos.

El dibujo que se acompaña, a título de ejemplo, ilustra una posible realización de los elementos materiales

5. constitutivos del nuevo juego. La figura 1 muestra los lados empleados, con la grabación de letras del alfabeto en sus caras, mientras que en la figura 2 se ve un envase contenedor que sirve, simultáneamente, para arrojar los dados sobre una superficie de juego.
10. No vamos a entrar en detalles sobre la forma de juego, ni mucho menos vamos a referirnos a un reglamento del mismo, por cuanto ello constituye un tema aparte al objeto de este Modelo. Mencionaremos solamente las enormes posibilidades del juego que se describe en el presente caso, entre las que se
15. halla en primer lugar la formación de palabras. Combinando adecuadamente las letras que aparecen en la cara superior de cada dado, se pueden formar elevado número de palabras, incluso cruzadas entre sí, y ello supone el empleo del juego como elemento educativo de gran valor, no sólo para niños
20. y jóvenes, sino también para personas mayores. Pues al formar nuevas voces, se van adquiriendo conocimientos sobre ellas, su significado, etc., y se fomenta la afición al conocimiento de las mismas y de otras nuevas.
25. Es indudable, pues, la utilidad de tipo instructivo del nuevo juego además de su esencia de pasatiempo propiamente dicha.
30. Si bien los dados de juego son de todos conocidos, no existía hasta el presente un juego que incluyese unos dados con letras en sus caras, que permitiese el juego a base de formación de palabras.

En los dibujos, -1- son los dados que, en número varia-

78404

14 EN



- ble, integran el nuevo juego, y -2- las letras marcadas en sus caras. El recipiente que al mismo tiempo de actuar de agitador y elemento destinado a facilitar el arrojado de los dados, sirve para guardar los mismos, se
5. representa en la figura 2 por -3-, y -4-, es su tapa correspondiente. Dicha tapa es necesaria para que al efectuar el agitado de los dados no se produzca su caída o dispersión por efecto de la fuerza centrífuga que adquieren.
10. Todo cuanto no afecte, altere, cambie o modifique la esencia del nuevo juego descrito, será variable a los efectos del actual Modelo.
- N O T A.
- Se reivindica como objeto de este registro por Modelo
15. de utilidad:
- 1.- Un nuevo juego de entretenimiento, caracterizado por comprender una pluralidad de elementos en forma de dados cúbicos que llevan marcadas en sus caras diferentes letras del abecedario, siendo físicamente iguales entre sí con
20. la sola diferencia de la variación de aquellas letras, pudiendo los citados elementos contenerse en un recipiente de forma conveniente, provisto de tapa, para su agitación y mezcla y posterior tirada sobre una superficie, actuando en este caso la tapa como sostén de dichos elementos
25. a efectos de la fuerza centrífuga adquirida.
- Sean cuales fueren las circunstancias que concurren en la esencialidad del Modelo de utilidad definido en la anterior reivindicación, cuyo objeto es:
- 2.- "UN NUEVO JUEGO DE ENTRETENIMIENTO".
30. Consta la presente memoria de cuatro hojas foliadas, mecanografiadas por una sola cara y del dibujo unido a



la misma.

78404

Barcelona, catorce de enero de mil novecientos sesenta.  
ta.

P.A. de D. Victor Ibáñez Rolas,

L. DURÁN CORRETJER  
P. P.

A handwritten signature in black ink, appearing to be "L. Durán Corretjer", written over the typed name.

14 ENE.

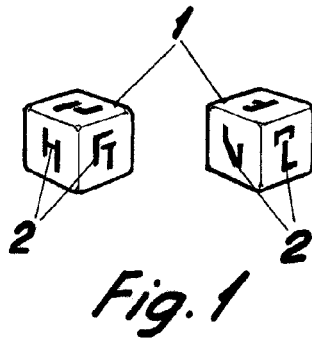

Fig. 1

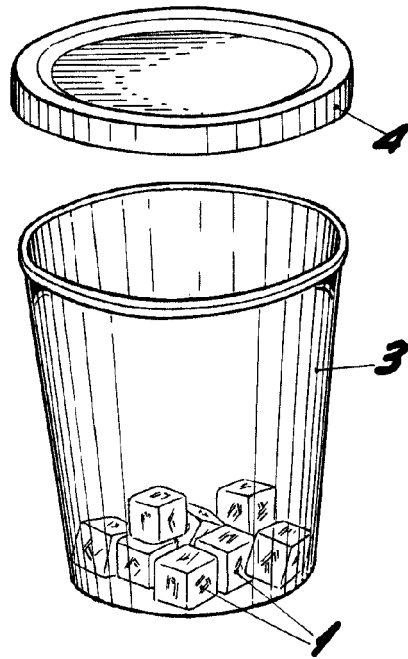

Fig. 2

BARCELONA, 14 ENERO DE 1960

L. DUPON

P.P.I.

ESCALA VARIABLE