

26



73455

M O D E L O
D E
U T I L I D A D

para "ENVASE PERFECCIONADO PARA PASTILLAS", a favor de la razón social LABORATORIOS VIÑAS, S.A., domiciliada en BARCELONA, Torrente Vidalet, núm. 33.

= . =

MEMORIA DESCRIPTIVA

El presente modelo de utilidad se refiere a un envase perfeccionado para pastillas.

Consiste esencialmente en un envase enterizo constituido por dos superficies planas enlazadas entre sí por una pared continua de poca altura de forma que permita en su interior exclusivamente la colocación de las pastillas una a continuación de la otra, presentando la pared lateral un orificio alargado para el paso de las pastillas una a una, comprendiendo en este orificio y en las caras enfrentadas de las superficies unas ranuras por las que se guía y desliza una

5.

10.



20

73455

lámmina de materia flexible, que permite el cierre del orificio de entrada y salida de las pastillas, comprendiendo en esta pared lateral una ventana por la que pasa un elemento saliente de la tira flexible para el accionado de la misma, siendo el orificio de entrada y salida de pastillas efectuado preferentemente en una esquina de la pared, para mejor graduar la salida unitaria de las pastillas, al quedar estas dirigidas contra el orificio una a continuación de otra.

5. Con el fin de facilitar la explicación, se acompaña a la presente memoria una lámmina de dibujos, en la que se ha representado un caso de realización que se cita a título de ejemplo.

En el dibujo:

La figura 1, muestra el envase visto en perspectiva.

La figura 2, muestra el envase en planta seccionado.

15. Haciendo referencia a las figuras es de observar que el envase está constituido por dos superficies de material rígido 1, preferentemente plástico, enlazadas por una pared 6 de material similar, comprendiendo en esta pared dos ventanas 2 y 3, una de ellas en un lateral y la otra en una esquina separadas por un tabique 5 de la propia pared 6, presentando una ranura continua 7 en las dos caras enfrentadas de las superficies 1, para la circulación de una tira 8 flexible operativamente dispuesta para tapar las dos ventanas en su desplazamiento, al ser accionada mediante una fuerza exterior actuante en el saliente 9, el cual al hacer tope en los dos extremos de la ventana 2 determina el cierre completo o la máxima abertura de la ventana 3.

25. El modelo, dentro de su esencialidad, puede ser llevado a la práctica en otras formas de realización que difieran en detalle de la indicada a título de ejemplo, a las cuales

30.



20 E

76455

alcanzará igualmente la protección que se recaba. Podrá, pues, construirse en cualquier forma y tamaño, con los materiales más adecuados, por quedar todo ello comprendido en el espíritu de las reivindicaciones.

= . =

N O T A

5. Descrito el objeto y utilidad de la invención, lo que se declara como no divulgado ni practicado en España, comprende las siguientes reivindicaciones:
1. Envase perfeccionado para pastillas, que se caracteriza esencialmente por comprender un envase de poca altura
10. constituido por dos superficies laminares enfrentadas unidas periféricamente por una pared constituyendo una sola pieza, comprendiendo en la pared dos ventanas tapadas por una lámina o tira de material flexible, apta para deslizarse frente a las ventanas mediante un saliente adecuado para ello, quedando
15. éste, en el desplazamiento, apoyado en los extremos de una de las ventanas, determinando la máxima apertura o cierre de la otra ventana, efectuada preferentemente en una esquina del envase, dejando en su apertura el espacio justo y suficiente para el paso de una de las pastillas contenidas, que están dis-
20. puestas en el envase una al lado de la otra por la poca altura del mismo.
2. Envase perfeccionado para pastillas.
- Según se describe y reivindica en la presente memoria descriptiva, que consta de cuatro hojas, foliadas y escritas
25. a máquina por una sola de sus caras, acompañadas de una lámi-



78455

na de dibujos y de la documentación correspondiente.

Madrid, a 20 ENE. 1960
LABORATORIOS VIÑAS, S.A.

p. a.

BERNABÉ VILLALBA

G/n.n.



78455

Fig. 1

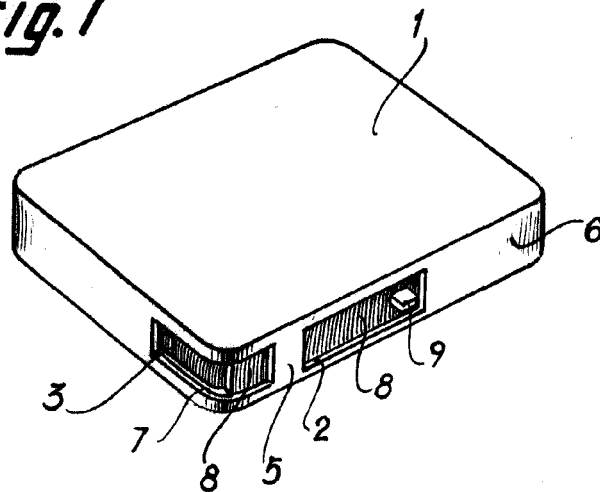
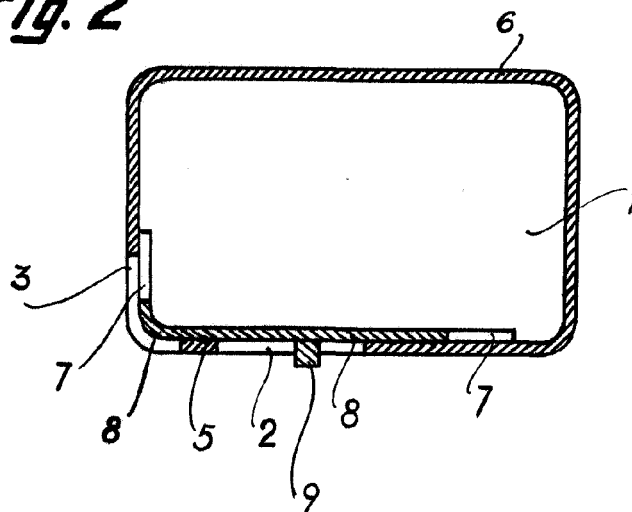

Fig. 2



Madrid, 1960
p.p. Jaime Isern