

25



78440

MEMORIA DESCRIPTIVA

que se acompaña a una solicitud de modelo de utilidad, por veinte años, para España y sus Posesiones, por ROTULA DE DIRECCION PARA VEHICULOS AUTOMOVILES, CON ASIENTOS INTERIORES DE MATERIAL MOLDEADO, a favor de FRERA S.A. (FABRICACIONES Y REPRESENTACIONES ESPAÑOLAS DE RECAMBIOS AUTOMOVIL S.A.) de nacionalidad española, residente en Madrid, calle de Orfila nº 2.

-----

La presente invención se refiere a una rótula de dirección, para vehículos automóviles, camiones, tractores y demás similares, cuya rótula tiene sus asientos interiores de material moldeado, especialmente de tipo nylon.

5

Para mejor comprensión de la presente memoria, se acompaña una hoja de planos que representa una ejecución preferente de la invención, citada a título de ejemplo meramente ejecutivo, sin carácter limitativo, pues caben variantes de realización que no alteren el espíritu de dicha invención. En los citados planos,

10

La fig. 1 es un corte del conjunto.

7844025E



La fig. 2 muestra un corte y planta del asiento interior superior.

La fig. 3 es un corte y planta del asiento interior inferior.

La fig. 4 muestra el muelle.

La fig. 5 muestra la cubeta.

La rótula, según la invención, consta de una pieza (A) que forma una caja de soporte, en cuyo interior se acopla un asiento superior (1) preferentemente de un material tipo nylon o de otro que reúna cualidades similares, y un asiento inferior (2) del mismo material, que queda alojado en una cubeta (5), intercalándose un resorte espiral cónico (4) entre la base del asiento inferior (2) y el fondo de la cubeta (4).

Finalmente se hace constar que en el presente modelo de utilidad caben cuantas variantes de realización sean factibles sin que se altere el cuadro general de la invención pudiéndose fabricar en toda clase de dimensiones y con toda serie de materiales adecuados, preferentemente los indicados, sin limitación.

-----

N O T A . - Descrito suficientemente lo que antecede, sólo resta consignar que lo que se declara propio, nuevo y útil del solicitante, es lo contenido en las siguientes:

REIVINDICACIONES

1 - Rótula de dirección para vehículos automóviles, con asientos interiores de material moldeado, caracterizada por constar de una caja soporte que encierra en su

78440

25



45

interior dos piezas, una de las cuales constituye el asiento superior y otra el asiento inferior, esencialmente fabricadas en un material de tipo nylon; alojándose el asiento inferior en una cubeta, intercalándose un muelle espiral cónico entre la base inferior de dicho asiento interior y el fondo de la cubeta.

2 - ROTULA DE DIRECCION PARA VEHICULOS AUTOMOVILES, AON ASIENTOS INTERIORES DE MATERIAL MOLDEADO.

50

-----  
Todo según queda descrito en la presente memoria que consta de tres hojas foliadas y mecanografiadas por una sóla cara, con un total de cincuenta y tres líneas, y una hoja de planos que se acompaña.

Madrid 25 de enero, 1960

p.a.

*Marangó*



25

78440

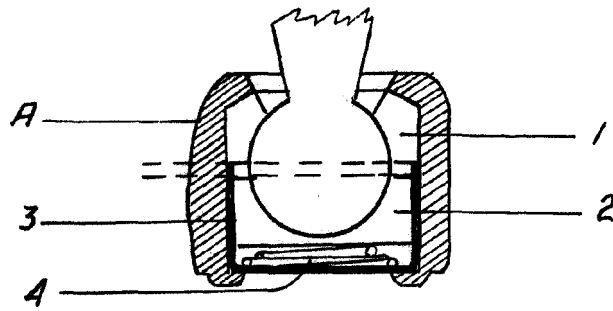

FIG. 1



FIG. 2



FIG. 3

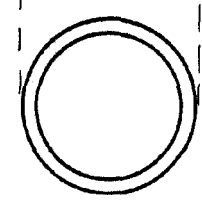

FIG. 4

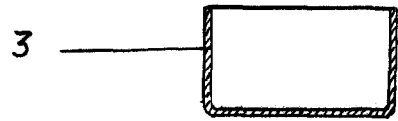
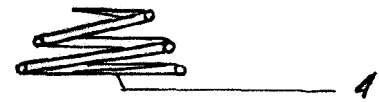

FIG. 5

MADRID 25 Enero 1960

*Morales*

ESCALA VARIABLE