

H/V.



78345

- 1 -

Memoria Descriptiva

para

un Modelo de Utilidad,
por veinte años en España

a favor de

D. José Romeros Segura
- de nacionalidad española -

residente en

Z a r a g o z a

Avda. de Navarra, calle Primera, nº 5

por:

" TACON PARA CALZADO DE SEÑORAS "



2.-

78345

El presente modelo de utilidad se refiere a un tacón para calzado de señoras, que presenta respecto a los conocidos la ventaja de que casi en su totalidad es metálico, lo que le dá mayor resistencia, sin posibilidad de roturas ni desgastes, al mismo tiempo que resulta indeformable, sin que pueda experimentar acortamientos, permitiendo su sólida y fácil fijación en el zapato, y la sencilla reposición de la tapa o parte por la cual apoya en el suelo.

Esencialmente el tacón cuyo modelo se reivindica está constituido por una pieza metálica hueca, con la forma exterior del tipo de tacón que se desée, cuya pieza esta cerrada en la parte superior por una tapa también metálica, en la que va practicada una embutición que constituye la caja para alojar una pieza de madera o material adecuado, destinada a recibir las puntas, tachuelas o elementos mediante los cuales se fija el tacón al zapato.

Esa pieza de madera está sujeta, en dicha caja embutida, mediante pestañas u orejetas que se forman de la misma, y se abaten sobre la pieza.

En su otro extremo el cuerpo metálico del tacón recibe, incrustado a presión, un taco de madera en el cual se clavan las puntas que sujetan la tapa de suela, cuyo taco, por ir zunchado por el extremo del cuerpo del tacón, no se deteriora por dichas puntas y las sujeta fuertemente.

El cuerpo metálico del tacón puede fabricarse de lámina de metal estampado o embutido, en moldes o matri-

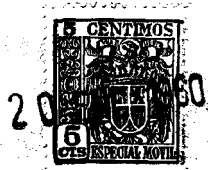

3.-

78345

7

5

ces, con las formas y tamaños que se estimen pertinentes para el tipo de zapato y talla de que se trate, sin que tales variaciones, así como las que puedan introducirse en detalles de su presentación y organización, afecten a la esencialidad reivindicada, por lo que los tacones que se fabriquen, dentro de la idea general reseñada, con cualquiera de esas modificaciones, no serán sino variantes, igualmente comprendidas y protegidas por el presente registro.

10

En esta idea, las adjuntas figuras corresponden únicamente a una forma de ejecución, sin carácter alguno limitativo, que se presenta a título de ejemplo de realización, para concretar cuanto se dice en esta memoria descriptiva.

15

La fig. 1 presenta la sección en alzado de un tacón, establecido de acuerdo con lo que se reivindica.

La fig. 2 corresponde a la vista del mismo por su parte superior, con el tacón ligeramente inclinado.

La fig. 3 muestra esquemáticamente la pieza de madera que caracteriza la disposición a que nos referimos.

20

Con referencia a dichas figuras y a los números que sobre ellas designan las partes y detalles del tacón representado, que interesan a los fines de esta memoria, la descripción del mismo es como sigue:

25

El cuerpo 5 del tacón está cerrado en la parte superior por la tapa 4, en la que está practicada una caja embutida para alojar el taco de madera 2, sujeto por cua-



4.-

78345

tro pestañas formadas de la pieza metálica, las 8 y 9 que se indican abatidas en la fig. 2, la 3 sin abatir y la 1 a medio abatir.

En el extremo inferior del cuerpo metálico 5 del tacón, va incrustado a presión el taco de madera 6, en el cual se clava la tapa 7.

El modelo descrito constituye una interesante mejora respecto al modelo de utilidad número 64.706, concedido a nombre del solicitante del presente registro.

5.-

20

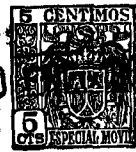

N O T A.-

78345

=====

El presente modelo de utilidad comprende las siguientes reivindicaciones:

1.- Tacón para calzado de señoras, caracterizado porque está constituido por un cuerpo hueco, que en la parte superior se cierra por una tapa, fijada al mismo, en la que va embutida una caja, destinada a contener un taco, de material adecuado para recibir y fijar los elementos mediante los cuales se sujeta el tacón al zapato, cuyo taco está a su vez fijado por pestañas, formadas de la misma tapa y abatidas sobre él.

2.- Tacón para calzado de señoras.

Según se describe y reivindica en la presente memoria descriptiva y se ilustra con los dibujos que a la misma se acompañan.

Consta esta memoria de cinco hojas foliadas y escritas a máquina por una sola cara.

Madrid, a 20 ENE. 1960

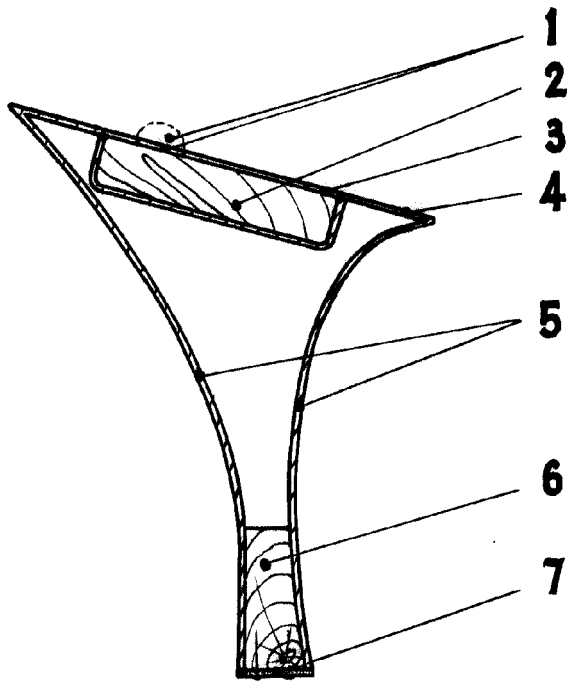

Fig. 1.



70345

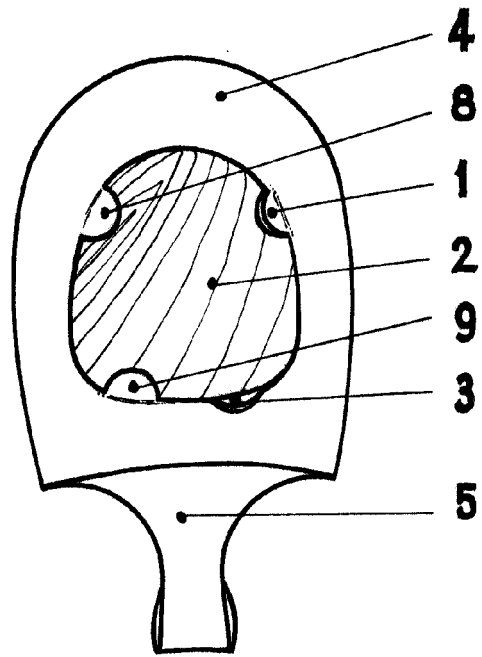

Fig. 2.

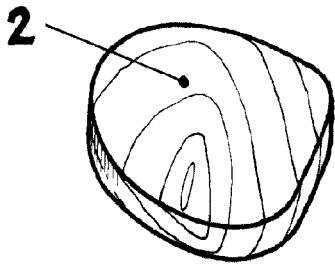

Fig. 3.

ESCALA VARIABLE

Handwritten signature