



782 93

MEMORIA DESCRIPTIVA

del MODELO DE UTILIDAD, por 20 años, solicitado a favor de Don Salvador SABALLS Puig, de nacionalidad Española, residente en Barcelona, BAJADA DE LA GLORIA numero 5, por :  
" UNA FAJA ELASTICA PERFECCIONADA ".

El presente Modelo de Utilidad se refiere a una faja elástica perfeccionada, cuyas características permiten una mayor duración en comparación con la de las fajas conocidas.

Las fajas elásticas conocidas, tal como las tubulares, fajas pantalón o con trabilla, llevan el puente transversal inferior de enlace de las dos caras anterior y posteriores anclado por su parte delantera al borde inferior de la envolvente tubular. De esta forma, el peso de la parte abdominal que carga sobre dicho transversal, determina una tensión constante y hacia abajo de la parte elástica delantera de la faja, con lo que la deformación elástica se verifica en sentido contrario a la contracción de sujeción que se desea y además, la tracción constante determina una deformación permanente con un



15 desgaste más prolongado y disminución de la duración de por  
pérdida de la efectividad de contracción elástica de sus ma -  
llas.

20 La faja elástica, objeto del presente Modelo de Utilidad ,  
se caracteriza por tener solidaria al borde interno de la parte  
superior delantera de la cintura de la faja, una pieza amplia  
de forma sensiblemente trapecial. La sujeción se efectúa solo  
por la base mayor y la pieza es de tela resistente, llegando  
su borde inferior hasta las proximidades del borde inferior  
del tubular elástico.

25 El borde inferior de la pieza delantera interna se une a la  
parte delantera de la pieza puente transversal, cuyo otro ex -  
tremo se fija en la zona interior del borde de la parte poste -  
rior de la faja elástica. Las uniones entre la pieza principal  
delantera fija a la zona de la cintura de esta pieza principal  
con la franja puente y de ésta con el refuerzo posterior de la  
30 faja, se efectúa por el sistema desmontable de botones y oja -  
les, corchetes u otro sistema análogo.

En la hoja gráfica adjunta y a título de ejemplo, se repre -  
senta un caso de realización práctica de una faja pantalón  
elástica perfeccionada, objeto del presente Modelo de Utilidad.

35 La figura 1, muestra la pieza principal, en una vista por  
el revés de la faja. La figura 2, es un corte transversal y  
la figura 3, una vista exterior por la parte delantera y estan -  
do la faja del derecho, es decir en su posición de utilización.

40 Siguiendo los dibujos se ve el cuerpo elástico -1-, cuyo  
refuerzo de la cintura -2- lleva los botones -3- para unión,  
por medio de los ojales -4-, de la base superior -5- de la  
pieza principal -6-, de forma aproximadamente trapecial, cuya  
base inferior -7- presenta los botones -8- para unión a los  
ojales -9- de la tira transversal -10-, que forma puente y se



45 une al refuerzo -11- de la parte interna posterior -12- de la faja por los botones -13- .

Se fabricará la faja elástica con los materiales apropiados a sus elementos componentes, pudiendo variar su forma, acabado y dimensiones, y cuantos detalles no alteren, cambien o modifi-  
50 quen su esencialidad.

===== N O T A =====

Se reivindica como objeto de este Modelo de Utilidad:-

1ª.-Una faja elástica perfeccionada, caracterizada por una pieza ancha, de forma sensiblemente trapecial, solidaria por su base mayor del borde interno y delantero de la cintura de  
55 la faja. La pieza es de tela resistente, llegando su borde inferior hasta las proximidades del borde inferior de la faja elástica, a cuya cara interior delantera queda aplicada, pero con la sola unión de su borde superior.

2ª.- Una faja elástica perfeccionada, según reivindicación 1ª.  
60 caracterizada porqué el borde inferior de la pieza delantera interna principal lleva unida por su extremo anterior, una pieza transversal cuyo otro extremo se fija en la cara interna de la parte baja y posterior de la faja. Las uniones de la pieza característica principal delantera con la cintura de  
65 esta pieza principal con la transversal y de ésta con el refuerzo posterior son desmontables .

3ª.- Una faja elástica perfeccionada.

C O N S T A la presente

782 93



memoria descriptiva de cuatro hojas foliadas y escritas por  
70 una sola cara.

Barcelona, 15 de Enero de 1.960.

P. A.

M. LLORI

*H. Atienza*

7 82 93



1960

Fig.1

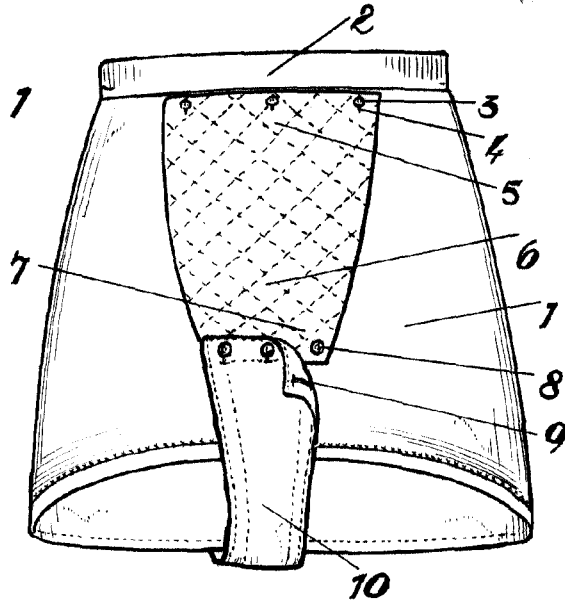

Fig.2

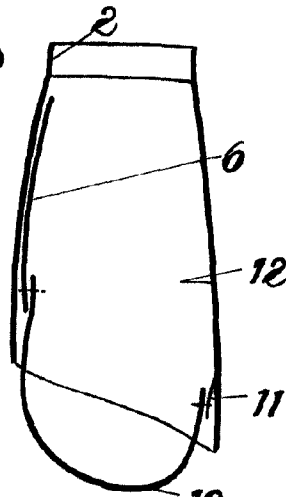
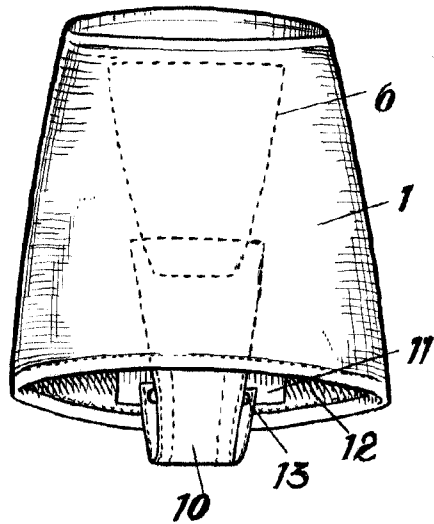

Fig.3



BOLETIN 15 DE JUNIO DE 1960

*Yar...*

Escala variable.

*100*