



78292

MEMORIA DESCRIPTIVA

que se acompaña a la solicitud de

UN MODELO DE UTILIDAD

a favor de D. Antonio ROBLES Bouso, de nacionalidad española,
residente en MADRID, Conde de Vistahermosa, 15,

por:

"ESCOBILLA LIMPIAPARABRISAS PERFECCIONADA".

=====
=====

Entre los diversos y numerosos tipos de escobillas
limpiaparabrisas de automóviles que se han puesto a dispo-
sición del mercado, son ya conocidas, como es generalmente
bien sabido, las escobillas llamadas deformables en las que
5 el cuerpo soporte central del dispositivo está provisto de
dos balancines a los que va directamente sujeto el fleje
portador de la goma limpiadora. De esta manera se consigue
que el elemento limpiador se adapte perfectamente a la zo-



na de fricción de la superficie del parabrisas, sea esta
lo plana o curvada.

Desde hace largos años la inmensa mayoría de los
automóviles de importación han venido equipados con esco-
billas limpiaparabrisas del indicado tipo, por lo que es-
tas son sobradamente conocidas en España, lo que equivale
15 a decir que son de dominio público.

El objeto de la presente Memoria tiende a pro-
veer una escobilla limpiaparabrisas del aludido tipo, do-
tada de notables perfeccionamientos que determinan una rea-
lización nueva, por cuyos perfeccionamientos se solicita el
20 correspondiente privilegio de MODELO DE UTILIDAD conforme y
al amparo del vigente Estatuto sobre Propiedad Industrial
a fin de garantizar a favor del que suscribe su explotación
exclusiva en este país.

A continuación se hará una descripción detallada
25 de la escobilla limpiaparabrisas, según la invención, con
referencia a los planos que se acompañan en los cuales se
representa, a simple título de ejemplo, no limitativo, una
forma preferente de realización, susceptible de todas aque-
llas modificaciones de detalle que no supongan una altera-
ción fundamental de sus características esenciales.
30

En dicho dibujos:

La fig. 1. Ilustra en vistas de perfil y planta
la nueva escobilla perfeccionada y en ella (1) es el cuer-
po central, (2) el caballete de sujeción de la escobilla
35 al brazo móvil, no representado, (3) pasadores que articu-
lan los balancines a los extremos del cuerpo central, (4)
balancines, (8) fleje o ballestín que sirve de soporte al
elemento limpiador y (10) goma cuyo perfil libre fricciona
sobre el cristal parabrisas.

40 La fig. 2. Muestra en vista de perspectiva un de-
talle del dispositivo formado por el balancín (4) con el



78292

fleje o ballestín (8) y el elemento limpiador (10), viéndose las piezas independizadas y dispuestas para su acoplamiento.

45 La fig. 3. Enseña también en perspectiva un detalle de los terminales de los balancines.

Según el ejemplo de ejecución representado, los perfeccionamientos previstos consisten esencialmente:

50 a). En que el cuerpo del caballete (2) se fija al cuerpo central (1) por una disposición engrapada resultante de la prolongación de sus laterales menores que, pasando a través de ranuras practicadas correspondientemente en la superficie de dicho cuerpo central, quedan rebatidas por la cara interior del mismo.

55 b). En que el extremo exterior de uno de los balancines (4) presenta una prolongación acodada a escuadra (6) que se inserta en el tramo superior de una abertura en T (7) practicada con emplazamiento correspondiente en el fleje o ballestín (8) para la sujeción estable de este.

60 c). En que los extremos restantes de los balancines (4) se establecen con unas guías escotaduras (5) - que sirven de guía y retención al fleje o ballestín (8) calado a lo largo de ellas y en las cuales dicho fleje - puede realizar longitudinalmente cortos desplazamientos -
65 elásticos en los momentos de flexión o extensión del fleje durante el funcionamiento de la escobilla.

70 d). En que el propio fleje (8) tiene practicados longitudinalmente una línea discontinua de ranuras (9) - donde encajan por simple presión unos resaltes (11) con perfil en T solidarios de la base del elemento limpiador (10) que así queda eficazmente sujeto para realizar su función peculiar en las condiciones más favorables.

La forma, dimensiones y materiales podrán ser -

78292



75 variables y en general cuanto sea accesorio y secundario, siempre que no altere, cambie o modifique la esencialidad del objeto que se describe.

80 Los términos en que queda redactada esta Memoria son ciertos y fiel reflejo del objeto descrito, debiéndose tomar con carácter amplio y nunca en forma limitativa.

N O T A

EL MODELO DE UTILIDAD que se solicita recaerá sobre las particularidades características de las siguientes reivindicaciones:

85 1ª.- Escobilla limpiaparabrisas perfeccionada para automóviles, de tipo deformable, comprendiendo un cuerpo soporte central provisto de balancines extremos articulados en los que se monta el fleje portador del elemento limpiador, c a r a c t e r i z a d a porque el caballete de sujeción de la escobilla al brazo móvil se fija al cuerpo soporte central por una disposición engrapada resultante de la prolongación de sus laterales menores que, pasando a través de unas perforaciones practicadas correspondientemente en la cara exterior de dicho cuerpo central, quedan rebatidas por la cara interna del mismo.

95 2ª.- Escobilla limpiaparabrisas perfeccionada, según la reivindicación primera, caracterizada porque el extremo exterior de uno de los balancines presenta una disposición acodada a escuadra que se inserta en el tramo su-

70292



100

perior de una abertura en T practicada con emplazamiento correspondiente en un extremo del fleje-ballestín para la sujeción estable de este.

105

3ª.- Escobilla según las reivindicaciones anteriores caracterizada porque los restantes extremos de los balancines se establecen con unas escotaduras que hacen una función de guía y retención para el fleje-ballestín calado a lo largo de ellas de manera tal que puede realizar longitudinalmente cortos desplazamiento en los momento de flexión o extensión del fleje a modo de lograr un efecto elástico conveniente para la actuación y debido acoplamiento del elemento limpiador sobre las superficies planas o curvadas del parabrisas.

110

115

4ª.- Escobilla conforme a las reivindicaciones que anteceden, caracterizada porque el mismo fleje-ballestín tiene practicada longitudinalmente una línea discontinua de ranuras donde encajan por simple presión unos resaltes con perfil transversal en T establecidos solidariamente en la base del elemento limpiador, realizándose así la eficaz sujeción de ambas partes.

5ª.- "ESCOBILLA LIMPIAPARABRISAS PERFECCIONADA".

Todo según queda expuesto en la precedente Memoria que consta de cinco hojas foliadas y mecanografiadas por una sola cara y hoja de dibujos que a la misma se acompaña.

Madrid, 18 de Enero de 1960.

Por autorización del interesado.-

Miguel Polo
Sanchez

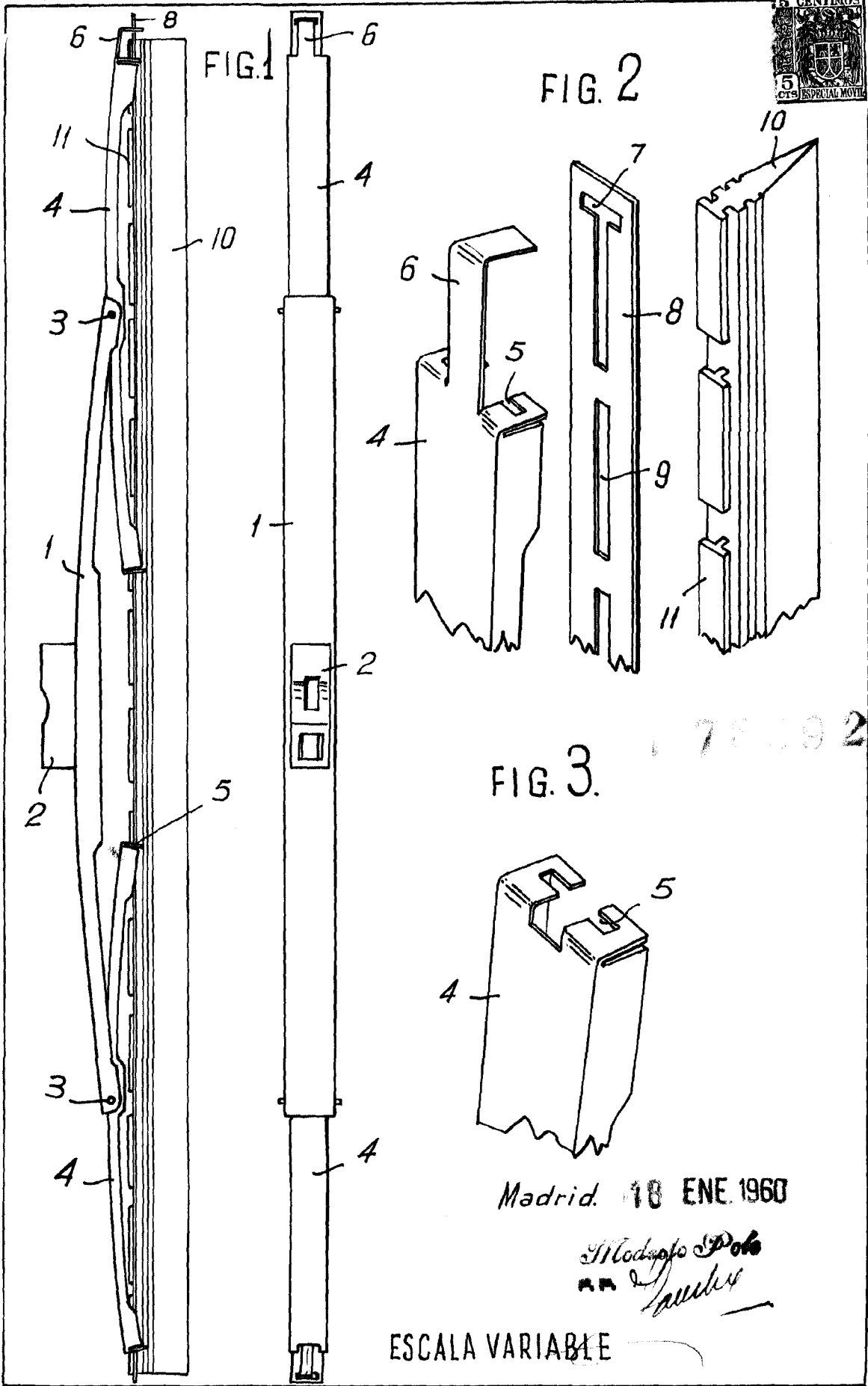

78292

FIG. 3.

Madrid. 18 ENE 1960

Modesto Polo
Robles

ESCALA VARIABLE