

78264

78264



MEMORIA DESCRIPTIVA
para solicitar
MODELO DE UTILIDAD
en
ESPAÑA
por VEINTE años

por "BROCHE PERFECCIONADO PARA UNION INSTANTANEA DE
PIEZAS".

A nombre de:

Don Enrique Palau-Ribes Gasmitjana, de
nacionalidad española,

domiciliado en:

BARCELONA, Avenida General Mitre -A-



El objeto de la presente solicitud se refiere
a un broche perfeccionado para unión instantánea de pie-
zas, cuyas características de novedad le confieren la
calidad de aportar a la función a que se destina las
siguientes ventajas:

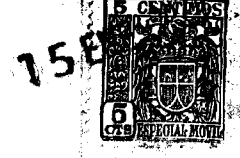

758

- a.- Realiza la unión de manera perfecta e irreversible.
- b.- No necesita preparación alguna.
- c.- Se cierra con una sencilla herramienta e, incluso, con la mano.
- d.- No estropea ni deforma las piezas a unir.
- e.- Es de fácil fabricación y de coste económico.

En el adjunto plano se ha representado, en diferentes variantes de ejecución, pero dentro una misma forma fundamental, una manera de ejecución del modelo de que se trata.

La figura 1 representa una pieza hembra en una variante de ejecución en plancha curvada rectangular.

La figura 2 representa una pieza hembra con pestañas.

La figura 3 representa una pieza hembra discoidal con cortes a los haces.

La figura 4 representa una pieza hembra con cortes anchos.

La figura 5 representa una forma de cierre a mano, y

La figura 6 representa una forma de cierre con herramienta especial.

Como puede apreciarse, el broche consta de una pieza hembra constituida por una lámina elástica ligeramente curvada (1) de la que destacan, por cortado, dos aletas (2) y (3) que escoran hacia afuera por la cara convexa y presentan corte en escuadra en su cara frontal.

La pieza macho es un perno (4) susceptible de

78264



40 engatillar las aletas (2) y (3) cuando se fuerza a la
pieza hembra contra los elementos a unir (5) y (6) des-
pués de haber introducido la pieza macho (4). Esta pie-
za (4) generalmente es cilíndrica, aunque algunas veces
puede ser ranurada, realizándose la fijación por la pre-
sión ejercida por la pieza hembra.

45 El cierre puede hacerse a mano, según se apre-
cia en la figura 5, o bien con ayuda de una herramienta
especial (7) en U, o formando tubo, tal como indica la
figura 6.

Este modelo es realizable en cualesquiera ta-
maños y materiales adecuados, siendo susceptible de toda
clase de modificaciones de detalle que no alteren su fun-
damento.

50 -:- NOTA -:-

Los puntos de invención propia y nueva que se
presentan para que sean objeto de este modelo de utili-
dad, en España, por veinte años, son los siguientes:

55 1.º.- Broche perfeccionado para unión instantá-
nea de piezas, caracterizado porque consiste en una pie-
za hembra laminar elástica curvada ligeramente en la que
se ha hecho destacar, por cortado, dos aletas que asoman
hacia afuera por la parte convexa, presentando corte en
escuadra en su cara frontal, estas aletas, cuya longi-
tud es inferior a la de la mitad del orificio, en com-
60 binación con una pieza macho que es un perno en el que
son susceptibles de engatillar las aletas de la pieza
hembra.

65 2.º.- "ENGANCHE PERFECCIONADO PARA UNION INSTAN-
TANEA DE PIEZAS".

78264

5 ENE



Tal y como se ha descrito en la memoria que antecede, representado en el dibujo que se acompaña y para los fines que se han especificado.

Consta la presente memoria descriptiva de cuatro hojas escritas a máquina por una sola cara.

70

Madrid, 15 de Enero de 1960

78264

Escala variable.

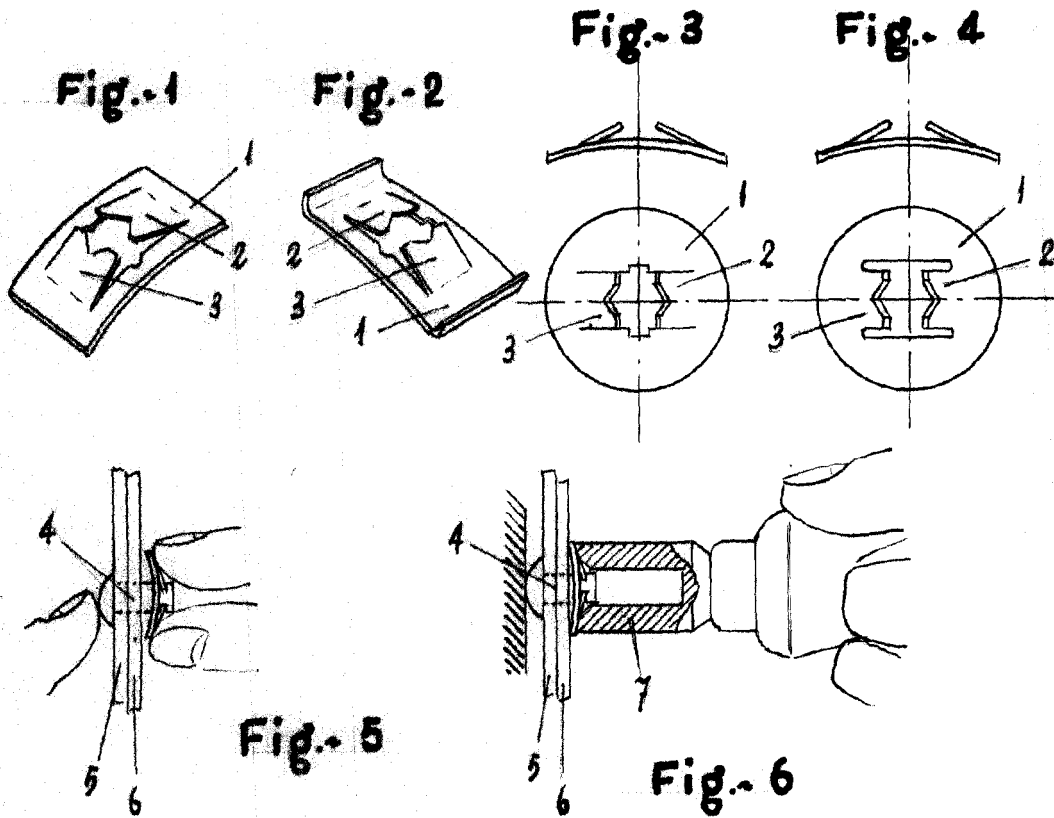

70264

Palau-Ribes