



15

78259

7 8259

MEMORIA DESCRIPTIVA

Correspondiente al registro de Modelo de Utilidad que, por veinte años, se solicita para España y sus Colonias, a favor de Don Narciso ORIOI QUINTANA, de nacionalidad española, residente en Barcelona, calle de Bismarck, nº 39 - - - - -

5.

p o r

"UN BIGUDÍ DESMONTABLE PARA EL CABELLO"

Se refiere el presente Modelo de Utilidad a un nuevo bigudí de tocador el cual, como novedad fundamental, presenta la ventaja de que el núcleo sobre el cual se verifica el enrollamiento del cabello es susceptible de girar libremente en un alojamiento de rótula previsto al efecto en la brida de cierre del mismo con lo cual su colocación resulta extremadamente cómoda. Otra ventaja del presente bigudí reside en el hecho de que, pudiendo extraerse fácilmente la rótula de su alojamiento, el desenrollamiento puede efectuarse separando previamente la brida de cierre citada y, por lo tanto, sin

10.

15.

78259

16 EN



que la presencia de la misma constituya un estorbo.

A continuación pasa a describirse, a título de ejemplo sin carácter limitativo, un caso práctico de realización de un bigudí conforme al invento, acompañándose para mejor comprensión una hoja de dibujos en la que:

5.

La figura 1, es una vista exterior del núcleo o cuerpo del bigudí que se reivindica, junto a una sección practicada por la parte media del mismo;

10.

La figura 2, son dos proyecciones de la anterior figura mostrando con más detalle la extremidad de cierre del mismo cuerpo en ella representado;

La figura 3, son tres vistas en alzado, planta y perfil de la brida desmontable que constituye una de las novedades del presente bigudí; y

15.

La figura 4, es una vista de conjunto en la que se muestran acoplados y en posición cerrada los elementos de las precedentes figuras.

20.

Según se deduce de lo antedicho, un bigudí de acuerdo con la presente Memoria está esencialmente constituido por un núcleo o cuerpo (1) y una brida desmontable (2).

25.

El cuerpo (1) consiste en una pieza moldeada de preferencia en material plástico uno de cuyos extremos está dotada de una espiga cilíndrica (3) de cuya superficie emerge, rodeándola, un relieve de generatriz convexa que forma en dicho punto una pequeña esfera (4) apta para poder actuar a modo de rótula.

30.

A fin de facilitar su función enrolladora, la silueta del cuerpo (1) de que estamos tratando presenta una inflexión cóncava al objeto de que el cabello tienda a deslizarse hacia la parte central. La sección, por su parte, está formada preferentemente por unos nervios en cruz que, al combinarse con

16

78259



unas pequeñas verrugas (5) existentes en el canto de dichos nervios facilitan la adherencia del cabello y la subsiguiente retención del mismo.

5. La extremidad de cierre está provista de una cavidad cónica (6) y en la corona formada en la boca de la misma, hay practicada una pluralidad de ranuras radiales (7) destinadas a recibir la lengüeta de cierre de la brida (2) sea cual fuere la posición en que el cuerpo (1) se presente ante la misma.

10. La brida (2), moldeada también de preferencia en material plástico, consiste en un puente laminar que por su extremo de oscilación está dotado de dos orejas paralelas (8) en cada una de las cuales aparece un orificio (9) para recibir la esfera (4) del cuerpo (1). La extremidad opuesta aparece acodada aproximadamente en ángulo recto y en su intradós existe una pequeña aleta (10) que al encajar en la ranura radial (7) oportuna, asegura el cierre del bigudí, cierre que resulta de mayor seguridad merced a la silueta curva que presenta la citada aleta (10).

15. Siendo relativamente flexibles las dos orejas (8), es evidente que tanto el montaje como el desmontaje del bigudí se efectuará rápida y cómodamente solo con hacer deslizar la esfera (4) entre las mismas ejerciendo una ligera presión en el sentido oportuno.

20. En la realización definitiva del objeto de la invención, se sobreentiende que serán variables cuantos detalles de construcción y acabado, no alteren, cambien o modifiquen su propia esencialidad.



15

N O T A

78259

Descrito el objeto y utilidad de la invención, lo que se declara como no practicado ni divulgado en España, comprende las siguientes reivindicaciones:

5. 1ª.- Un bigudí desmontable para el cabello, de los del tipo en que están constituidos por un núcleo o cuerpo en el que se enrolla el cabello y una brida de cierre, caracterizado por el hecho de que el primero de ellos está dotado de una esfera que, por mantenerse alojada por simple presión en sendos orificios coaxiales existentes al efecto en las dos orejas paralelas de articulación existentes en la citada brida permiten la libre rotación del expresado cuerpo alrededor del centro de dicha esfera, asegurándose la inmovilización del mismo y el subsiguiente cierre del bigudí por medio de una aleta existente en la extremidad de la brida, la cual, al cerrarse ésta, encaja en una entalla oportuna de las varias que, con tal fin, aparecen practicadas radialmente en la correspondiente extremidad del repetido cuerpo.
- 10.
15. 2ª.- Un bigudí desmontable para el cabello, según la anterior reivindicación, en el que el cuerpo del mismo presenta una inflexión cóncava para que el cabello, al enrollarse, tienda a deslizarse hacia la parte central, estando materializada de preferencia su sección por dos nervios longitudinales dispuestos en cruz que, combinándose con unas verrugas existentes en los cantos de dichos nervios, facilitan la adherencia del cabello y la subsiguiente retención del mismo.
- 20.
25. 3ª.- Un bigudí desmontable para el cabello, según las anteriores reivindicaciones, en el que la extremidad de cierre del mismo cuerpo está provista de una cavidad cónica en la corona formada por la boca de la cual hay practicadas las
- 30.

78259¹⁶E



ranuras o entallas radiales de cierre en las que el repetido cuerpo se inmoviliza, siendo las orejas de articulación de la brida relativamente flexibles a fin de que el bigudí pueda desmontarse fácilmente solo con hacer deslizar la esfera entre las mismas ejerciendo una ligera presión en el sentido oportuno.

4^a.- UN BIGUDÍ DESMONTABLE PARA EL CABELLO.

Según se describe y reivindica en la presente Memoria descriptiva, que consta de cinco hojas foliadas y escritas por una sola cara y acompañada de una hoja de dibujos.

Madrid, a 15 de Enero de mil novecientos sesenta.

P.A.,



78259

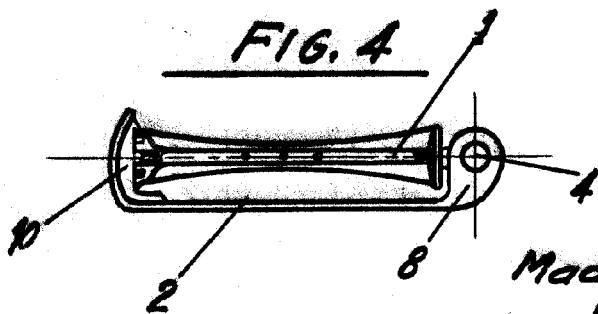
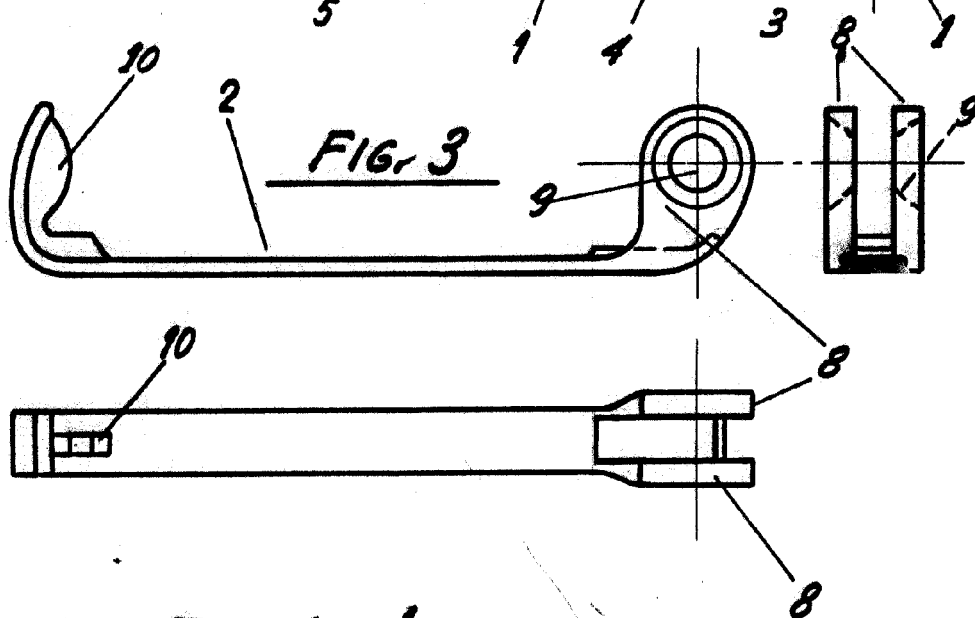
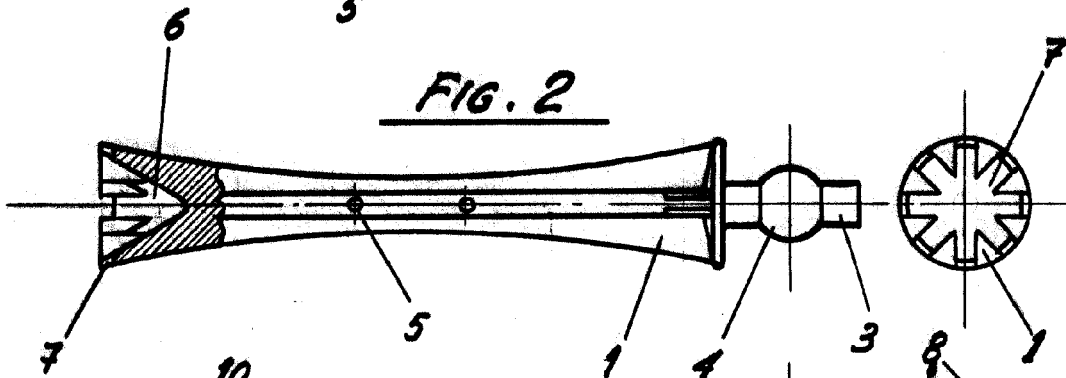
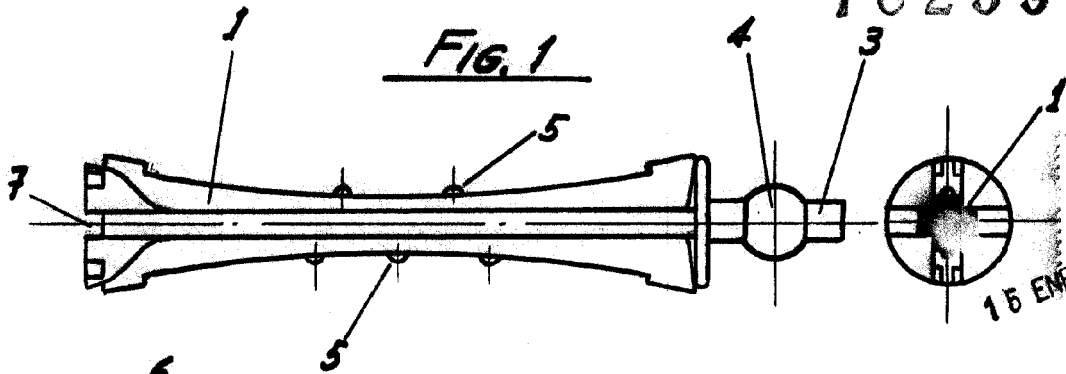

Madrid, 15 de enero de 1960
p.a

Escala variable

