



7 EN
78256

M O D E L O
D E
U T I L I D A D

a favor de Don Jaime VIÑAS PUJOL, de nacionalidad española, residente en Barcelona, calle Calabria, 211, por "DISPOSITIVO DE PROPAGANDA".

- . -

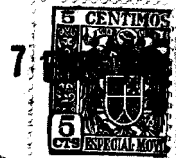
MEMORIA DESCRIPTIVA

La presente invención se refiere a un dispositivo de propaganda, de aplicación genenal para toda clase de publicidad en escaparates y similares que se caracteriza por su simplicidad constitutiva y facilidad de acomodamiento, así como por su gran visibilidad.

5.

El dispositivo indicado consiste esencialmente en una caja en forma de tronco de pirámide, dotada en su base mayor de una boca en la que se fija una lámina transparente o traslucida receptora de los motivos propagandísticos adecuados, mientras que en su base menor tiene un cue-

10.



78256

- llo tubular en el que se acopla un capuchón amovible, provisto de un portalámparas interior en el que se dispone una lámpara para iluminar la lámina citada, estando una de las caras de la pirámide provista de un embutido saliente.
5. que define un apoyo para la colocación del dispositivo en posición acostada. La boca de la base mayor tiene sus bordes prolongados paralelamente hacia delante, en los que se acopla a presión un rebordeado correspondiente formado en los cantos de la lámina o pantalla traslucida.
10. La caja dispone en puntos adecuados de ventanas para aireación del interior.
- Para la mejor comprensión de cuanto se indica en la presente memoria descriptiva se acompaña un dibujo en el que, esquemáticamente y tan sólo a título de ejemplo,
15. se representa un caso particular de un dispositivo de características iguales al del objeto de la invención.
- En dicho dibujo la figura 1 muestra una vista en alzado lateral seccionado; y la figura 2 una vista en perspectiva.
20. El dispositivo aludido está constituido por una caja -1-, en forma de tronco de pirámide, rectangular en el caso particular que nos ocupa, cuyas bases están dotadas de sendos perfiles -2- y -3-, que se extienden paralelamente hacia delante y hacia detrás respectivamente, de los que el -2-, correspondiente a la mayor, es rectangular
25. en tanto que el -3-, de la base menor, es en el caso particular que se reseña, de sección circular. El dispositivo es utilizado en la posición ilustrada, y su cara que resul-



78256

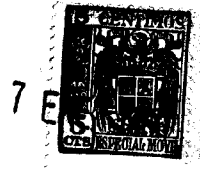
ta situada debajo presenta, a fin de proporcionar al dispositivo un plano de sustentación apropiado, un embutido saliente -4-, de sección triangular rectangular, cuya base -5- es la de apoyo del conjunto.

5. En el perfil -2- va acoplada a presión la pantalla translúcida -6- por medio de sus bordes doblados -7- y en el -3- una capucha -8-, en cuyo interior queda sujeto un portalámparas -9- con su correspondiente lámpara -10- dotada de la conexión -11- de alimentación.

10. La pared de la caja -1- epuesta a la base de apoyo -5- presenta unas aberturas -12- para la aireación interna de la misma.

15. En la pantalla -6- se dispone el motivo publicitario a que se destine el dispositivo el cual es iluminado por las radiaciones emitidas directamente por el punto luminoso -10- y por las reflejadas en las caras internas de las paredes de la caja -1-, resultando sumamente favorecida la visibilidad de los citados motivos en virtud de la disposición de la pantalla -1- y la gran cantidad de luz que la misma es susceptible de recibir de la lámpara -10-, no sólo directamente sino por la reflejada.

20. Se comprende que serán independientes del objeto de la invención los materiales empleados en los diferentes elementos constitutivos del dispositivo, así como la forma y dimensiones, tanto absolutas como relativas, de los mismos, siempre que respondan a las exigencias reseñadas y, en general, todo cuanto no afecte a su esencialidad.



N O T A

78256

Se reivindica como objeto del presente modelo de utilidad:

5. 1. Dispositivo de propaganda, que se caracteriza por estar constituido por una caja en forma de tronco de pirámide, dotada en su base mayor de una boca en la que se fija una lámina transparente o traslucida receptora de los motivos propagandísticos adecuados, mientras que en su base menor tiene un cuello tubular en el que se acopla un capuchón amovible, provisto de un portalámparas interior en el que se dispone una lámpara para iluminar la lámina citada, estando una de las caras de la piramide provista de un embutido saliente que define un apoyo para la colocación del dispositivo en posición acostada.

15. 2. Dispositivo de propaganda, según la reivindicación 1, que se caracteriza porque la boca de la base mayor tiene sus bordes prolongados paralelamente hacia delante, en los que se acopla a presión un rebordeado correspondiente formado en los cantos de la lámina o pantalla traslucida.

20. 3. Dispositivo de propaganda.

La presente memoria descriptiva consta de cuatro hojas foliadas, escritas a máquina por una sola cara.

Barcelona, a 7 de enero de 1960

Jaime VIÑAS PUJOL

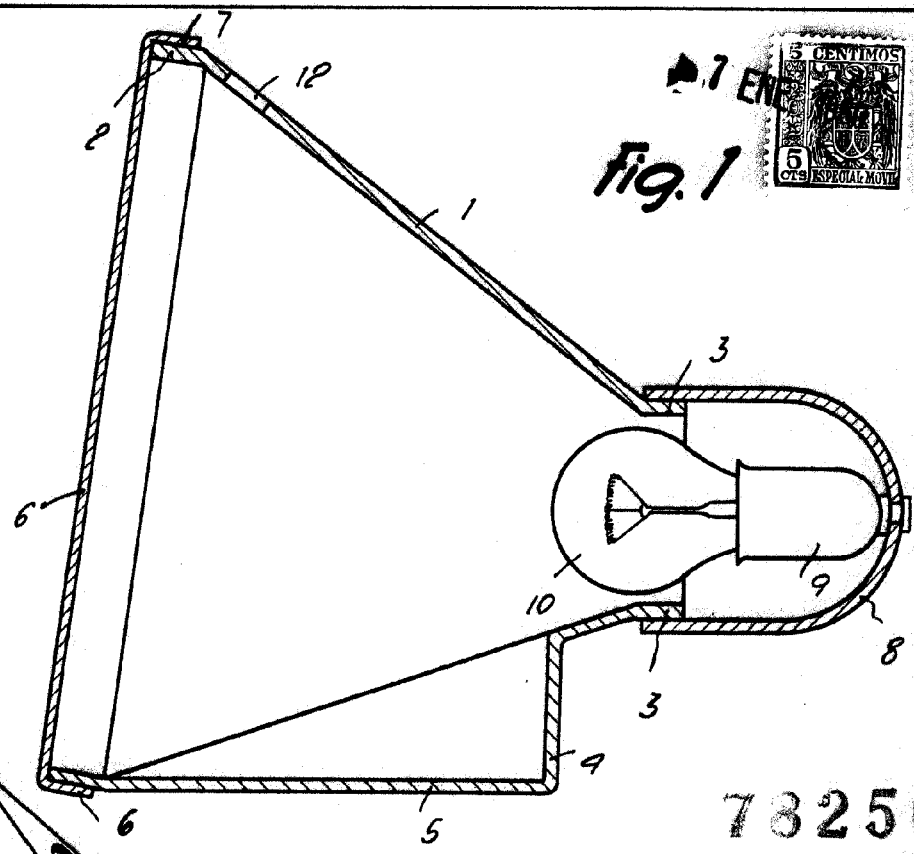
p.a.



7 EN

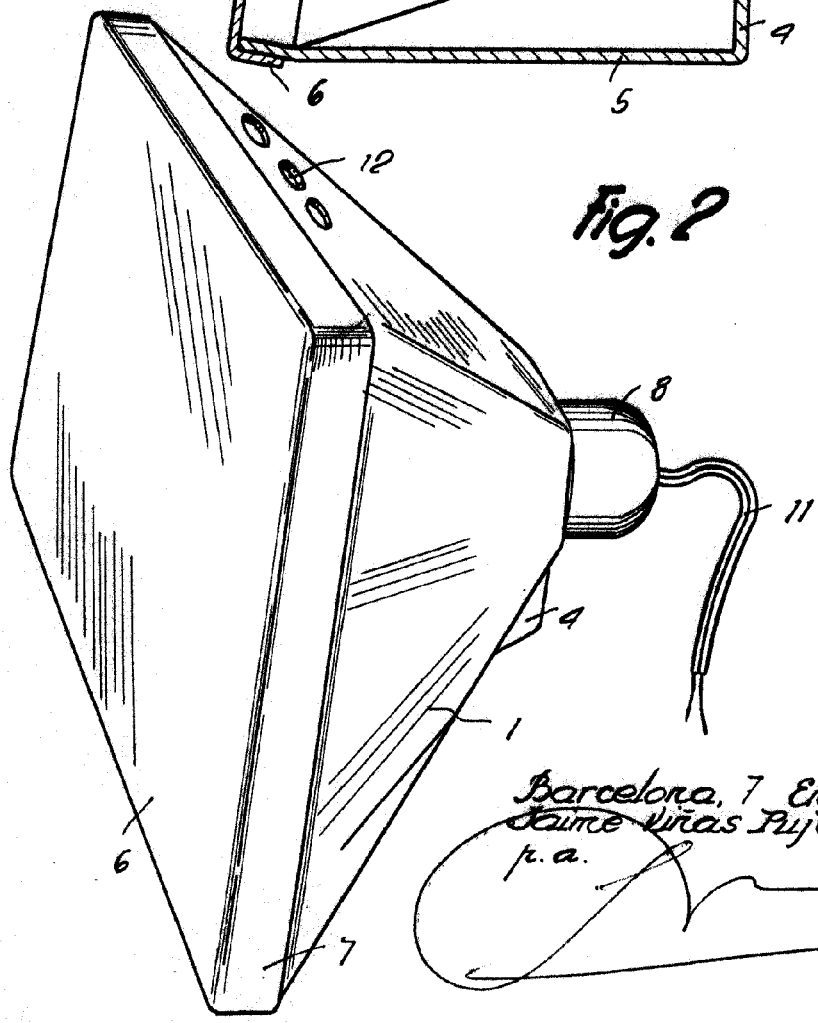


Fig. 1



73256

Fig. 2



Barcelona, 7 Enero 1960
Jaime Viñas Pujol

p.a.