

78244



78244

MODELO DE UTILIDAD

Por VEINTE años

en España, a favor de Don Prudencio EGUES SAGASTI, de nacionalidad española, residente en BILBAO, calle María Díaz de Haro, nº. 8.-4º, cuyo Modelo tiene por objeto:

"UN COLGADOR MEJORADO".

.....

MEMORIA DESCRIPTIVA

El modelo se refiere, conforme su enunciado indica, a un nuevo tipo de colgador mejorado en sus características de diseño, organización y montaje, lo que le permite realizar la misión para la que específicamente ha sido concebido con una seguridad y con una eficacia máximas.

Dicho colgador, está organizado sobre dos so-



78244

5.- portes homólogos que se suspenden de la pared, ocupando planos recíprocamente paralelos, estando provistos de unas guías verticales, que tienen adaptados, en forma corrediza, dos brazos extensibles, entre los que se encuentran suspendidas las varillas de colgado.

10.- Otra característica del propio modelo, se debe a que, por lo menos, uno de los soportes cuenta con un apéndice de tope para limitar el descenso de los brazos corredizos con objeto de que queden situados en la posición prevista, que lógicamente corresponderá a la ideal para que puedan colgarse las prendas.

15.- Otra característica del mismo conjunto, prevé que los brazos extensibles comentados, estén formados por una pluralidad de pletinas enlazadas entre sí, dos a dos, por medio de un pasante o buloncillo central, quedando cruzadas, a modo de aspas, cuyo par de pletinas, por sus extremos, se enlazan, a su vez, con otro conjunto homólogo, formando un conjunto articulado que puede recogerse o extenderse a voluntad.

25.- Otra característica más del colgador que se preconiza, es debida a que las varillas transversales que unen los brazos entre sí para formar el colgadero, están enfundadas con un material protector, por ejemplo de material plásti-



co, lo que evita el que las prendas a colgar puedan estropearse por el óxido que forma la humedad sobre dichas varillas.

5.- Una idea más completa del modelo que aquí se preconiza, la proporciona la descripción siguiente, al comentar la lámina de dibujos que a esta descripción se acompaña, en los que, de manera un tanto esquemática y exclusivamente a título de ejemplo, se representan los conjuntos y los detalles más destacados de la idea del modelo, al hacer referencia a un posible caso de realización práctica.

En los dibujos:

15.- La figura 1ª., corresponde a una vista lateral del colgador, estando éste recogido.

20.- La figura 2ª., muestra el mismo conjunto de la figura 1ª., convencionalmente cortado, estando desplegados sus brazos. En esta figura también se aprecia la forma de limitar el descenso del brazo sobre el soporte correspondiente.

La figura 3ª., muestra el mismo conjunto visto en perspectiva, estando desplegados sus brazos y, por consiguiente, en posición de colgar las prendas que se desee.

25.- La figura 4ª., corresponde a un detalle de la orejeta de suspensión del colgador sobre la pared.

La figura 5ª., es un detalle fragmentario de



74 EN 78244

una varilla de colgado, mostrando en sección longitudinal la envolvente que protege la ropa contra los efectos de la oxidación.

5.- Comentando estos dibujos, se hace la aclaración de que mediante el número -1-, se indican los colgadores que se suspenden de la pared por medio de la orejeta superior, provista del calado rasgado -2-, siendo -3- la varilla vertical de guía, que dichos soportes poseen, cuya varilla recibe, en forma corrediza, a los brazos extensibles -7- que articulan sobre la pieza -5- ensartada en la varilla -3-. El descenso de ésta pieza corrediza -5-, está limitado por el apéndice -4-, que se proyecta desde el soporte -1-.

10.-
15.- Conforme antes se ha indicado los brazos extensibles, están formados por pletinas recíprocamente articuladas, mediante los buloncillos -10-, quedando unidos dichos brazos, igualmente, con posibilidad de articular, con el soporte correspondiente por medio de los pasadores -6- y -9-.

20.-
25.- Con el número -11- se señalan las varillas de colgado, que por sus extremos -8- se enlazan con los brazos -7-, quedando suspendidas en posición horizontal. Dichas varillas están cubiertas por las envolventes -12- que protegen la ropa contra los efectos de la oxidación.

Esencialmente estas son las características



78244

5.- más destacadas del objeto que constituye el presente Modelo de Utilidad, en el cual es evidente que podrán introducirse todas aquellas modificaciones de detalle que las circunstancias y la práctica pudieran aconsejar, siempre y cuando que con las variantes que se introduzcan, no se cambie, altere o modifique la esencialidad del objeto que aquí ha sido descrito.

NOTA

10.- Se declaran como de propiedad y novedad para todo el territorio español, el contenido de las siguientes,

REIVINDICACIONES:

15.- 1ª).- Un colgador mejorado, que está formado por dos soportes homólogos y paralelos que cuentan con una orejeta en su extremo superior, provista de un orificio rasgado de suspensión, cuyos soportes poseen dos apéndices en voladizo entre los que se encuentra adaptada una guía vertical, por la que desliza un brazo extensible.

20.- 2ª).- Un colgador mejorado, caracterizado porque los brazos extensibles que deslizan por las guías dispuesta en los soportes, según nota primera, tienen limitado su descenso mediante un apéndice de tope solidario de los propios soportes.

25.- 3ª).- Un colgador mejorado, caracterizado porque los brazos extensibles, a que se refieren las

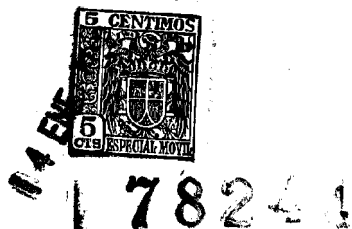

5.-

notas precedentes, están formados por una pluralidad de pletinas enlazadas entre sí, articuladamente, por medio de buloncillos, entre cuyos brazos, se suspenden las varillas de colgado que quedan situadas en posición horizontal.

10.-

4ª).-Un colgador mejorado, caracterizado porque las varillas de colgado, a que se refiere la nota tercera, están cubiertas con una capa de material que protege las prendas a colgar contra la oxidación.

15.-

5ª).-“UN COLGADOR MEJORADO”.

Todo ello conforme se describe y reivindica en la memoria que antecede que consta de SEIS hojas, escritas a máquina por una sola de sus caras y dibujos que la ilustran.

Madrid, 14 de Enero de 1.960

E. GONZALEZ VACAS
F.P.



Figura 1ª



Figura 4ª

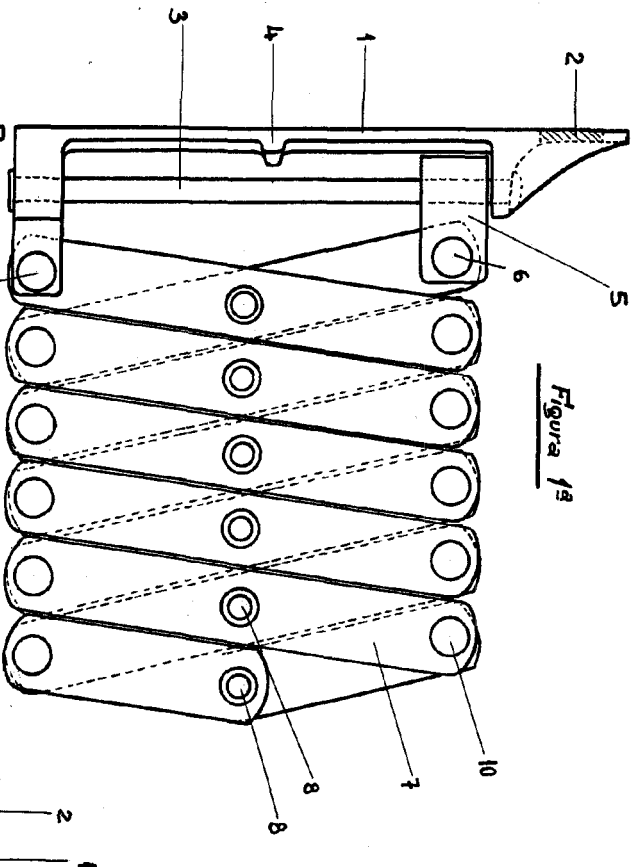

Figura 3ª

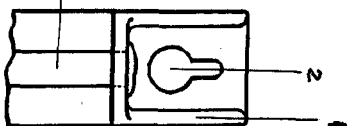

Figura 5ª

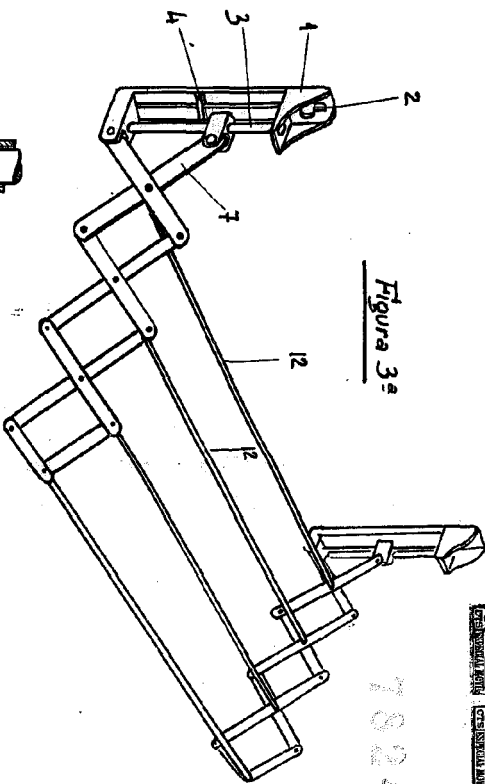

Figura 2ª

ESCALA VARIABLE

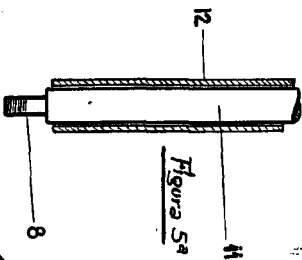

78244

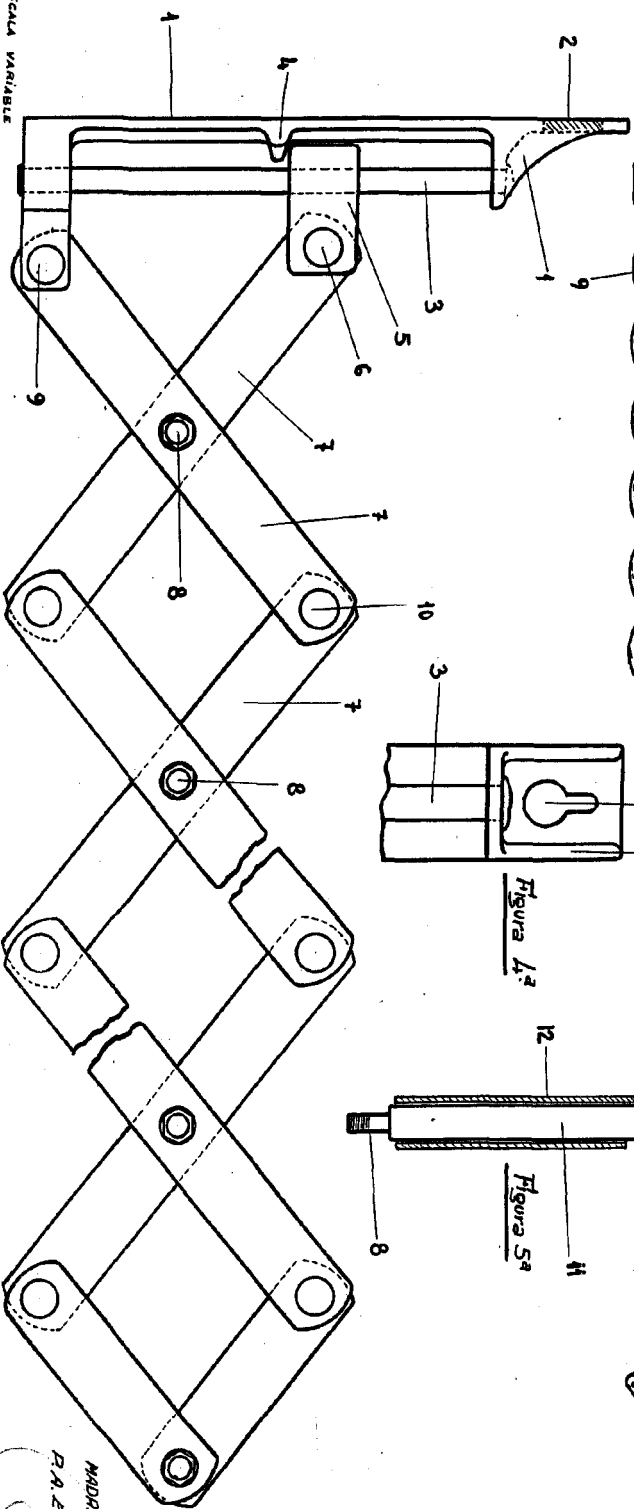
MADRID ENERO 4 1960 -
P. A. E. GONZALEZ-WICAS -

[Handwritten signature]