

MEMORIA DESCRIPTIVA

correspondiente a un MODELO DE UTILIDAD, que por un periodo de veinte años, para toda España, se solicita a favor de la razon social SAGARDUI, S. A., don domicilio en Bilbao, Campo de Volantín, nº 14, para:

"MECHERO PARA GAS, PERFECCIONADO"

=====

El presente Modelo de Utilidad, tiene por objeto la protección en España, de un mechero para gases, perfeccionado, el cual para una mayor claridad pasamos a describir con referencia al plano que unido a la Memoria, se acompaña.

5 Está compuesto de dos partes o piezas, unidas ambas mediante rosca, las cuales son: Cabeza -1- y cuerpo de mechero -2-.

La cabeza -1-, lleva dispuestas una serie de ranuras -5- para facilitar la combustión de la mezcla del gas y del
10 aire.



El cuerpo -2- en su parte inferior, o sea en la parte opuesta a la de su unión mediante rosca, a la cabeza -1-, lleva un paso de inyección -3- variable, según el gas o números de mecheros de que disponga el calentador. Asimismo este cuerpo -2- está provisto de una serie de orificios -4- cuya misión es la de permitir la mezcla del aire y del gas dentro de la cámara de mezcla que queda al unirse las dos piezas -1- y -2-.

Este tipo de mechero perfeccionado, por su especial configuración, principalmente en la disposición de las ranuras de la cabeza -1-, permite entre otras, la ventaja de un considerable abaratamiento sobre otros similares, en los cuales la cámara de combustión lo constituye un conjunto de piezas.

Lo expuesto, puede ser objeto de modificaciones de detalle, como por ejemplo, las ranuras -5- que pueden ser variables, según el tipo de gas.

N O T A

Descrito que queda el MODELO DE UTILIDAD, se considera que su objeto debe de recaer sobre las siguientes

R E I V I N D I C A C I O N E S

Primera: MECHERO PARA GAS PERFECCIONADO, caracterizado por constituirlo un cuerpo tubular provisto en su parte inferior de un paso de inyección variable, y en la superior está roscado para facilitar su unión a una cabeza esférica, la cual tiene practicadas una serie de ramuras para facilitar la mezcla de combustión de gas y del aire.

Segunda: MECHERO PARA GAS PERFECCIONADO, caracterizado por la reivindicación primera, y porque el cuerpo tubular ya descrito, está provisto de una serie de orificios para la mezcla de aire y gas, dentro de la cámara formada al roscarse dicho cuerpo tubular con la cabeza esférica.

78224



Tercera: MECHEÑO PARA GAS, PERFECCIONADO.

Todo ello tal y como se describe en la Memoria que antecede y se representa en el plano adjunto, y a los fines indicados.

45 Consta la presente Memoria descriptiva de tres hojas, escritas a máquina, por una sola de sus caras, y de una hoja de dibujos.

Madrid, 13 de Enero de 1.960

SAGARDUI, S. A.

P. A.

Juan del Valle

P. P.



78224

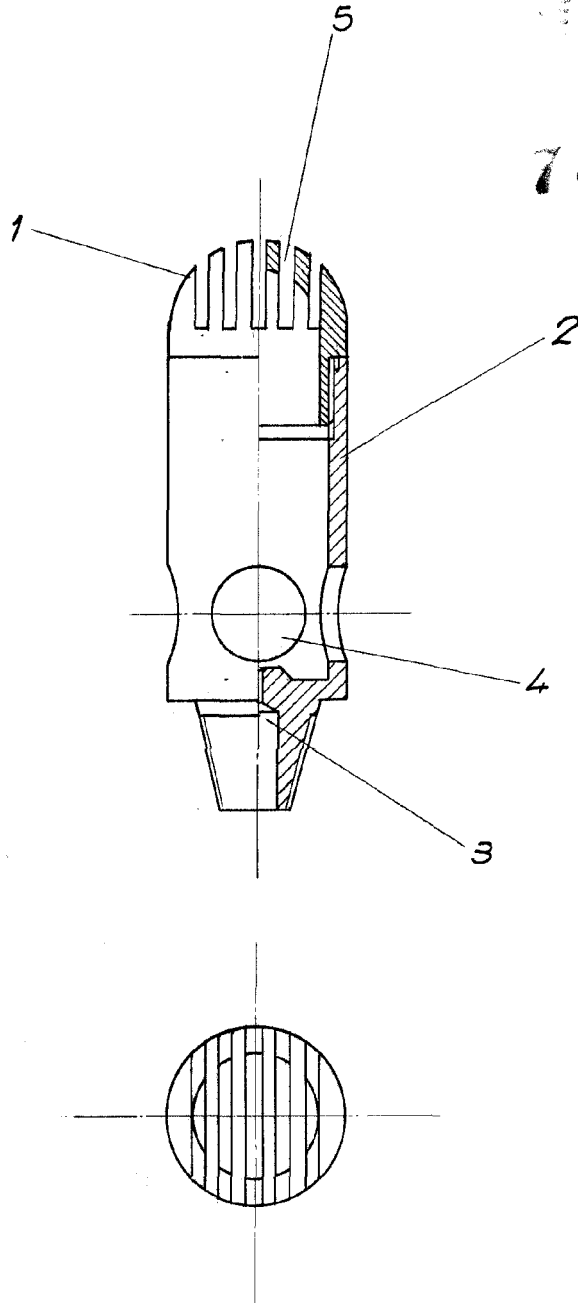

Escala variable

Madrid, Diciembre de 1959

[Handwritten signature]