

78219

18



78219

MODELO DE UTILIDAD

por 20 años

por "UN CHASIS COMPLETO Y PERFECCIONADO PARA PELICULA FOTOGRAFICA", a favor de Negra Industrial, S.A., de nacionalidad española, domiciliada en Barcelona, Mallorca, 480-484.

=====

MEMORIA DESCRIPTIVA

Por este Modelo de utilidad se describe un chasis completo y perfeccionado para película fotográfica, que se utiliza en todas las cámaras o máquinas fotográficas de uso corriente.

- 5. Se entenderá por chasis completo, el chasis propiamente dicho, eso es la envolvente, y el carrete para el arrollamiento de la película sensible.

Para mejor comprender las características técni-



cas del mencionado chasis, referiremos su descripción a los dibujos que, a título de ejemplo, se adjuntan a esta memoria.

5. En los dibujos, la figura 1 representa una sección recta del chasis -1-, con su carrete -2-, ya montado y con alguna de las espiras de su película -3-.

La figura 2 representa la cara interna de su tapa -4-.

10. La figura 3 muestra el chasis -1-, visto por el extremo de su boca superior abierta.

15. La figura 4 muestra en perspectiva el carrete -2- con el extremo -5- recortado en forma de lengüeta de la película -3-, y con el núcleo específico a dos piezas -7-8- que, dispuestas en la ranura -6- de la caña -10- del carrete -2- facilitan anclar aquella lengüeta -5-, fijándola a la caña -10- y asegurando el más correcto y preciso arrollamiento alrededor de -10- de la película -3-.

20. La figura 5 detalla, por separado, las piezas -7-8- del núcleo, mostrando los dos ensambles a macho -12- y hembra -11- que aseguran la formación correcta de un núcleo único dentro de la ranura longitudinal -6- de la caña -10- del carrete. Esta unión entre -7- y -8- se asegura además por alguna disolución adhesiva apropiada.

30. En las figuras 1 y 4 se observa la forma en que se debe pasar la lengüeta -5- y se deduce que queda perfectamente consolidada gracias a la forma doblemente angular de la entalla -5- y la que asimismo resulta de unir los dos núcleos -7-8- por sus bases menores.

Aparte de ello, este chasis se caracteriza por



el cierre a triple rosca -13- de la tapa -4- con su caja -1-; asimismo, se caracteriza por la salida tangencial de la película -3- gracias a la abertura -14- protegida por sus paredes internas con terciopelo -15-; y finalmente es de notar la pestaña saliente y triangular -9- que cubre superiormente aquella abertura acanalada.

A los efectos del actual Modelo serán variables todos cuantos detalles no afecten, alteren, cambien o modifiquen la esencia del chasis descrito.

10. N O T A.

Se reivindica como objeto de este registro por Modelo de utilidad:

1. - Un chasis completo y perfeccionado para película fotográfica, que se caracteriza porque la caja cilíndrica presenta una boquilla recta y saliente dispuesta a todo lo largo de sus generatrices, quedando interiormente protegida con fieltros laterales; inferiormente dicha caja y su boquilla quedarán cerradas, y superiormente se cubrirán por la tapa y por un apéndice saliente en forma de aleta triangular que presenta dicha tapa; la tapa se roscará al propio estuche cilíndrico.
2. - El propio chasis de la reivindicación anterior, caracterizado porque su carrete interior, específico para el arrollamiento de la película sensible, presente en la parte central de su caña una perforación longitudinal, cada una de cuyas paredes laterales internas formen sendos diedros salientes y opuestos y con sus aristas opuestas y paralelas.
3. - El propio chasis de las reivindicaciones anteriores, caracterizado porque dentro de la perforación longitudinal de la caña del carrete, quede dispuesto y re-



tenido con suficiente holgura un núcleo integrado por dos piezas, cada una de las cuales será troncocónica, de bases aplastadas; manteniéndose unidas estas dos piezas por sus respectivas bases menores, gracias al enclave de dos salientes previstos en la base menor de una de las piezas con las respectivas mortajas previstas al efecto en la base menor de la pieza opuesta; afirmándose esta unión por una solución adhesiva.

- 5.
- 10. 4. - El propio chasis de las reivindicaciones anteriores, caracterizado porque el cierre de la base abierta del chasis mediante la tapa se afiance por tres simples filetes de arranque de tres roscas distintos que, uniformemente repartidos, cubran, entre los tres filetes, la total circunferencia del estuche.

- 15. Sean cuales fueren las circunstancias que concurren en la esencialidad del Modelo de utilidad definido en las anteriores reivindicaciones, cual objeto es:
  - 5. - "UN CHASIS COMPLETO Y PERFECCIONADO PARA PELICULA FOTOGRAFICA".

- 20. Consta la presente memoria de cuatro hojas foliadas, mecanografiadas por una sola cara y del dibujo adjunto.

Barcelona, dieciocho de diciembre de mil novecientos cincuenta y nueve.

P.A. de Negra Industrial, S.A.,

L. DURAN CORRETTJER  
P. P.

78219

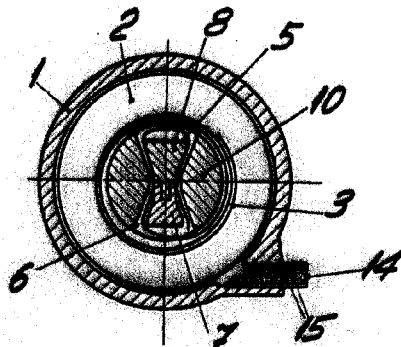

Fig. 1

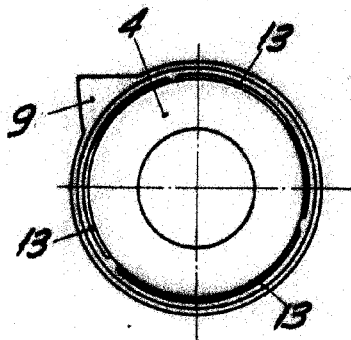

Fig. 2

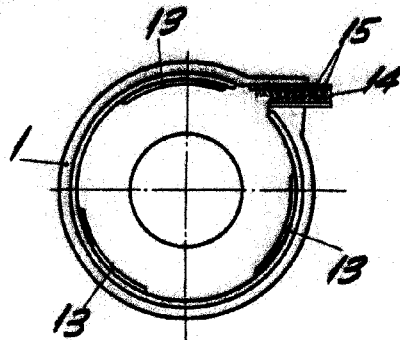

Fig. 3

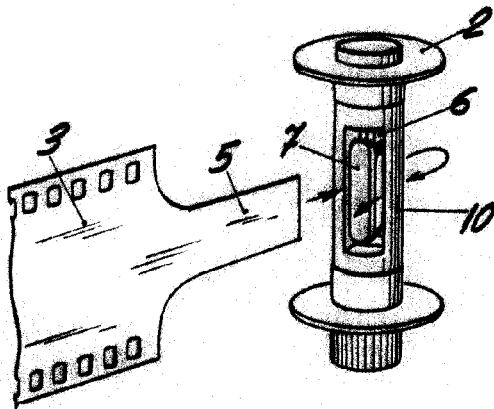

Fig. 4

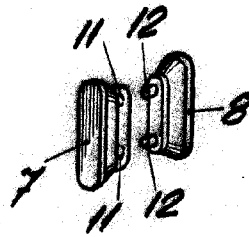

Fig. 5

BARCELONA, 18 DICIEMBRE DE 1959

L. DURAN  
P.P. *[Signature]*