



78193

M O D E L O
D E
U T I L I D A D

para "JUEGO DE CONEXION MACHO-HEMBRA", a favor de Don EDUARDO FORTUNY BIETO, domiciliado en BARCELONA, calle de Llacuna, núm., 91, bajos.

= . =

MEMORIA DESCRIPTIVA

El presente modelo de utilidad se refiere a un juego de conexión macho-hembra, aplicable a instalaciones eléctricas.

5. En la actualidad para aquellas instalaciones, generalmente de carácter provisional en la que se tiene que alargar el hilo eléctrico de toma de corriente, es necesario sacar el enchufe macho y empalmar un conductor al terminal del conductor anterior, el cual, una vez sea necesario quitar la instalación, debe volverse a desempalmar para colocar nuevamente el enchufe, este sistema resulta muy engorroso, máxi-



78193

me porque su uso es para instalaciones circunstanciales en que se tiene que buscar una conexión lejana.

Para evitar este inconveniente se ha creado un juego de conexión macho-hembra, de carácter estanco, el cual permite, sin desmontar el enchufe efectuar una rápida y perfecta conexión.

5.

Consiste en un enchufe macho, cuya carcasa externa presenta en su pared interna unos salientes y un asiento, en los que queda fija y asentada una pieza interna de material aislante y elástico, que ajusta en la cavidad, la cual aloja en su interior las clavijas macho, sujetas en la masa de la pieza por el escalonado de sus diámetros, comprendiendo en la parte superior orificios de conexión y tornillos de apriete para el extremo de los hilos conductores,

10.

comprendiendo la carcasa en su embocadura un bordón saliente apto para ser alojado y retenido en un entrante de la embocadura de una carcasa enfrentada, la cual aloja una pieza interna de material aislante y elástico, que ajusta en la cavidad, y se fija en unos salientes y asiento de la misma,

15.

comprendiendo la pieza interna en su masa unas clavijas hembras sujetas a ella por su diferencia de diámetros, aptas para alojar las clavijas macho enfrentadas, presentando en la parte superior unos orificios y tornillos para la conexión del terminal del conductor eléctrico.

20.

Con el fin de facilitar la explicación, se acompaña a la presente memoria una lámina de dibujos, en la que se ha representado un caso de realización, que se cita a título de ejemplo.

25.

En el dibujo :

30.

La figura 1, muestra en vista lateral seccionada las



12 EN

78193

- dos piezas que constituyen el juego, ligeramente distanciadas para poder observar su organización, estando constituida la pieza macho, de una carcasa externa 1, con embocadura 2 y bordón saliente 3 en toda su periferie, que presenta un
5. asiento 4, en el que apoya una pieza 5 interior que entra ajustada, en cuya masa están fijas las clavijas 6 que presentan en su parte superior los orificios 7 y tornillos 8 de apriete del terminal del conductor eléctrico entrante por el orificio superior 9, quedando las dos clavijas separadas por un tabique de seguridad 10, superior de la propia pieza 5.
- 15.

- La pieza hembra está asimismo constituida por una carcasa 11, con embocadura 12, de tamaño ligeramente superior al resto de la cavidad para el alojado del bordón 3, el cual queda retenido por un entrante 13 elástico, dispuesto a ambos lados de la carcasa, presentando la carcasa en su interior unos salientes 14 para retención de la pieza interior 15 que presenta unos orificios para ello, la cual asienta en el asiento 16 de la carcasa, comprendiendo esta
15. pieza interior ajustada a la carcasa unas clavijas 17, hembras alojadas en su masa, donde quedan retenidas por la diferencia de diámetros, y que se enfrentan a las clavijas 6, para que estas se introduzcan en las cavidades 18 que al efecto presentan, estando las clavijas 17 por su parte superior unidas a los terminales de los conductores eléctricos pasantes por los orificios 19 y retenidos por los tornillos 20. Dichos conductores penetran en la carcasa por el orificio superior 21.
- 25.

- El modelo, dentro de su esencialidad, puede ser llevado a la práctica en otras formas de realización que difie
- 30.



78193

12

- ran en detalle de la indicada a título de ejemplo en la descripción, a las cuales alcanzará igualmente la protección que se recaba. Podrá, pues, construirse en cualquier forma y tamaño, con los materiales más adecuados, por quedar todo
5. ello comprendido en el espíritu de las reivindicaciones.

= . =

N O T A

Descrito el objeto y utilidad de la invención, lo que se declara como no divulgado ni practicado en España, comprende las siguientes reivindicaciones :

1. Juego de conexión macho-hembra, aplicable a
10. instalaciones eléctricas, que se caracteriza esencialmente por consistir en un enchufe macho, cuya carcasa externa presenta en su pared interna unos salientes y un asiento, en los que queda fija y asentada una pieza interna de material aislante y elástico, que ajusta en la cavidad, la cual alo-
15. ja en su interior las clavijas macho, sujetas a la masa de la pieza por el escalonado de sus diámetros, comprendiendo en la parte superior de las clavijas orificios de conexión y tornillos de apriete para el extremo de los hilos conductores, y comprendiendo la carcasa en su embocadura un bor-
20. dón saliente apto para ser alojado y retenido en un entrante de la embocadura de una carcasa enfrentada, la cual alo-
25. ja una pieza interna de material aislante y elástico, que ajusta en la cavidad, y se fija en unos salientes y asiento de la misma, comprendiendo la pieza interna en su masa unas clavijas hembras sujetas a ella por su diferencia de diáme-



12 ENE

78193

tros, aptas para alojar las clavijas macho enfrentadas, presentando en la parte superior unos orificios y tornillos para la conexión del terminal del conductor eléctrico.

2. Juego de conexión macho-hembra.

5. Según se describe y reivindica en la presente memoria, que consta de cinco hojas foliadas y escritas a máquina por una sola cara, acompañadas de una lámina de dibujos.

Madrid, a 12 ENE. 1930

EDUARDO FORTUNY BIETO,

p. a.

JAI ME I SERN MIRALLES



12

78193

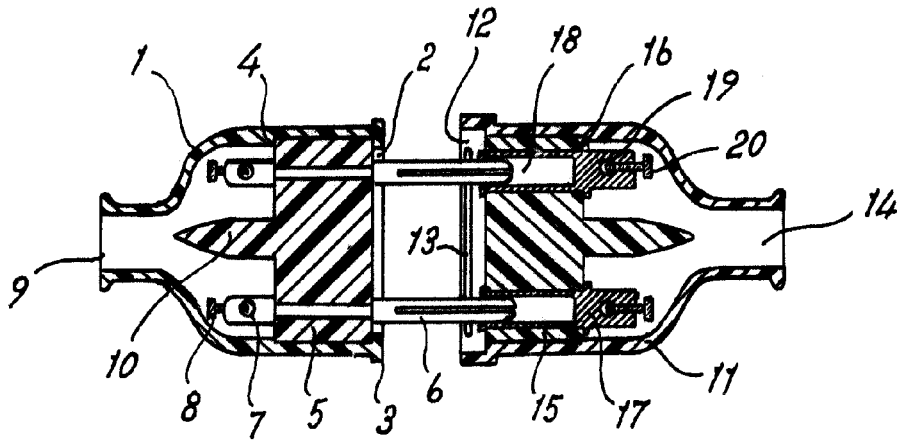

Madrid, 19

p.p. Jaime Isern

A handwritten signature in dark ink, appearing to read 'Jaime Isern', located below the typed name.