



78168

Memoria Descriptiva

para

un Modelo de Utilidad
por veinte años en España
a favor de

Don Manuel Noguera Bernabeu
(de nacionalidad española)

residente en

Denia (Alicante), Sandunga n° 60

por:

"TRICICLO"

=====



78168

El presente modelo de utilidad se refiere a un triciclo, cuya parte posterior es plegable, y el conjunto formado por su rueda delantera con el manillar desmontable.

5 Esencialmente está constituido por los siguientes elementos:

- un cuerpo central, en forma de U alargada, con los extremos de sus brazos curvados en planos perpendiculares al de la U, estando la base de ésta unida a una pieza tubular, destinada a recibir el eje del manillar.

10 - un puente trasero, en forma de arco poco menor de media circunferencia, cuya parte central está sustituida por una pieza en U de ángulos rectos, que se articula por su base a los mencionados extremos curvos del cuerpo central.

15 - el eje de las ruedas posteriores, montado en los extremos del puente trasero.

- una barra o fleje que, a modo de tornapuntas, arma el triciclo, articulado al eje de las ruedas posteriores y fijado en el cuerpo central.

- el manillar, con la rueda anterior y sus pedales.

20 - el asiento de madera, montado en la parte superior del cuerpo central.

El puente trasero es de pletina de hierro, y el cuerpo central tubular.

25 Las dos características principales del triciclo reseñado son: su posibilidad de plegado, y la facilidad con que se le arma, mediante el indicado fleje o elemento análogo, que sujeta el asiento y estabiliza el conjunto; y también la posibilidad



78168

de fabricar el puente trasero con pletina de hierro.

Concretaremos la disposición que se reivindica con referencia a las adjuntas figuras, que corresponden unicamente a una forma de ejecución, sin carácter alguno limitativo, que se presenta a título de ejemplo de realización con el fin indicado, ya que la forma, dimensiones y materiales con que se construyan las distintas piezas, serán en cada caso las que se estimen pertinentes, para la aplicación concreta de que se trate, sin que tales variaciones, así como las que puedan hacerse en detalles de presentación u organización, afecten a la esencialidad reivindicada por lo que los triciclos que se fabriquen, de acuerdo con la idea general reseñada, y cualquiera de esas modificaciones, no serán sino variantes, igualmente comprendidas y protegidas por el presente registro.

La fig. 1 presenta la vista esquemática longitudinal en alzado de un triciclo, establecido de acuerdo con lo que se reivindica y armado en su posición de empleo.

La fig. 2 corresponde a representación análoga, con el triciclo recogido.

La fig. 3 muestra, en perspectiva, la disposición del puente trasero acoplado al cuerpo central.

La fig. 4 ilustra la vista de frente de dicho puente trasero, con las ruedas montadas.

Con referencia a dichas figuras y a los números que sobre ellas designan las partes y detalles del triciclo representado, que interesan a los fines de esta memoria, la descripción del mismo es como sigue:



78168

El cuerpo central 5 está articulado en 4-11 al puente trasero 3-9, portador a su vez, en los extremos de sus brazos 3, del eje 10, en el cual van montadas las ruedas posteriores 1 del triciclo.

5

En su parte anterior el cuerpo central 5 lleva unida la pieza tubular 8, destinada a alojar el eje del manillar de la rueda anterior.

10

Para armar el triciclo se fija, mediante un dispositivo apropiado 7 (en la figura mariposa), el extremo de la barra 2, articulada por su otro lado al eje 10. Sobre el cuerpo central 5 va montado el asiento 6.

=====

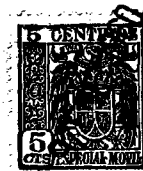

78168

N O T A
= = = = =

El presente modelo de utilidad comprende las siguientes reivindicaciones:

5

1.- Triciclo, caracterizado porque está constituido por un cuerpo central, que soporta el asiento y lleva montado en su parte anterior, el eje del manillar y de la rueda delantera, y se articula posteriormente a un puente trasero, que lleva el eje de las ruedas posteriores; cuyos dos elementos se solidarizan entre sí, al armar el triciclo, por un fleje a modo de tornapuntas, articulado en dicho eje posterior y fijado por su otro extremo en el cuerpo central.

10

2.- Triciclo según lo reivindicado en el punto anterior, caracterizado porque el cuerpo central tiene forma de U alargada, con los extremos de sus brazos curvados, en planos perpendiculares al de la U, y la base unida perpendicularmente a una pieza tubular que recibe el eje del manillar.

15

3.- Triciclo según lo reivindicado en los puntos anteriores, caracterizado porque el puente trasero tiene forma de arco, poco menor de media circunferencia, cuya parte central está sustituida por una pieza en U, de ángulos rectos, que se articula por su base a los citados extremos curvos del cuerpo central.

20

4.- Triciclo

Según se describe y reivindica en la presente memoria descriptiva y se ilustra con los planos que a la misma se acompañan, la cual consta de cinco hojas foliadas y escritas a máquina por una sola de sus caras.

25

Madrid, a 9 ENE 1960

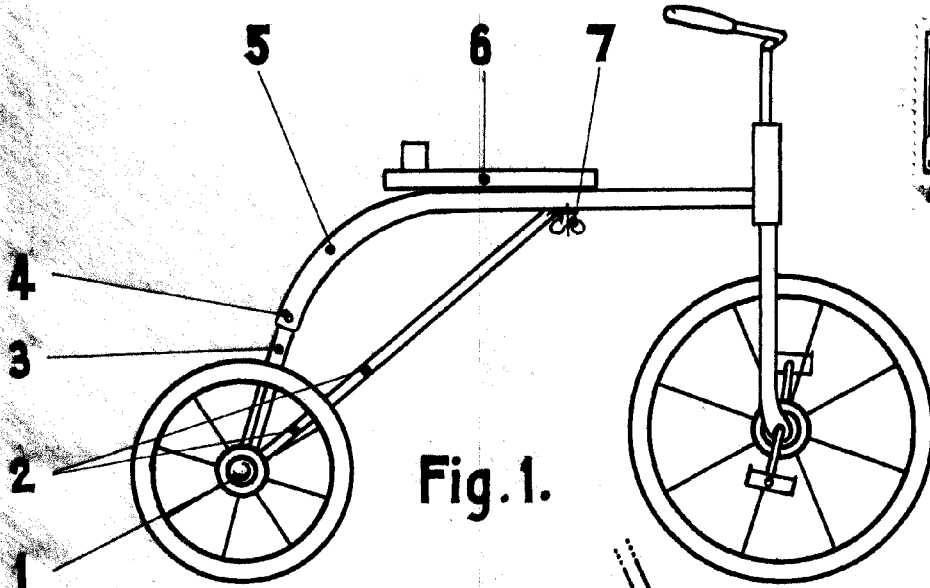

Fig. 1.

78168

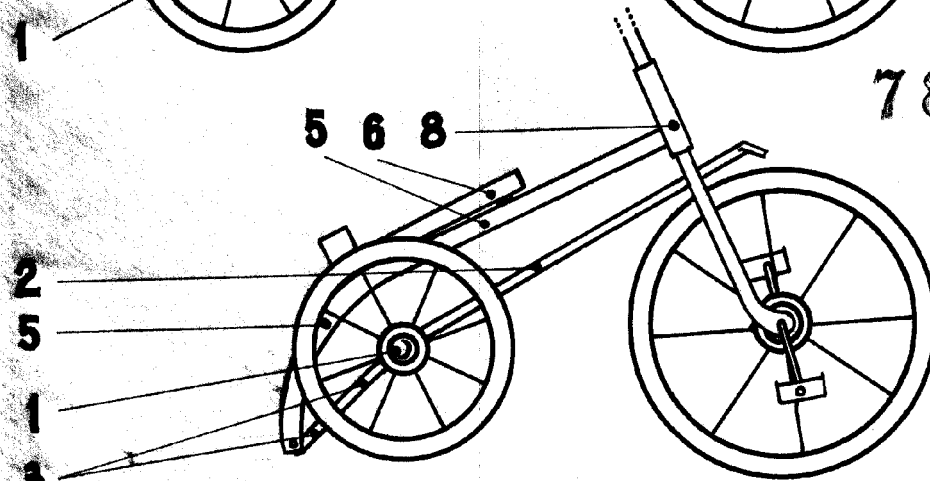

Fig. 2.

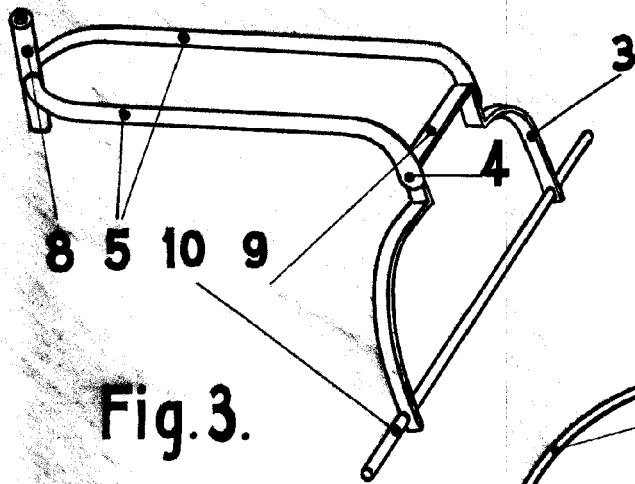

Fig. 3.

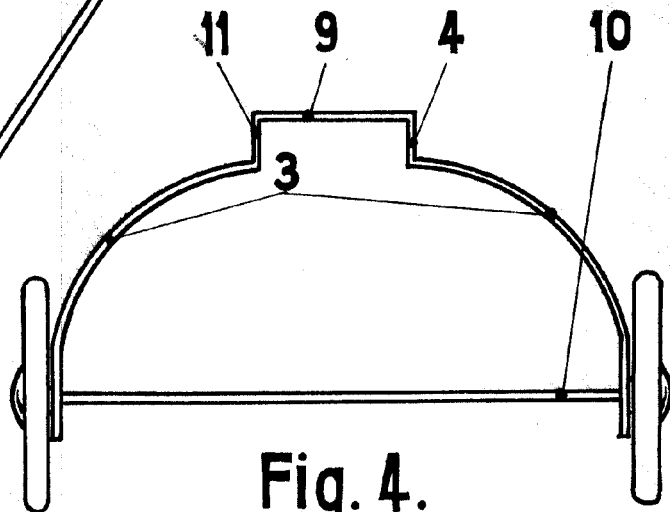

Fig. 4.
ESCALA VARIABLE