



A.R.

L.-

78164

Memoria Descriptiva

para

Un Modelo de Utilidad, por veinte años.

a favor de

Especialidades Doméstico Industriales "BUPLAY"
Sociedad Anónima.- (E.D.I.B.S.A.)
(Sociedad española)

residente en

BILBAO.- Ercilla nº 22

por:

"QUEMADOR DE GAS"



78164

5 El presente Modelo de Utilidad se refiere a un quemador de gas, especialmente indicado para lámparas luminosas alimentadas con gas butano, que facilita el paso del gas de una manera uniforme y la distribución de la llama con la misma intensidad luminosa, en toda la camisa que circunda el quemador.

10 El quemador que se reivindica tiene aplicación muy indicada en la lámpara luminosa para gas butano, cuyo modelo de utilidad número 75.554 se ha presentado a nombre del solicitante de este registro.

15 Esencialmente el quemador consiste en una pieza tubular, provista de ranuras helicoidales, y que aloja una pieza ligeramente cónica, abierta hacia abajo, con su base menor en el otro extremo y encajada a presión, cuya pieza tubular tiene el extremo inferior roscado, para ser atornillada en el correspondiente soporte.

20 Tal disposición ayuda al gas que sube verticalmente a presión, a descender y distribuirse de un modo uniforme por toda la superficie tubular, ranurada como se ha dicho, logrando una luminosidad constante e igual en toda la superficie de la camisa, sin intermitencias ni oscilaciones luminosas, ni caloríficas.

25 Para mayor claridad concretaremos las características del quemador que se reivindica con referencia a la adjunta lámina que le representa montada en la parte superior de una lámpara de gas, sin que tal figura tenga carac-



78004

5 ter alguno limitativo, ya que la forma, dimensiones y mate-
 rial con que se construya el quemador, serán en cada caso
 los que se estimen pertinentes para la aplicación concreta
 de que se trate, sin que tales variaciones, así como las
 que se hagan en detalles de presentación u organización afec-
 10 ten a la esencialidad reivindicada, por lo que los quemadores
 que se establezcan de acuerdo con la idea general reseñada y
 cualquiera de esas modificaciones, no serán sino variantes
 igualmente comprendidas y protegidas por el presente regis-
 tro.

15 La figura representa la sección diametral de
 la parte superior de una lámpara en la que se aplica el que-
 mador cuyo modelo se registra, y dicho quemador seccionado
 longitudinalmente, solo en su mitad, para presentar también
 la vista exterior de la otra mitad.

Con referencia a dicha figura y a los núme-
 ros que sobre ella designan las partes y detalles de los ob-
 jetos representados, que interesan a los fines de esta memo-
 20 ria, la descripción de los mismos es como sigue:

25 En el extremo superior del cuerpo de válvu-
 la de la lámpara, va montado el sicler 13, que desemboca en
 el tubo 11 soporte del quemador, provisto en la parte supe-
 rior del saliente 10 en forma de volante, y en la inferior
 de los orificios 12, sobre el cual, mediante la rosca 9, se
 fija dicho quemador.

Este quemador está constituido por una pie-
 za tubular en la que van dispuestas las ranuras helicoidales



7834

5, y en cuya boquilla mas estrecha 6 está encajado a presión el extremo de la pieza 8, ligeramente cónica, con la parte de menor diámetro en su extremo inferior, cuya pieza abarca aproximadamente las tres cuartas partes superiores de la pieza tubular. El quemador así formado va rodeado del porta-camisasa 4.

Estos elementos se alojan en la envolvente 3, soportada por la armadura de alambre 2 y cerrada en la parte superior por la tapa 7, indicándose también en 1 el asa de la lámpara.



78164

N O T A

El presente modelo de Utilidad consta de las siguientes reivindicaciones.

1.- Quemador de gas, caracterizado porque está constituido por una pieza tubular, provista de ranuras helicoidales a lo largo de toda su superficie exterior, excepto una pequeña faja en un extremo, que tiene la rosca interior para ser montada en el tubo soporte, y otra faja análoga en el extremo superior que, mediante una garganta se une a un reborde que remata la pieza; yendo alojada en el interior de ésta otra pieza hueca, ligeramente cónica, con su base mayor hacia abajo y la menor encajada a presión en el remate de la pieza tubular.

2.- Quemador de gas, según anterior, caracterizado porque el tubo soporte, en que va montado dicho conjunto, a continuación de la parte en que rosca el mismo, tiene un resalte con garganta exterior, para el acoplamiento del soporte de la camisa, a continuación presenta dos rebajos en todo su contorno y en la proximidad de su acoplamiento en el mismo unos orificios radiales.

3.- Quemador de gas.

Según se describe y reivindica en la presente memoria descriptiva y se ilustra con los planos que a la misma se acompañan,

Consta esta memoria de cinco hojas foliadas y escritas a máquina por una sola de sus caras.

Madrid, a 9 ENE. 1960

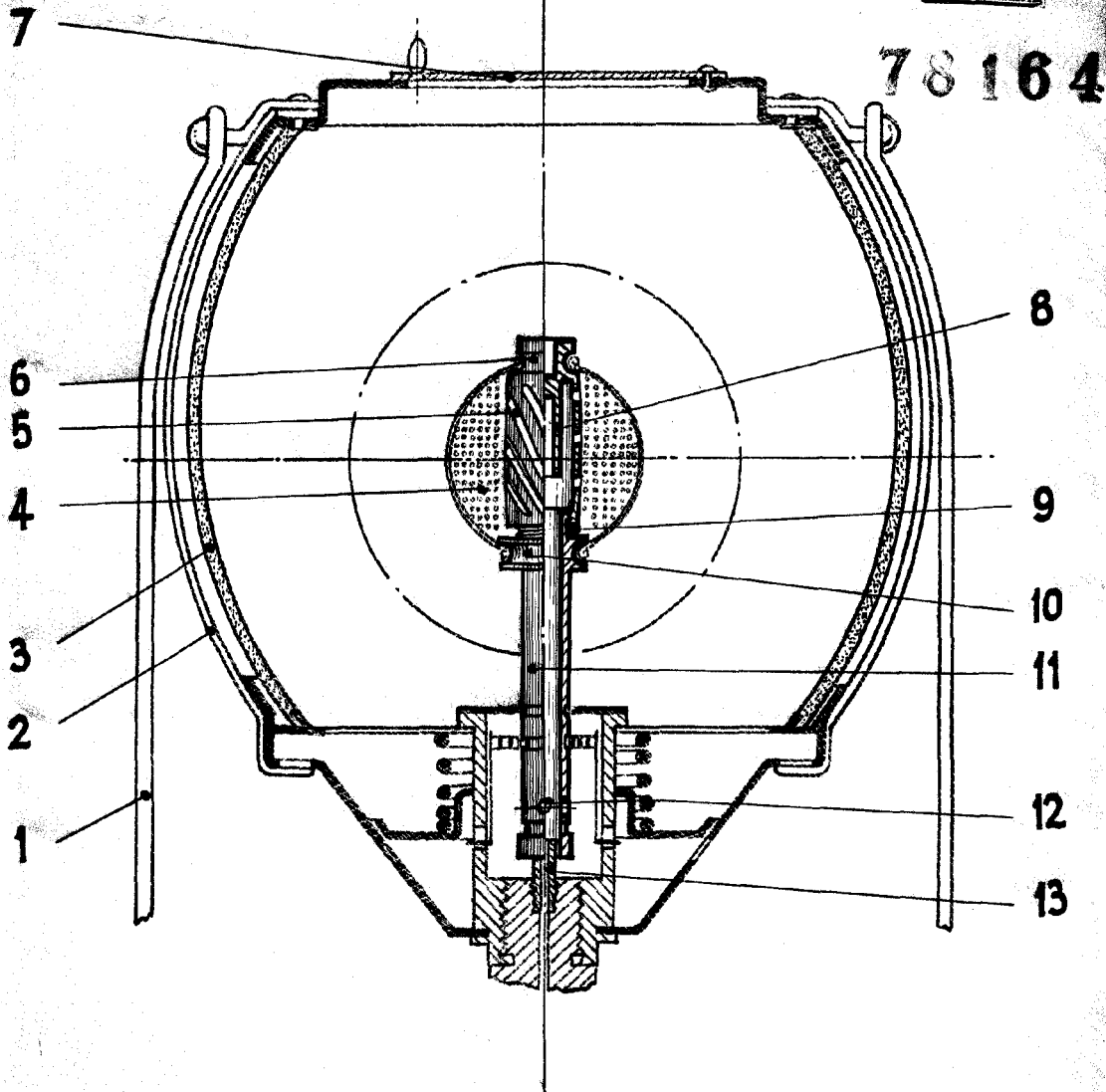

Fig. única.

ESCALA VARIABLE

Handwritten signature