

78155



MODELO DE UTILIDAD

que por veinte años, para España y sus Posesiones, se solicita a favor de Don Juan Gomez Cuétara, de nacionalidad española, domiciliado en Reinosa (Santander) (España), Avenida de Navarra, 92, por: "CIERRE HERMETICO PERFECCIONADO"

Memoria descriptiva

La presente Memoria se refiere, como su enunciado indica, a un cierre hermético de especial aplicación para envases metálicos de conservación y transporte de alimentos, particularmente artículos de repostería.



La esencialidad del cierre objeto de la presente Memoria, radica en una pestaña vuelta que presenta la tapa del envase y que mediante esta disposición, puede ser abierto simplemente con una mano y sin necesidad del empleo de útiles especiales o herramientas domésticas que por la falta de adaptación al empleo determinado, pueden ocasionar el deterioro del cierre, el cual queda inutilizado para realizar posteriormente la función de hermeticidad, imprescindible y para el que ha sido preparado.

La mayoría de los cierres herméticos que se conocen hasta ahora presentan el inconveniente antedicho, por lo que solamente pueden ser empleados con cierta garantía una sola vez, o sea en el momento del embalaje del producto a contener, y para ello se han intentado diversas soluciones encaminadas a resolver este problema, siendo todas ellas prácticamente irrealizables, debido al encarecimiento que supone la colocación

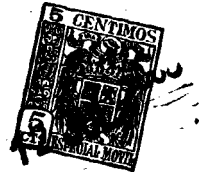

en la tapa de un elemento auxiliar destinado a facilitar la apertura.

Mediante el cierre que se preconiza, se logra una solución de gran efectividad, debido a que el costo de fabricación respecto a los  
30 cierres usuales, no experimenta variación alguna, ya que el reborde de la pestaña se consigue en la misma estampación de la tapa.

Para la mejor comprensión de cuanto  
35 antecede, se acompaña una hoja de planos en los que se representa esquemáticamente la invención, la cual se describe a continuación detalladamente y con referencia a los mismos dibujos.

40 En la figura 1ª una vista en perspectiva que muestra parte de un recipiente provisto de una tapa de precisión.

La figura segunda es una sección de la parte posterior del envase con la tapa calada.

45 Según queda representado, con la mar-



ca (1) se designa la tapa que, mediante estam-  
pación, dispone periféricamente de un reborde  
(2) paralelo a la misma superficie principal  
de la misma, existiendo entre ambas una zona  
50 cilíndrica o troncocónica encargada de efectuar el cierre hermético al encajar en la abertura circular practicada en la parte superior del envase (4). A esta tapa (1) y precisamente en un punto del reborde (2), se le dota de una  
55 zona (3) que se presenta vuelta hacia arriba, según un ángulo ligero, pero suficiente para permitir la introducción en la parte inferior de esta zona y entre ella y la tapa de los dedos de la persona que ha de abrir el envase  
60 mediante una simple tracción, que se refuerza por la acción de palanca que los mismos dedos ejercen. Estos dispositivos se podrán disponer en número variable, según convenga.

Facilmente se comprende que este cierre  
65 queda en condiciones de ser empleado nuevamen-



te, ya que la fuerza ejercida con la mano es totalmente insuficiente para la deformación permanente del material en el que se realice este cierre.

70

Descripta suficientemente la naturaleza del cierre hermético perfeccionado, se hace constar que el material de construcción del mismo, así como las dimensiones, podrán ser variables, ya que ello no altera, cambia ni modifica la esencialidad propuesta.



## N O T A

El Modelo de Utilidad que se solicita por veinte años, en España y sus P<sup>o</sup>sesiones, deberá recaer sobre "Cierre hermético perfeccionado" de acuerdo con las características esenciales de las siguientes

75

### REIVINDICACIONES:

1<sup>a</sup>.- "Cierre hermético perfeccionado" esencialmente caracterizado por estar constituido por una tapa circular en la que se practica una pestaña periférica cuyo plano de desarrollo se presenta paralelo y superior al de la misma parte central de la tapa, creando entre ellas una zona preferentemente troncocónica que encaja en una abertura circular de la parte superior del envase y con la particularidad de que la pestaña conformada superior representa una zona plegada de forma tal que tiene una ligera angulación respecto al plano principal de la misma tapa, prolongándose esta conformación angulada que separa el borde del plano de la cara superior del envase en una magnitud que permite la introducción en-

80

85

90



tre ambos elementos de los dedos de una mano.

2ª.- "Cierre hermético perfeccionado"

Según queda sustancialmente descrito y reivindicado en la presente Memoria descriptiva que consta de siete hojas foliadas y mecanografiadas por una sola cara, a la que se acompaña una hoja de planos para su mejor comprensión.

Madrid, ocho de enero de mil novecientos sesenta.

CARLOS BALLESTERO  
P. P.

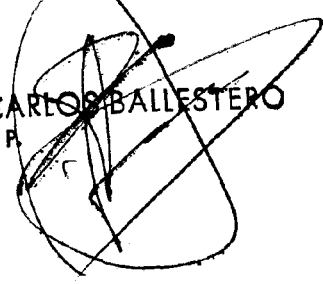

78155

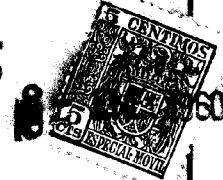

Fíg.1

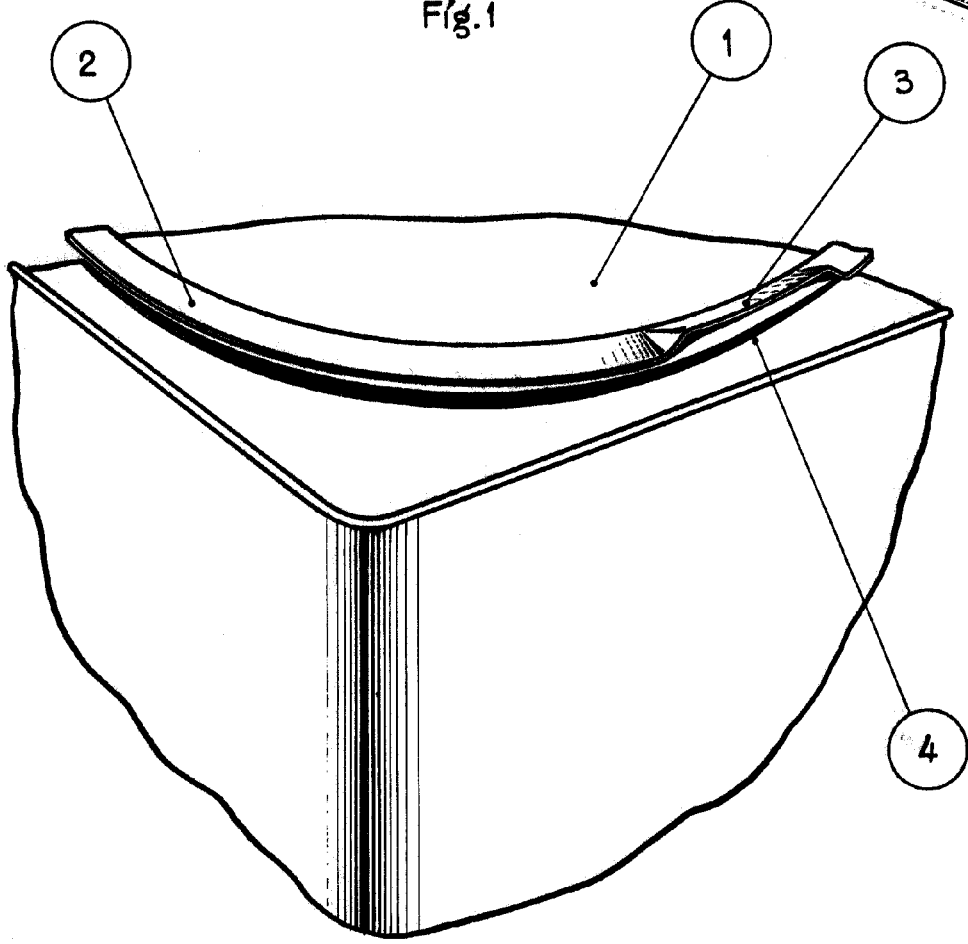

Fíg.2

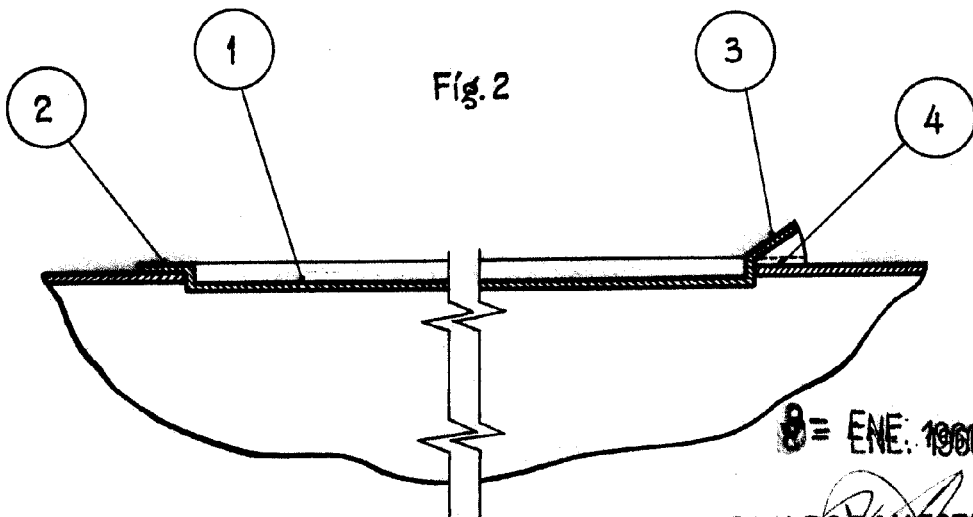

8 = ENE. 1960

CARLOS BALLESTERO  
P. P.

Escala variable.