



10 y en general a otros pequeños platos, cualquiera que sea
su finalidad, empleados preferentemente en bares, cafés,
restaurantes y hoteles, cafeterias y en cualquier otra
clase de establecimientos públicos, pudiendo aplicarse
también a ceniceros. Y se trata especialmente de platos
15 y ceniceros de resinas sintéticas o sea lo denominado -
plástico, por ser esta la materia que más fácilmente se
presta a un moldeado rápido de grandes rendimientos en la
producción, con posibilidades de conseguir precios de cos-
te reducidos.

20 Es indudablemente conocido el hecho de insertar
publicidad en platos y ceniceros, pero esto se ha hecho
preferentemente en los de porcelana y cerámicos, al menos
con buenos efectos, ya que cuando se ha intentado reali-
zarlo en el plástico, el resultado ha sido nulo, a causa
25 de que cualquier leyenda o figura que representemos en el
fondo del plato o cenicero ha de hacerse sobre la misma
materia y colorido, sin que sea bien visible y se aprecie
en forma destacada como para llamar la atención, que es
el fin primordial de la publicidad. Esta es precisamente
30 la ventaja que ofrece el nuevo tipo de plato que vamos a
describir, pues gracias a la especial disposición de ele-
mentos que lo caracterizan, se logra incorporar en pla-
tos de plástico leyendas, figuras y colores de fondo, de
gran contraste y visibilidad, con la particularidad de -
35 conseguir esto sin gran complicación del proceso de fa-
bricación, o sea dentro de un margen razonable de costes,
accesible aún a los fines publicitarios, para que este -
objeto pueda ser adquirido por una firma y regalado a los
establecimientos consumidores como propaganda de sus pre-



7 E

78135

40

ductos.

45

50

55

60

65

El nuevo tipo de plato publicitario a que nos referimos, se caracteriza esencialmente porque su fondo se ha ahondado más de lo corriente, formando a su alrededor un escalón en sus lados, de tal modo que se habilite una cavidad apropiada para alojar una lámina de papel, cartulina, cartón, metal, tela, o cualquier otra materia susceptible de imprimir o representaren ella leyendas o figuras de propaganda y naturalmente de un color distinto al cuerpo del plato para que destaque y resalte. Para sujetar y proteger a la citada lámina contenedora de las leyendas y motivos publicitarios, se situará sobre ella otra plancha o lámina de plástico transparente, que se unirá al cuerpo del plato con pegamento o por cualquier otro medio.

Con el fin de facilitar la comprensión de las características generales que dejamos expuestas, se acompaña una lámina de dibujos con la representación de un caso de realización de uno de estos platos, el cual debe interpretarse ampliamente y sin limitación alguna, por su condición de simple ejemplo.

En los citados dibujos, sus figuras representan, en la 1, una vista en planta del plato; en la 2, una sección transversal; en la 3, una planta y vista lateral del disco interior y en la 4 otra planta y vista lateral, del disco de protección, mientras que en la 5 se aprecia una vista del plato sin los aditamentos.

En cuanto a las diversas partes del ejemplo representado se señalan con las siguientes acotaciones numéricas: -1- es el plato propiamente dicho, cuyo fondo -2-



70

tiene a su alrededor un escalón -3- para formar una depresión. En esta depresión va alojado el disco -4- de papel, cartulina, tela, metal u otra materia, el cual lleva impresas o estampadas por cualquier procedimiento las leyendas o figuras representadas en los gráficos por las líneas alusivas -5-. Sobre este disco -4-, se sitúa otro disco -6- compuesto de plástico transparente, el cual ajusta también en la cavidad -2- y queda rasante al escalón -3-, pegándose al cuerpo del plato -1-, para formar un conjunto solidario, de tal modo que el disco -4- portador de los motivos propagandísticos, queda intercalado entre el fondo -2- y cubierta -6-, la cual lo protege, permitiendo su lavado, sin que las leyendas o figuras se estropeen.

75

80

85

Como fácilmente se deducirá, si al disco -4- le damos un colorido (en un solo color o en varios), que contraste fuertemente con el color del plato -1-, el efecto ha de ser sumamente llamativo, que es lo que se pretende.

90

95

Conviene tener en cuenta que no es necesario que el disco -4-, portador de la publicidad, ocupe todo el fondo del plato, ya que para conseguir variaciones en la disposición, cabe reducir el rebaje y el escalón -3-, solo a una porción del fondo, y formar un círculo, ovalo, polígono, o cualquier otra figura geométrica regular o irregular, a la que se adaptará el contorno o figura de la lámina -4-, si bien la cubierta transparente -6- puede abarcar todo el fondo y disponer de un escalón como el -3- para su acoplamiento, o bien puede limitarse a cubrir solamente la forma que adopte la lámina -4-.



100

También debe hacerse constar que estos platos, fabricables igualmente como ceniceros, pueden adoptar formas distintas a las circulares del ejemplo gráfico, sean ovaladas, rectangulares, romboidales o irregulares y presentarse en distintos tamaños, así como en cualquier colorido y clase de plástico, todo ello siempre que no se altere lo esencial que se expresa en la siguiente

105

N O T A

110

Los puntos nuevos y de propia invención que se presentan para su reivindicación en este Modelo de Utilidad, son:

115

1º.- Plato publicitario, caracterizado porque su fondo se halla ahondado más de lo corriente con un escalón limitando la depresión formada, con el fin de constituir una cavidad en la que vá alojada una fina lámina de cualquier materia capaz de que se representen en ella motivos publicitarios, quedando esta lámina interpuesta entre el fondo de la mencionada cavidad del plato y una lámina transparente que se le sobrepone y que va solidariamente sujeta al plato con pegamento u otro medio, de tal modo que protege a los motivos publicitarios de la lámina inferior, los cuales resultan no obstante visibles a través de la lámina de protección. Y

120

125

2º.- "PLATO PUBLICITARIO", de conformidad en un todo en lo esencial y fines industriales a lo descrito en la precedente Memoria Descriptiva y gráficamente representado en los adjuntos planos para su mejor comprensión.

Esta Memoria consta de CINCO hojas escritas o mecanografiadas por una sola cara a doble espacio en

126



7 ENE

- 6 -

líneas.

78135

Valencia, 22 de Diciembre 1959

Por autorización del interesado



78135

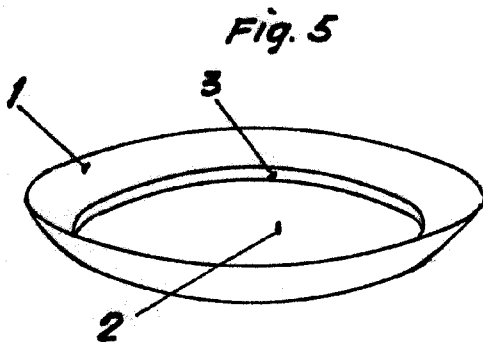
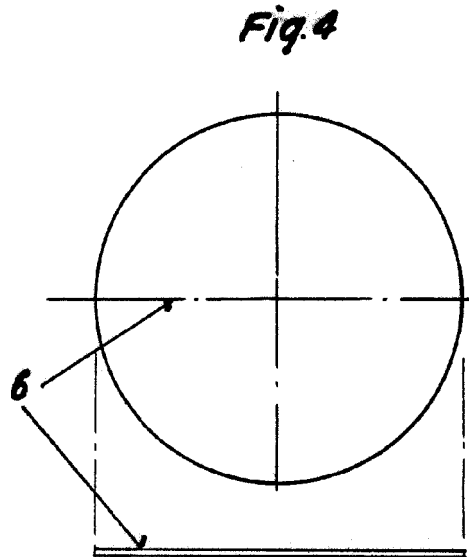
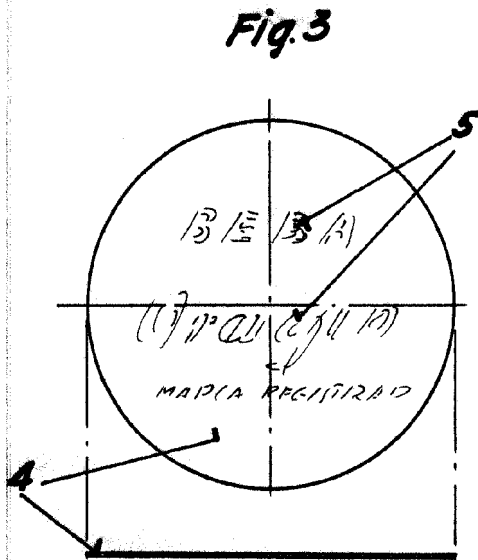
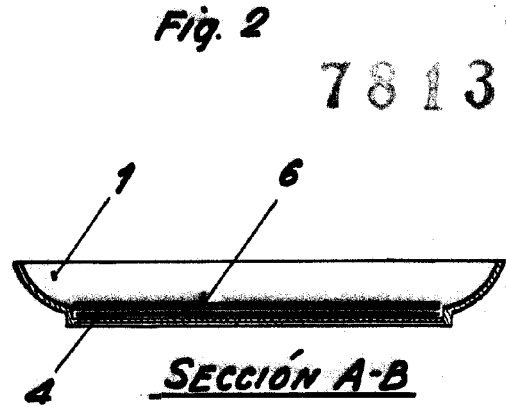
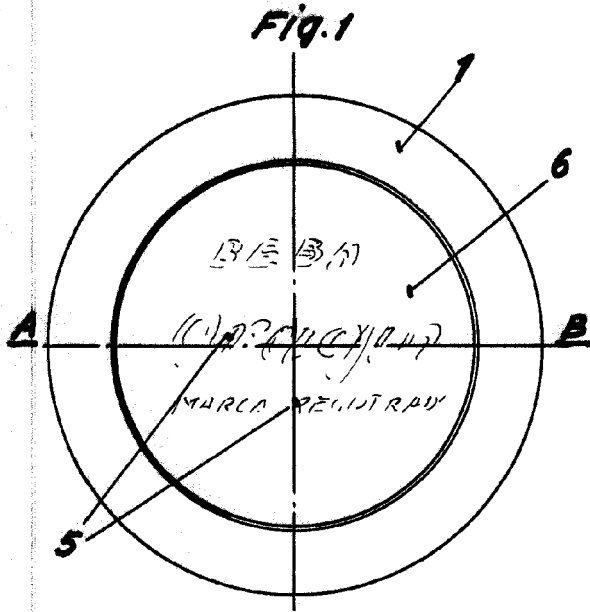

ESCALA VARIABLE
VALENCIA, 21 DIC. 1959

P.A.
[Handwritten signature]
3