



15

vamos a describir tiene la particularidad de su fácil ma-
nejo, de efectuar una sujeción excelente y además de re-
sultar altamente ornamental, todo lo cual justifica so-
bradamente los méritos a que se otorgue a su solicitante
el privilegio de exclusividad que implica el presente Mo-
delo de Utilidad.

20

25

30

35

40

La nueva hebilla a que nos estamos refiriendo se
caracteriza esencialmente por estar compuesta por un bas-
tidor metálico o de cualquier otro material y de cualquier
forma, con sus dos lados mayores ligeramente doblados en
ángulo, a fin de que el transversal de unión al extremo
del cinturón resulte situado en diferente plano que el -
resto del bastidor, el cual tiene dichos dos lados mayo-
res unidos por sus bordes por un transversal situado co-
mo se ha dicho en los bordes para que quede dispuesto so-
bre una de las caras, en este caso la inferior, al obje-
to de actuar de tope que impida el giro total del elemen-
to de sujeción y presión que está integrado por una espe-
cie de cigüeñal, montado en los lados mayores del repeti-
do bastidor y giratorio en ellos para que, al abatirse
hacia un lado, dentro del bastidor, obligue al cinturón
a formar un dobléz, que es el que constituye la ondula-
ción o ángulo que tropieza con el transversal e impide
el deslizamiento del cinturón dentro de la hebilla.

Para facilitar la comprensión de las caracterís-
ticas generales que dejamos expuestas, se acompaña una
lámina de dibujos, que nos muestra un ejemplo de realiza-
ción de una de estas hebillas, la cual debe interpretar-
se ampliamente y sin limitación alguna, dada su condición
de mero ejemplo aclaratorio.



Dichos dibujos representan en su figura 1 una -
vista en planta de la hebilla; la figura 2, una vista de
perfil y la figura 3, una perspectiva con el cinturón -
unido.

45

En cuanto a las diversas partes y piezas de la
hebilla del ejemplo de los dibujos, se señalan en ellos
como sigue: el bastidor se señala con -1-, viendose que
en el caso del ejemplo adoptado, es una cinta metálica
dispuesta de canto, con un ligero dobléz en el punto -2-
de ambos lados mayores -3-, a fin de que el transversal
-4-, que es al que va unido el cinturón -5-, (figura 3),
quede situado en diferente plano que el resto de la es-
tructura.

50

55

Los dos lados mayores -3- van unidos por el puen-
te -6-, precisamente en sus cantos, de modo que este -
puente sirve de tope a la pieza -7- de presión, cuyos ex-
tremos van alojados en los referidos lados mayores -3-,
con giro en ellos, siendo -8- el otro transversal que -
cierra el bastidor -1-.

60

La actuación de esta hebilla es bien sencilla:
el extremo libre del cinturón -5- se introduce entre el
transversal -8- y el puente -6-, por la cara inferior y
montándose sobre la pieza -7-, se abate a esta hacia el
lado -8-, con lo cual esta pieza -7- dobla ligeramente -
al cinturón, lo suficiente para que las aristas del bas-
tidor, o más concretamente, del lado -8-, tropiecen en
este dobléz e impidan que el cinturón se deslice dentro
del bastidor, con lo que el extremo libre deja de serlo
al quedar sujeto a la hebilla.

65

70

Como facilmente podrá deducirse esta nueva he bi-



lla puede fabricarse en variedad de tamaños, formas, coloridos y materiales, e introducir en ella cualquier variación secundaria que no altere lo esencial que se resume en la siguiente

75

N O T A

=====

Los puntos no conocidos ni practicados en España, sobre los que se desea que recaigan las reivindicaciones de este Modelo de Utilidad, son:

80

85

90

1º.- Nueva hebilla de presión, caracterizada por que entre los dos lados longitudinales mayores del bastidor que la compone va montada una varilla con varios dobleces adoptando forma semejante a la de un cigüeñal, giratorio en sus lados de montaje, con giro limitado por un puente transversal dispuesto en los cantos de los dos lados longitudinales mencionados, cuyo puente actúa de tope del cigüeñal giratorio, hallándose desplazado hacia el transversal del bastidor opuesto al de sujeción de un extremo del cinturón, de tal modo que introduciendo el otro extremo libre del cinturón entre el transversal y el puente y por su cara inferior y sobreponiéndolo al cigüeñal, este se abate hace presión sobre el cinturón, le obliga a doblarse y con ello queda sujeto e imposibilitado de deslizarse en la hebilla. Y

95

2º.- "NUEVA HEBILLA DE PRESION", de conformidad en un todo en lo esencial y fines industriales a lo descrito en la precedente Memoria Descriptiva y gráficamente representado en los adjuntos planos para su mejor comprensión.

Esta Memoria consta de CUATRO hojas escritas o -

30 DI



- 5 - 78134

mecanografiadas por una sola cara a doble espacio en 98 líneas.

Valencia, 30 Diciembre de 1959

Por autorización del interesado

JOSE LOREZ
P. P.



310

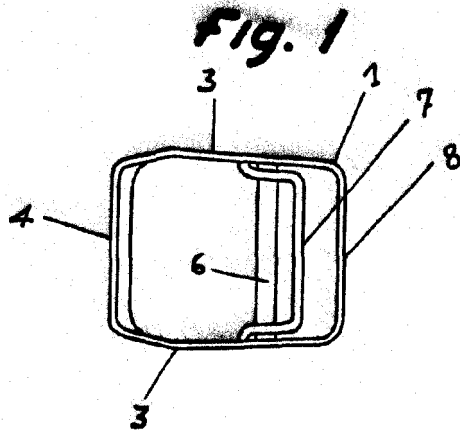

78134

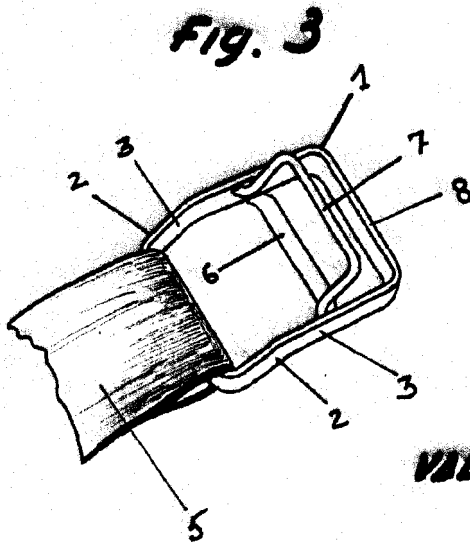
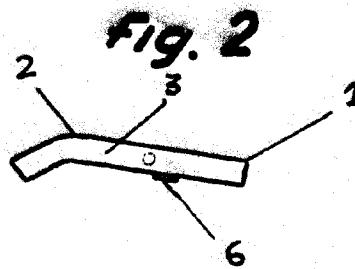

ESCALA VARIABLE
VALENCIA, DIBRE, 1959
P.A.

JOSE LOPEZ