



78132

M O D E L O  
D E  
U T I L I D A D

a favor de Don ANTONIO SOLER COBA, de nacionalidad española, residente en Barcelona, Rambla Volart, 11, por "BOTIQUIN DE MANO".

- . -

MEMORIA DESCRIPTIVA

La presente invención se refiere a un botiquín de mano, que resulta muy adecuado para viajes, excursiones e incluso para uso doméstico, dada su simplicidad y al reducido espacio que ocupa.

5. El botiquín en cuestión está constituido esencialmente por una lámina rectangular de material flexible, la cual tiene unos dobleces transversales que forman las tapas, el fondo y dos de los lados del botiquín, sobresaliendo de los laterales correspondientes al fondo del
10. botiquín dos prolongaciones laminares del propio material



- que constituyen sendos lados opuestos del mismo y que continúan formando dos solapas enfrentadas, de una de las cuales parte una tira cuyo extremo libre se abrocha en la solapa opuesta, mediante un cierre apropiado, mientras que las tapas del botiquín formadas por las dos zonas extremas opuestas de la lámina rectangular mencionada, se abaten una sobre otra en forma solapada, uniéndose mediante dispositivos de cierre convencionales, estando provista la tapa interior en su cara interna, de un bolsillo apto para contener accesorios del botiquín, a la par que sobre el fondo del mismo se prevén medios de retención para los frascos y artículos propios del botiquín.
- 5.
- 10.

- Para la mejor comprensión de cuanto queda descrito en la presente memoria, se acompaña un dibujo en el que, tan sólo a título de ejemplo, se representa un caso práctico de realización del objeto de la invención.
- 15.

- En dicho dibujo, la figura 1 es una vista en perspectiva del botiquín completamente abierto o desplegado; la figura 2 es una vista similar, estando el botiquín con las dos solapas internas unidas mediante la tira correspondiente; la figura 3 representa una vista en perspectiva del botiquín cerrado; y la figura 4 es una sección transversal del botiquín cerrado y desprovisto de accesorios.
- 20.
- 25.

El botiquín descrito está constituido en el aludido dibujo por una lámina rectangular de material flexible, dividida, mediante dobleces transversales en dos



29 DIC

78132

- zonas extremas opuestas -1- y -2-, que constituyen las tapas solapables del botiquín, a continuación de las cuales siguen las zonas -3- y -4-, más estrechas y que son los lados superior e inferior del mismo, entre los cuales queda dispuesta la zona central-5-, que constituye el fondo receptor de los frascos y artículos -6- propios del botiquín, retenidos mediante tiras elásticas -7- unidas por sus extremos al fondo -5-, y formando bucles de diversos tamaños. Las tapas -1- y -2- están provistas de broches -8- correspondientes para su cierre. De los laterales del fondo -5- se prolongan dos piezas laminares -9- y -10-, del propio material flexible, y que constituyen dos lados opuestos del botiquín, los cuales continúan formando sendas solapas dobladas -11- y -12-, unidas entre sí mediante una tira -13- que sobresale del borde de la solapa -12- y que se abrocha por su extremo libre sobre la solapa -11-, mediante un cierre -14-. La tapa -2- presenta en su cara interna una lámina -15- fijada por tres de sus bordes, formando un compartimento apto para colocar compresas, u otros artículos complementarios para el botiquín.
- 5.
- 10.
- 15.
- 20.

- La figura 1 ilustra claramente la forma de apertura del botiquín, que permite manipular con toda comodidad los frascos y artículos contenidos en su interior.
25. Para cerrarlo se unen primeramente las solapas -11- y -12- mediante la tira -13- que se abrocha con el cierre -14- (figura 2). De esta forma los artículos -6- envasados, están más protegidos. Seguidamente se abaten



78132290

las tapas -1- y -2-, una sobre otra, cerrándose mediante los botones -8- previstos al efecto. La bolsa o departamento -15- queda en el interior del botiquín, protegida y resguardada por la tapa -1-.

5. Serán independientes del objeto de la invención, los materiales empleados en la construcción de los distintos elementos que la integran, formas y dimensiones de los mismos y cuantos detalles accesorios puedan presentarse, siempre y cuando no afecten a su esencialidad.

- . -

#### NOTA

10. Se reivindica como objeto del presente modelo de utilidad:
1. Botiquín de mano, que está constituido esencialmente por una lámina rectangular flexible, dividida mediante una serie de dobleces transversales paralelas y espaciados convenientemente, en una serie de tramos o zonas que constituyen el fondo y paredes adyacentes del botiquín, emergiendo de los bordes laterales de la zona correspondiente al fondo, dos piezas laminares flexibles, que constituyen sendos lados opuestos del botiquín y se prolongan en sendas solapas enfrentadas, unidas entre sí mediante una tira que parte de una de ellas y que se une a la opuesta mediante un cierre convencional, que constituyen las tapas del botiquín, se
- 15.
- 20.



78132<sup>9</sup> DIC.

abaten una sobre otra por encima de estas solapas, uniéndose mediante dispositivos de cierre convencionales, yendo provista la cara interior de la tapa inferior, un compartimento laminar a modo de bolsa, al propio tiempo que sobre fondo del botiquín están previstos los elementos más adecuados para la retención de los artículos que componen el botiquín.

2. Botiquín de mando.

La presente memoria descriptiva consta de cinco hojas foliadas, escritas a máquina por una sola cara.

Barcelona, a 29 de diciembre de 1959.

Antonio SOLER COBA

P.A.

78132

Fig. 1

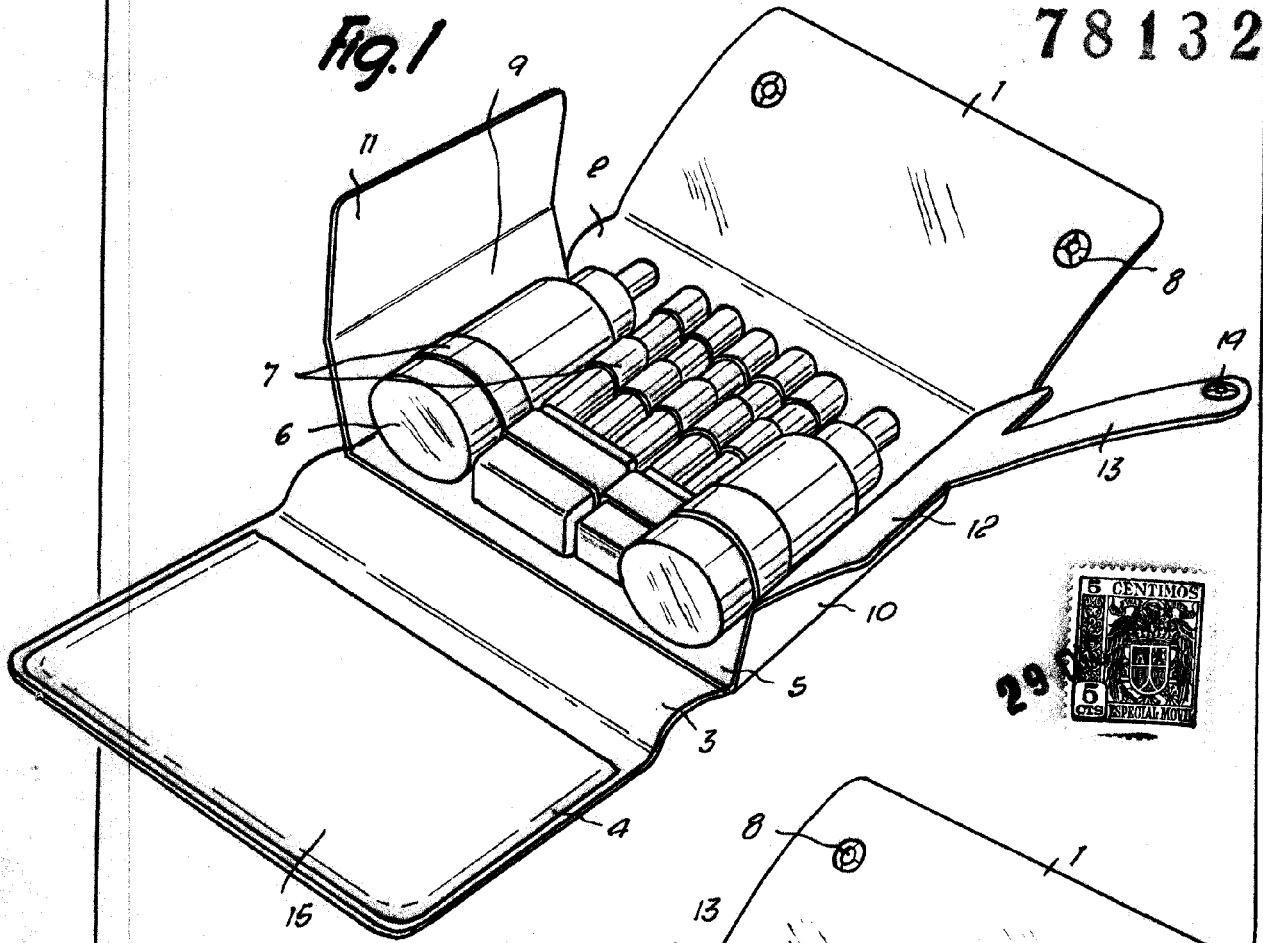
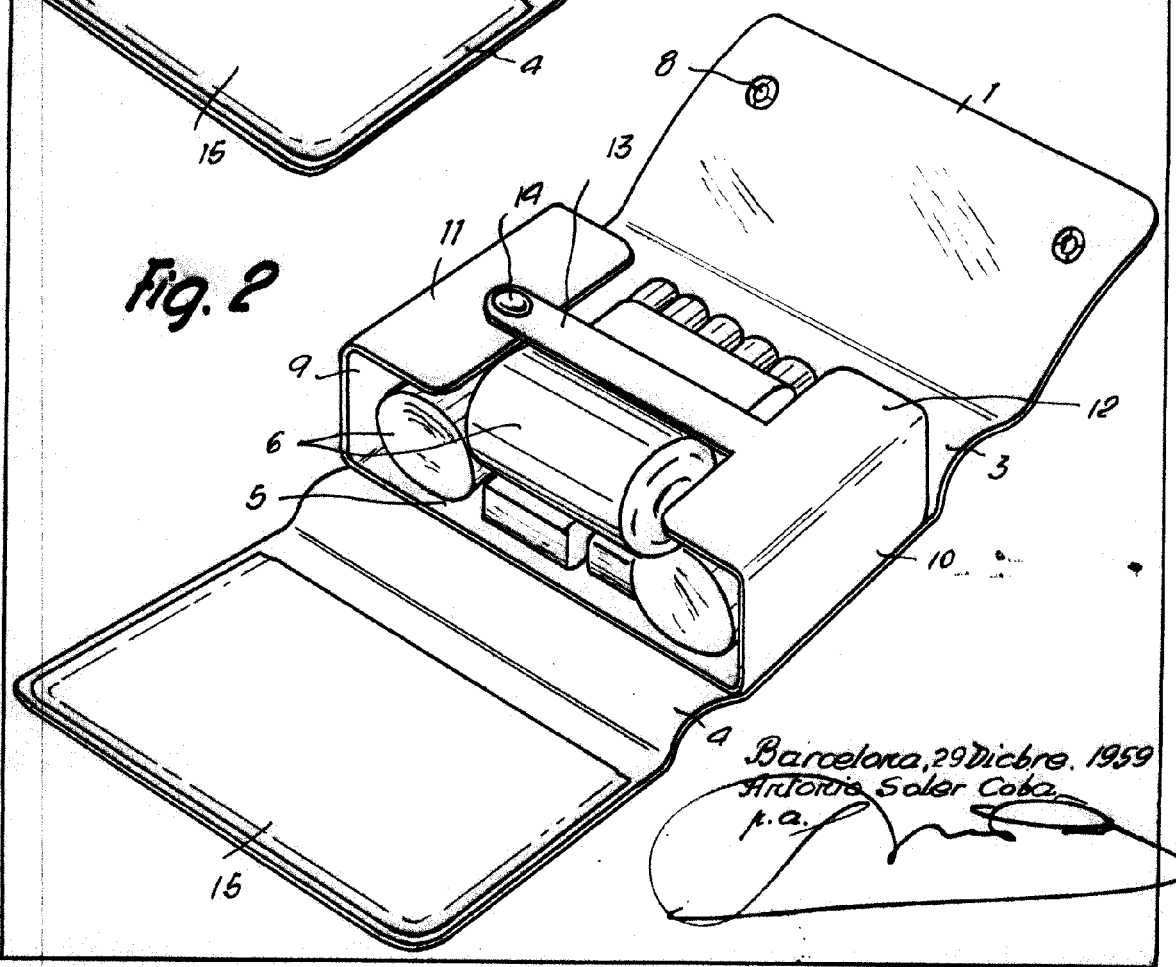

Fig. 2



Barcelona, 29 Dicbre. 1959  
 Antonio Soler Coba  
 p.a.

6967

78132

Fig. 3

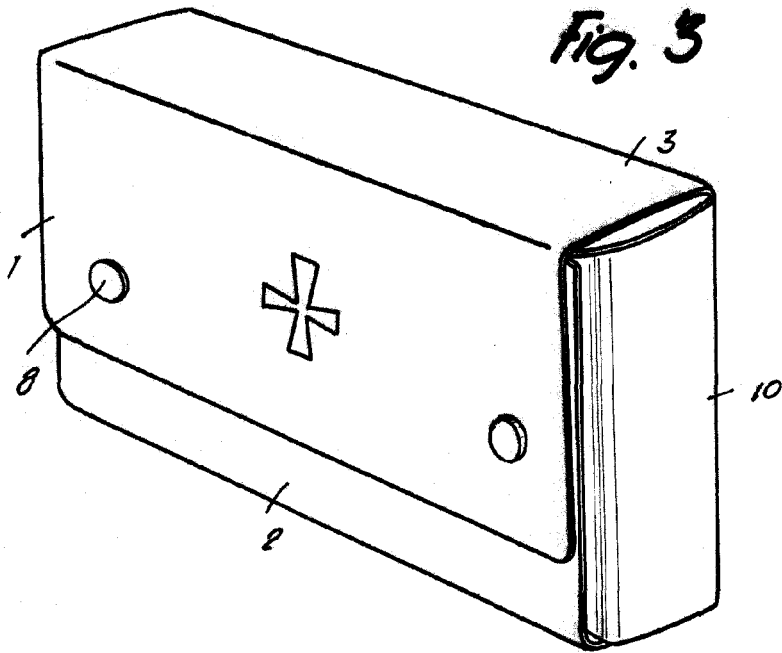

6451



29

Fig. 4

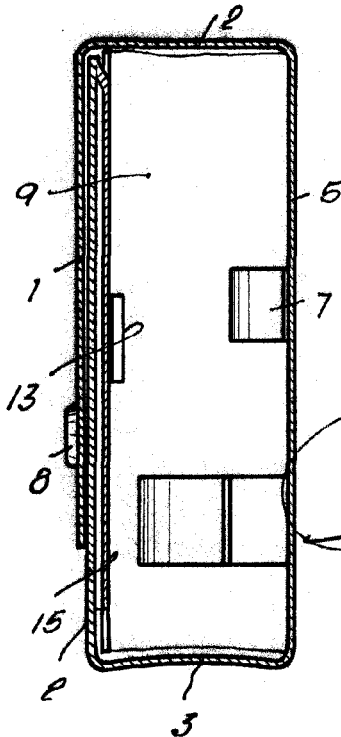

Barcelona, 29 Dicbre. 1959  
Antonio Soler Coba

p.a.