



78124

MODELO DE UTILIDAD

por 20 años

por "UN ENVASE PARA PRODUCTOS LIQUIDOS, PASTOSOS Y GRANULARES", a favor de Inerga, S.A., de nacionalidad española, domiciliada en Barcelona, La Vid, 16.

=====

MEMORIA DESCRIPTIVA

Este Modelo de utilidad se refiere a un envase para productos líquidos, pastosos y granulares, de muy simples características y notable eficacia, permitiendo un perfecto envasado de una serie muy variada de productos, con seguridad y economía.

5

Este Modelo se caracteriza por su originalidad constructiva, que permite una gran seguridad de envasado, a pesar de la simplicidad y poca consistencia del envase en sí.

15 DIO



78124

Esencialmente, consiste en un envase de plástico en forma de bolsa de delgadas paredes, que está alojada entre las paredes de una cubierta envolvente de cartulina u otro material similar, que adopta la forma de un prisma triangular reposando por una de sus caras laterales, en cuya envolvente está unida interiormente la bolsa de plástico, mediante un pegamento cerca del borde superior de la envolvente, existe un orificio pasante para la introducción, por mediación de una cánula, del producto a envasar dentro de la bolsa de plástico, quedando cerrado dicho orificio, por medio de un ojete que mantiene la unión estanca de los bordes del orificio.

Para su mejor comprensión, se adjuntan, a título de ejemplo, unos dibujos representativos de un envase realizado de acuerdo con el presente Modelo.

La figura 1 es una vista en perspectiva del envase y las figuras 2 y 3 son respectivamente, vistas frontal y lateral del mismo.

Según tales dibujos, este Modelo consiste esencialmente en una bolsa de plástico -1-, de planta sensiblemente rectangular y delgadas paredes, la cual está unida interiormente, por medio de un pegamento, a una envolvente -2-, de cartulina u otro material similar, que adopta la forma de una superficie prismática triangular, reposando por una de sus caras laterales -3-. Cerca del borde superior -4- de la envolvente -3-, existe un orificio pasante -5-, para la introducción del producto a envasar, por medio de una cánula, en el interior de la bolsa -1-. El orificio -5- está cerrado de manera estanca, por un amplio ojete -6-, que al propio tiempo, tiene la utilidad de poderse colgar por dicho orificio.



En un ángulo del borde superior -4-, existe una zona -7- de la bolsa -1-, libre de la envolvente -2-, pudiendo ser separada de la misma, por corte, para dar salida al producto envasado.

5 Todo cuanto no afecte, altere, cambie o modifique la esencia del envase descrito, será variable a los efectos del actual Modelo.

N O T A

10 Se reivindica como objeto de este registro por Modelo de utilidad:

1.- Un envase para productos líquidos, pastosos y granulares, caracterizado por consistir en una bolsa de paredes muy finas, unidas interiormente por medio de un pegamento, a las paredes de una envolvente laminar prismática, cerca de cuyo borde superior existe un orificio de llenado, cerrado por un ojete; existiendo asimismo en un ángulo de dicho borde superior, una zona libre de la cubierta envolvente.

20 Sean cuales fueren las circunstancias que concurren en la esencialidad del Modelo de utilidad definido en la anterior reivindicación, cuyo objeto es:

2.- "UN ENVASE PARA PRODUCTOS LIQUIDOS, PASTOSOS Y GRANULARES".

25 Consta la presente memoria de tres hojas foliadas, mecanografiadas por una sola cara y del dibujo adjunto.

Barcelona, quince de diciembre de mil novecientos cin cuenta y nueve.

P.A. de Inerga, S.A.,

L. DURAN
P. P.

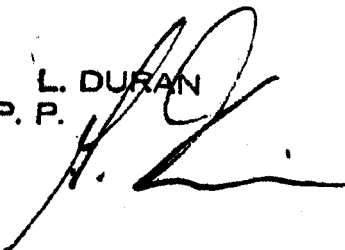



16

78124

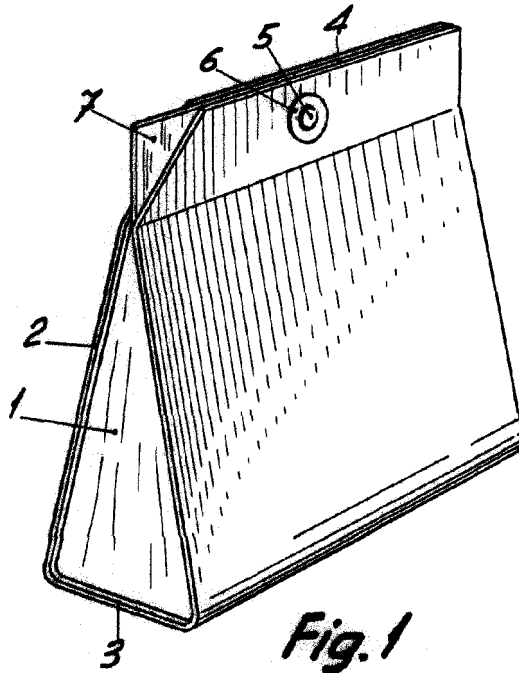

Fig. 1

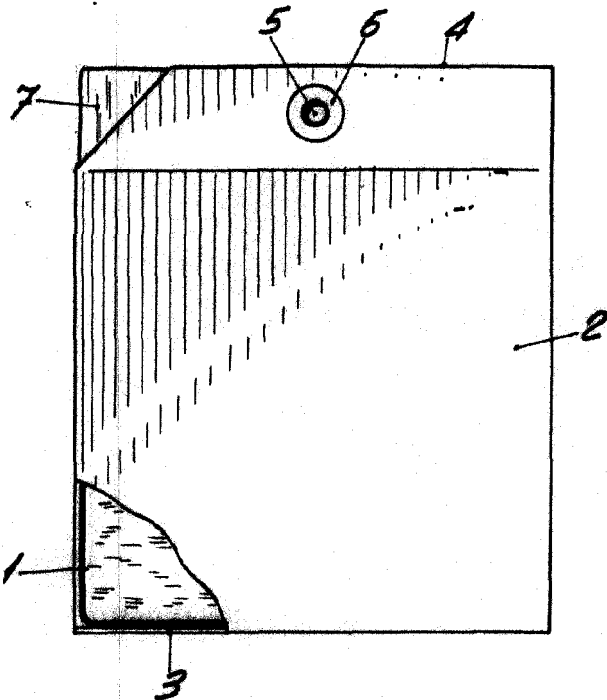

Fig. 2

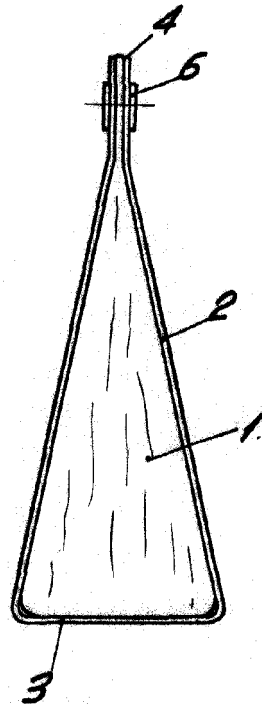

Fig. 3

BARCELONA, 15 DICIEMBRE DE 1959

L. DURAN

P.P.H.

ESCALA VARIABLE