

1017218



7812

7022

MODELO DE UTILIDAD

por 20 años

por "UN JUEGO DE RUEDAS GIRATORIAS APLICABLE A LOS CHASIS DE GRUAS Y CARRETILLAS MOVILES SOBRE CARRILES", a favor de D. Juan Gómez Guindos, de nacionalidad española, domiciliado en Madrid, Costa Rica, 7, 3º C.

=====

MEMORIA DESCRIPTIVA

Se describe por este Modelo de utilidad un juego para ruedas giratorias aplicable a los chasis de las grúas y carretillas móviles ya conocidos, y peculiarmente a los chasis rígidos para grúas y carretillas especialmente diseñados para deslizar sobre carriles, que sobresalgan sobre el nivel del suelo.

5.

Para mejor describir las características del juego de ruedas giratorias que aquí describimos, se ilustra esta memoria con los dibujos que se adjuntan, aunque éstos tengan



- 2 - 78122

un simple valor de ejemplo.

- En los dibujos, en sus distintas figuras, 1, 2, 3 y 4, se señala por -1- un chasis rectangular y plano, el cual se apoya sobre las ruedas -3- y éstas deslizan sobre dos carriles -2-. Se supone que este chasis -1- presenta cuatro salientes laterales -4- en los que se pueden afianzar los cojinetes de apoyo -5- y para los ejes verticales de giro -6- de los soportes -7- de las ruedas de apoyo y movimiento -3- de la plataforma o chasis además de los horizontales -8- que puedan precisarse. Se supone asimismo que los soportes están diseñados para sostener cada uno de ellos a un par de ruedas de apoyo y movimiento situadas en un mismo plano vertical común de simetría y se supone finalmente que la estructura de estas ruedas está resuelta por una especie de disco o polea central -3- de llanta apreciable, que tomará contacto con el carril -2- y en su caso con el suelo, quedando dispuesta esta polea, entre dos discos -9- de espesor más reducido pero de mayor diámetro que en el supuesto de deslizarse la plataforma sobre vías actuarán de pestaña.
20. La novedad primordial de este juego de ruedas que nos ocupa viene representado por el hecho de que si interesa que el chasis se deslice sobre el pavimento bastará retirar la plataforma de las vías -2- y dejarlo apoyado por unas ruedas adicionales -10- guarnecidas con neumáticos o similar, giratorias sobre ejes horizontales propios -11-, cada uno dispuesto en bayoneta sobre un soporte adicional -12- solidariamente fijo a la parte exterior y más excéntrica -12- de la horquilla -13-, giratoria alrededor del propio eje vertical -6-, que asegura los cambios de dirección de los soportes -7- de las ruedas con pestañas -3-9- ya conocidas.

30. Todo cuanto no afecte, altere, cambie o modifique la



esencia del juego de ruedas giratorias aquí descrito, será variable a los efectos del actual Modelo de utilidad:

N O T A.

Se reivindica como objeto de este registro por Modelo

5. de utilidad:

1.- Un juego de ruedas giratorias aplicable a los chasis de grúas y carretillas móviles sobre carriles, que se caracteriza por vincular al chasis de apoyo general de las grúas y carretillas y a un lado de cada rueda y grupo de ruedas

10. con pestaña giratorias y propias de estas plataformas, una rueda con neumático apoyada sobre un eje horizontal fijo por un extremo a una placa vertical a su vez solidaria con la cara externa del puente vertical de una horquilla tum-bada, giratoria alrededor del propio eje vertical y que  
15. sostiene y forma los armazones de apoyo de cada grupo giratorio de ruedas y con pestañas, necesarias para el deslizamiento del chasis sobre carriles apoyados sobre el nivel del suelo.

2.- El propio juego de ruedas de la reivindicación anterior,  
20. caracterizado porque las relaciones entre el radio útil y periférico de cada rueda giratoria con neumático y la posición de su eje de giro horizontal respecto al suelo, sea tal que resulte mayor que la distancia de este mismo eje giratorio respecto al plano horizontal tangente a las pestañas  
25. de las ruedas de carril pero menor que la suma de esta misma distancia sumada a la altura en que queda tales pestañas respecto al suelo una vez montadas las ruedas acanaladas sobre sus carriles.

Sean cuales fueren las circunstancias que concurren  
30. en la esencialidad del Modelo de utilidad definido en las anteriores reivindicaciones, cuyo objeto es:

78122

18 D



- 4 -

3.- "UN JUEGO DE RUEDAS GIRATORIAS APLICABLE A LOS CHASIS DE GRUAS Y CARRETILLAS MOVILES SOBRE CARRILES".

Consta la presente memoria de cuatro hojas foliadas, mecanografiadas por una sola cara y del dibujo adjunto.

5. Barcelona, dieciocho de diciembre de mil novecientos cincuenta y nueve.

P.A. de D. Juan Gómez Guindos,

L. DURÁN CORRETJER  
P. P.

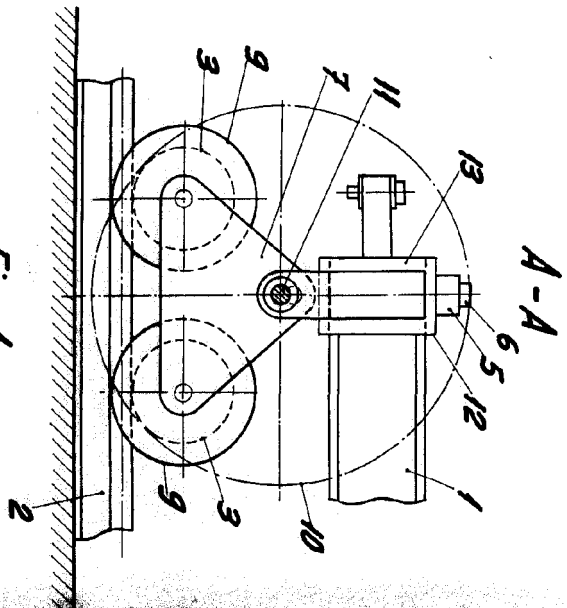

Fig. 1

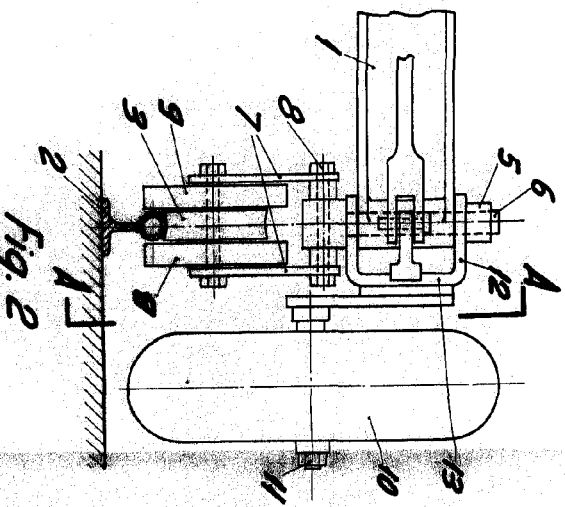

Fig. 2

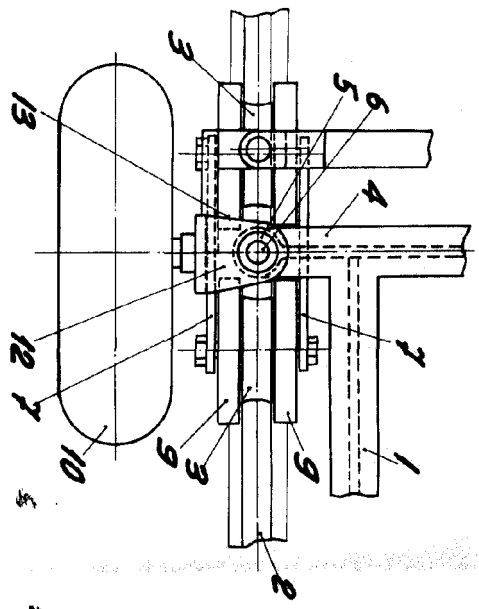

Fig. 3

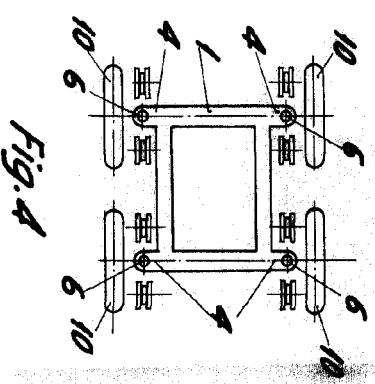
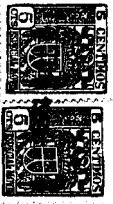

Fig. 4



78122

BARCELONA, 18 DICIEMBRE DE 1909

L. DURAN  
ppd.