

78109

110



73109

MODELO DE UTILIDAD

por 20 años

por "UN PANTALON A DOS PTEZAS PARA BAÑO Y DEPORTE", a favor de D. Salvador Imbers Queralt, de nacionalidad española, domiciliado en Tarrasa (Barcelona), Pasaje Gaudí, s/n.

=====

MEMORIA DESCRIPTIVA

Por este Modelo de utilidad se describe un pantalón a dos piezas para playa y deporte, que resuelve muy perfectamente todas aquellas cuestiones de orden estético, deportivo, moral e higiénico que entraña el uso de los forzosamente muy cortos y someros pantalones deportivos.

Esencialmente, el pantalón a dos piezas que nos ocupa, constará del pantalón usual corto, amplio de perneras, con ajuste elástico y seguro a la cintura y de



- otra pieza interior constituida por un cinturón asimismo elástico que sostiene un leve slip, eso es, una franja de tela diametral para cubrir y proteger los órganos genitales. Esta pieza se une al interior del pantalón propiamente dicho, a cuyo efecto este pantalón presenta unidas a su cinto y en ambos costados de la cintura, varias tirillas que, abrazando al cinto del slip se abrochan con los correspondientes botones a este fin cosidos en la misma cara interna del propio cinto.
- 5.
10. El simple examen de los dibujos que a título de ejemplo se adjuntan a esta memoria, permitirá fijar mejor el alcance y características del pantalón aquí descrito. En los dibujos, -1- es el pantalón deportivo exterior -2- su propio cinto elástico vinculado a la confección del pantalón, -3- son las tirillas que fijan por un extremo al borde inferior del cinto -2- presentan por los opuestos y libres sendos ojales -5- para abrocharse a los botones -4-, cosidos a la cara interna y superior del mismo cinto, una vez se haya abrazado con dichas tirillas al cinto -6- del slip -7-.
- 15.
- 20.
25. De estas tirillas -3-, con sus correspondientes botones -4- están previstas como mínimo dos -8-9-, a fin de asegurar la correcta posición del slip -7-, ya que dichos puntos corresponden a los límites laterales de las dos sujeciones -10- del slip -7- a su propio cinto -6- y, por tanto, impedirán que éste se corra a la derecha o a la izquierda de la posición correcta del pantalón que, por su parte, por razón de sus perneras ya tiene tal posición asegurada, cualesquiera que sean los movimientos o ejercicios que ejecute el deportista que use este pantalón.
- 30.



A los efectos del actual Modelo, será variable todo cuanto no afecte, altere, cambie o modifique la esencia del pantalón a dos piezas aquí descrito.

N O T A.

5. Se reivindica como objeto de este registro por Modelo de utilidad:
- 1.- Un pantalón a dos piezas para baño y deporte que se caracteriza porque una de las piezas será el pantalón propiamente dicho, de perneras cortas y cinto elástico, la cual presenta unidas a este cinto y por su cara interna, cierto número de tirillas cosidas por un extremo a uno de los bordes del cinto y que provistas de un ojal en el extremo opuesto pueden abrocharse al correspondiente botón cosido al borde interno y opuesto del mismo cinto y abrazándose con estas tirillas al cinto elástico que sostiene a una faja diametral que constituye el slip interior, es, el suspensorio para protección de las partes genitales del usuario.
- 10.
- 15.

20. Sean cuales fueren las circunstancias que concurran en la esencialidad del Modelo definido en la anterior reivindicación, cuyo objeto es:

2.- "UN PANTALON A DOS PIEZAS PARA BAÑO Y DEPORTE".

25. Consta la presente memoria de tres hojas foliadas, mecanografiadas por una sola cara y del dibujo adjunto.

Barcelona, once de diciembre de mil novecientos cincuenta y nueve.

P.A. de D. Salvador Imbers Queralt,

L. DURAN CORREJER
P. P.

110



78109

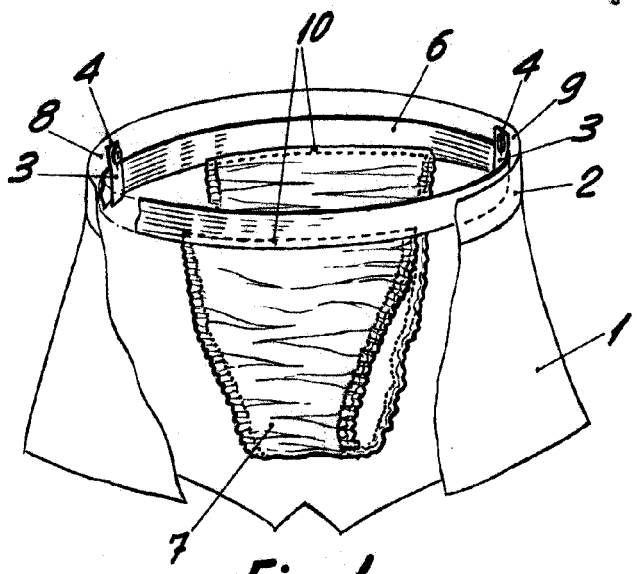

Fig. 1

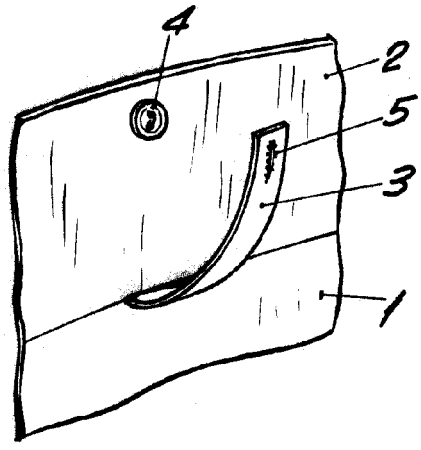

Fig. 2

BARCELONA, 11 DICIEMBRE DE 1939
L. DURAN
P.P. *[Signature]*

ESCALA VARIABLE