



78087

M O D E L O  
D E  
U T I L I D A D

para "DISPOSITIVO SEÑALIZADOR CON PROPAGANDA PARA ASIENTOS DE ESPECTACULOS PUBLICOS Y SIMILARES", a favor de DOÑA RAMONA ESTADELLA ALBAREDA, domiciliada en BARCELONA, Travesera de Gracia, nº 177.

= . =

MEMORIA DESCRIPTIVA

El presente modelo de utilidad se refiere a un dispositivo con propaganda para asientos de espectáculos públicos y similares.

5. El objeto y utilidad del presente modelo consiste en hacer que la actual numeración que presentan en el reverso del respaldo las butacas y asientos de espectáculos, comprendan un aditamento que no sólo las hace visibles notoriamente sino que acrecienta su belleza al propio tiempo que se logra una utilidad, cual la de propaganda en general.

10. Para lograr este objeto se combina una placa de fondo



de cualquier forma artística, dotada de un cajetín en bajo relieve, con otra placa en la que se han combinado el motivo de propaganda y una aplicación laminar reflectante, de tal manera que una vez encajada esta segunda placa en el cajetín de la primera, resulte visible y con gran efecto artístico el motivo de propaganda.

5.

En la parte de crestería de la placa base se ha representado en análoga forma, la numeración y la fila de la butaca o bien el nombre de asiento simplemente, según sea más conveniente en cada caso.

10.

Con el fin de facilitar la explicación, se acompaña a la presente memoria una lámina de dibujos, en la que se ha representado un caso de realización que se cita a título de ejemplo.

15.

En el dibujo:

La figura 1, muestra en vista frontal, y de perfil la placa anunciadora mencionada, y

la figura 2, manifiesta en vista frontal y de perfil, la placa base juntamente con la placa anunciadora.

20.

Consiste esencialmente en una placa 1 en la cual y con efectos reflectantes aparece la zona anunciadora 2. La placa 1 presenta adecuadas orejetas 3.

24.

La placa base 4 comprende un copete 5 para la indicación propia del asiento y bajo ella se forma el cajetín 6 en depresión, cuyo cajetín lleva en su contorno las muescas 7 para las orejetas 3.

Encajadas ambas partes, forman un todo que se acopla por cualquier pegamento, estando previsto el que la placa base se se fije al respaldo ventajosamente antes de colocar en ella, la placa de propaganda.

30.



70007

El modelo, dentro de su esencialidad, puede ser llevado a la práctica en otras formas de realización que difieran en detalle de la indicada a título de ejemplo, a las cuales alcanzará igualmente la protección que se recaba. Podrá, pues, 5. construirse en cualquier forma y tamaño, utilizando los materiales más adecuados, para el caso, quedando todo ello comprendido en el espíritu de las reivindicaciones.

= . =

## N O T A

Descrito el objeto y utilidad de la invención, lo que se declara como no divulgado ni practicado en España, comprende las siguientes reivindicaciones: 10.

1. Dispositivo señalizador con propaganda para asientos de espectáculos públicos y similares, caracterizado esencialmente por estar constituido por una placa base de cualquier forma, que en su zona superior presenta un copete para indicación del asiento y en la zona inferior lleva en bajo relieve un cajetín en cuyo contorno se han practicado muescas, para recibir en ellas salientes adecuados que lleva la placa de propaganda que se encaja en dicho cajetín. 15.

2. Dispositivo, según la anterior reivindicación en el que la placa de propaganda es una lámina cuyo espesor es el apropiado para que una vez encajado en el cajetín no presente saliente con respecto a él, y en cuya placa se ha incluido el motivo de propaganda y una aplicación decorativa reflectante para el adecuado resaltado del motivo mencionado, fijándose las aletas en las muescas con cualquier pegamento. 20.  
25.



78987

3. Dispositivo señalizador con propaganda para asientos de espectáculos públicos y similares.

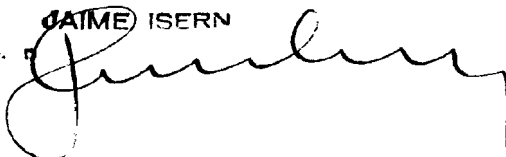
Según se describe y reivindica en la presente memoria, la cual consta de cuatro hojas, foliadas y escritas a máquina por cada una de sus caras, acompañadas de una lámina de dibujos.

Barcelona, para Madrid, 19 Diciembre 1.959.

DOÑA RAMONA ESTADELLA ALBAREDA.

p. a.

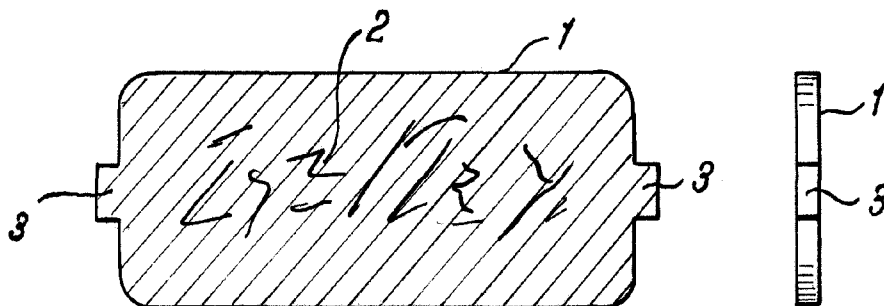
JAIIME ISERN

o. 

R/m.m.

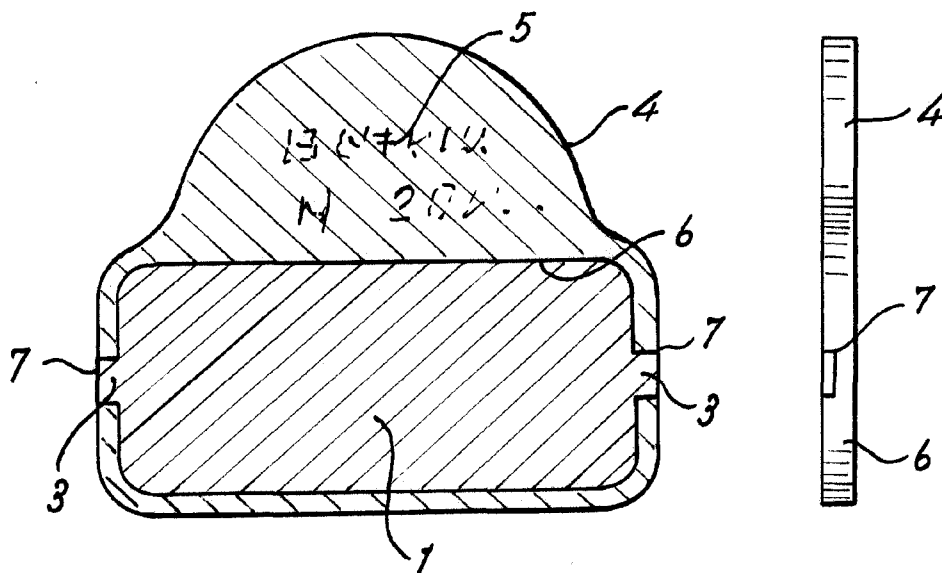


Fig. 1



78087

Fig. 2



Barcelona, para Madrid, 19 Dicbre. 1959

Jaime Isern

p.p.