



78040

MEMORIA DESCRIPTIVA

correspondiente a la solicitud de registro de un Modelo de Utilidad a favor de DON VICTOR GONZALEZ GUTIERREZ, de nacionalidad Española, residente en Eibar, (Guipuzcoa) y por: UN NUEVO TIPO DE TERMOSTATO PARA PLANCHAS ELECTRICAS.

-----

Es objeto del Modelo de Utilidad cuyo registro se solicita un nuevo tipo de termostato para planchas eléctricas en el cual se han introducido mejoras considerables que aportan un beneficio cierto en cuanto a su economía y rendimiento se refiere, así como a la seguridad de su funcionamiento, motivado esto por haber reducido lo mas mínimo el número de piezas para su buen funcionamiento.

Una de las mejoras logradas en este nuevo tipo de termostato y que redunde en una efectividad cierta en su funcionamiento es la de haber eliminado toda clase de amiantos y mica que hasta la fecha se han venido ampliando como aislantes, y por consiguiente como factor principal en esta clase de aparatos y en las planchas eléctricas. Dicho termostato es aislado por medio de piezas refractarias de suma garantía para su solidez y resistencia a las temperaturas que se le desee someter.

Dicho termostato tiene otra gran ventaja y es la circunstancia de que se pueden montar todas sus piezas fuera del interior de la plancha, lo que permite hacer un montaje sólido y eficaz, y una vez realizado, intro



ducirlo en el interior de aquella y fijarlo en el convenientemente, quedando apto para su buen funcionamiento.

30 Otra de las innovaciones introducidas en este tipo de termostato y que constituye una esencial ventaja, es la de que los puntos de contacto y bimetales, van suspendidos en dos, tres o cuatro puntos de apoyo, según el tamaño, formando ballesta, ya que hasta la fecha los termostatos se venían produciendo, apoyados en un solo punto el  
35 soporte del contacto.

Al ser suspendidos los soportes de los puntos de contacto o bimetales por ballesta, tienen mucha mas solidez, obediendo con gran sensibilidad al mando de regulación  
40 al someterlo a las temperaturas deseadas. Comoquiera que estan apoyadas en dos, tres o cuatro puntos, según el tamaño variable del termostato, son unas palancas de acero de muelle, que se apoyan en las dos puntas, circunstancia esta que no se daba actualmente ya que se vienen apoyando  
45 en una sola punta.

Dicho termostato es accionado por un mando que se coloca en la parte superior de la delantera del mango de una plancha, siendo su tamaño variable segun el rendimiento que pretenda darse al aparato en función a los waticos de  
50 consumo.

Para la debida comprensión del mecanismo interno del termostato que ha de ser objeto de las reivindicaciones de este Modelo de Utilidad y que han de recoger la sustancialidad de la novedad aportada, pasamos a describir las  
55 partes integrantes del termostato y su funcionamiento haciendo referencia a la figura única de la hoja de dibujos que se acompaña.

Con el núm. 1 se representa el bloque del termostato

78040



60 que es una pieza sobre la cual van montadas todas las demas  
que unidas de tal manera y acopladas a la base de una plan-  
cha, bien con resistencias aisladas o bien con resistencias  
blindadas o empotradas, respondan a las temperaturas desea-  
das.

65 Con el núm. 2 se representa una pletina de acero de  
muelle que apoyada en uno de sus dos extremos hace de ba-  
llesta al ser accionado el mando regulador cuando se desee  
una cierta temperatura.

70 El núm. 3 representa el regulador de puesta a punto  
que es un tornillo que se coloca sobre una pieza del blo-  
que núm. 1. Dicho tornillo va aislado por una piedra de ma-  
terial refractario, aislante, en una de sus puntas que hace  
contacto con el soporte de uno de los puntos de contacto,  
lo cual sirve para poner a punto a los grados de calor que  
se desee, porque al accionar hacia la derecha o izquierda,  
75 dicho regulador hace distanciarse o acercarse los puntos  
de contacto y con ello se varian los grados de calor.

80 El núm. 4 representa la palanca o pletina que sopor-  
ta a uno de los puntos de contacto o bimetales. Dicha pie-  
za va sujeta a las ballestas por una de sus partes; pero  
al accionar hacia la parte que convenga, es la pieza núm. 2  
la que flexa, o sea, que es la que hace de ballesta y es  
esta pieza núm. 4 la que recibe directamente la flexión de  
la ballesta núm. 2.

85 Se señala con el núm. 5 a las piezas de materiales  
refractarios de suma calidad y resistencia a los calores  
y sobre las cuales van montadas las bornas y ballestas y  
un soporte de uno de los puntos de contacto fijos, y este  
mismo aislante va sujeto al bloque del termostato.

El núm. 6 determina una de las bases o bornas que



90 sujeta a la pieza aislante núm. 5 sirve para hacer punto de conexión a un cable conductor de corriente que la lleve a la plancha. Y el núm. 7 es una borna de las mismas características de la anterior.

95 El núm. 8 corresponde al soporte de uno de los puntos de contacto o bimetales que se sujetan a la pieza aislante núm. 5, y sirven para tener fijo uno de los puntos de contacto a distancia variable, según su tamaño.

100 El núm. 9 es la ballestas que hace de suspensión al punto de contacto núm. 4, o sea, al bimetalo que se acciona a voluntad según las temperaturas que se deseen obtener y el tamaño del termostato.

105 Corresponde el núm. 10 al soporte del regulador o puesta apunto para los grados del calor deseado. Este soporte va sujeto a la base y tiene una longitud igual a la distancia del centro de uno de sus puntos al centro del soporte del punto del contacto móvil, y en su extremo lleva aislado un tornillo regulador.

110 El núm. 11 corresponde a otro soporte del regulador con su muelle u horquilla y que sirve para que el tornillo o husillo no gire de por sí, y pueda variar con ello la eficacia del termostato.

115 El núm. 12 señala la corona giratoria con sus levas o regulación, dicha corona es una escentrica que cuando se acciona bien a la derecha o a la izquierda gira alrededor de un centro fijado sobre el bloque núm. 1, y en tal giro va subiendo o bajando la ballesta o ballestas, lo que produce que se acerquen o alejen al mismo tiempo los puntos de contacto.

120 El núm. 13 señala una abertura dispuesta en la corona de levas, la cual es accionada desde la parte superior



del mango de la plancha.

125 Por ultimo, el núm. 14 señala el aislamiento de piedra refractaria entre la corona y ballesta de suspensión, que deja aislado completamente el bloque de las bornas. Dicho aislamiento va encima de la corona de levas y va sujeto por los puntos de los extremos de las ballestas y uno de los soportes de los puntos de contacto.

130 En resumen, reivindica el recurrente en virtud de la presente solicitud de registro de Modelo de Utilidad el privilegio exclusivo de fabricación, venta y explotación industrial, del objeto del mismo, en España y sus colonias, por el plazo de veinte años que determina el vigente Estatuto de la Propiedad Industrial, objeto que queda esencialmente caracterizado por las siguientes,

135 **NOTAS: REIVINDICACIONES.-**

140 **PRIMERA .-** Un nuevo tipo de termostato para planchas electricas esencialmente caracterizado por la circunstancia de que sobre una pieza -1- que constituye la base o bloque del termostato, pieza independiente de la plancha en sí, van montadas todas las demas que integran el mecanismo del mismo, unida de tal manera y acopladas a la base de la plancha con resistencias aisladas, blindadas o empotradas en aquella base de plancha, y con materiales que respondan a las temperaturas deseadas.

145 **SEGUNDA .-** Un nuevo tipo de termostato para planchas electricas asimismo esencialmente caracterizado por la circunstancia de llevar una pletina -2- de acero de muelle que apoyado en sus dos extremos hace de ballesta al ser accionado el mando regulador cuando se desee una cierta temperatura.

150



79000

155 TERCERA .- Un nuevo tipo de termostato para planchas electricas asimismo caracterizado por la circunstancia de que el regulador de puesta a punto -3- está determinado por un tornillo que se coloca sobre una pieza en el bloque objeto de la reivindicación primera, tornillo que va aislado por una piedra de material refractario aislante en una de sus puntas que hace contacto con el soporte de uno de los puntos de contacto, lo que sirve para determinar los grados de calor que se precisen en función al giro que se de al referido tornillo que acercará o distanciará a los puntos de contacto.

165 CUARTA .- Un nuevo tipo de termostato para planchas electricas asimismo esencialmente caracterizado por la circunstancia de llevar una pletina om palanca -4- que soporta a uno de los puntos de contacto o bimetales, pieza que va sujeta a las ballestas por una de sus partes, y que al accionarla actúa sobre la pieza objeto de la segunda reivindicación y de quien recibe directamente la flexión de dicha ballesta.

175 QUINTA .- Un nuevo tipo de termostato para planchas electricas esencialmente caracterizado por la circunstancia de que sobre piezas -5- de piedra refractaria que han de tener suma calidad y resistencia, van montadas las bornas y ballestas y el soporte de uno de los puntos de contacto fijos, sirviendo estas mismas piezas de piedra refractaria de aislante sobre el cual va sujeto el bloque del termostato.

180 SEXTA .- Un nuevo tipo de termostato para planchas electricas esencialmente caracterizado por la circunstancia de que las bornas -6- y -7- a las que se hace mención en la anterior reivindicación sirven de entrada de corriente o toma

78040



185 SEPTIMA .- Un nuevo tipo de termostato para planchas electricas esencialmente caracterizado por la circunstancia de que el soporte -8- de uno de los puntos de contacto que se sujetan a la pieza aislante objeto de la reivindicación quinta, tiene por función mantener fijo uno de los puntos de contacto a distancia variable según su longitud o tamaño.

190 OCTAVA .- Un nuevo tipo de termostato para planchas electricas esencialmente caracterizado por la circunstancia de llevar una ballesta -9- que hace de suspensión al punto de contacto objeto de la reivindicación cuarta o sea al bimetalo que se acciona a voluntad según las temperaturas que se deseen obtener y en relación con el tamaño del termostato.

195 NOVENA .- Un nuevo tipo de termostato para planchas electricas esencialmente caracterizado por la circunstancia de que el regulador objeto de la reivindicación tercera va montado sobre un soporte -10-, sujeto a la base y que tiene una longitud igual a la distancia del centro de uno de sus puntos al centro del soporte del punto de contacto móvil, y en su extremo lleva aislado un tornillo regulador. Es asimismo característico la circunstancia de que el referido regulador lleve otro soporte -11- con su muelle y horquilla que tiene por misión evitar que el tornillo o  
200  
205 husillo gire por si solo.

DECIMA .- Un nuevo tipo de termostato para planchas electricas esencialmente caracterizado por la circunstancia de llevar una corona giratoria con sus levas de regulación -12-, constituidas por una excéntrica que según se acciona  
210 a derecha o a izquierda gira alrededor de un punto en el centro del bloque objeto de la reivindicación primera y con ello va subiendo o bajando la ballesta o ballestas, lo

78040



215

que hace que se alejen o se acerquen los puntos de contacto. Esta corona lleva asimismo una abertura -13- en su centro, para el accionamiento de la misma desde el exterior de la plancha una vez montado el termostato en ella.

220

**UNDECIMA .-** Un nuevo tipo de termostato para planchas electricas esencialmente caracterizado por la circunstancia de que el aislamiento entre la corona y las ballestas de suspensión se produce por la pieza de piedra refractaria -14- que se coloca entre ellas y que deja aislado, asimismo, completamente el bloque de las bornas. Dicho aislamiento va encima de la corona de letas y queda sujeto por los puntos de los extremos de las ballestas y uno de los soportes de los puntos de contacto.

225

**DUODECIMA .-** UN NUEVO TIPO DE TERMOSTATO PARA PLANCHAS ELECTRICAS.

Todo en sustancia tal y conforme se describe en la anterior memoria descriptiva y se representa a titulo de ejemplo en la hoja única de dibujos que se acompaña.

Consta esta memoria de ocho hojas mecanografiadas por una sola cara y de una sola hoja de dibujos.

Madrid, 2 de Enero de 1960

P.A.  
CARLOS DE ARJONA Y RUIZ  
P.P.

78040

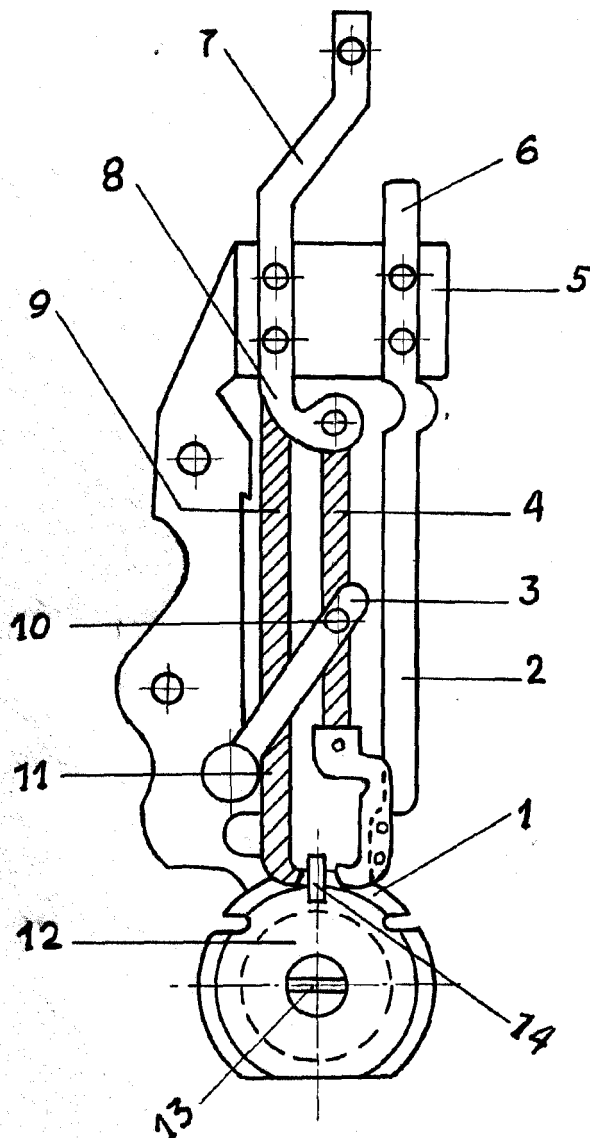

Madrid, 2 de Enero de 1.960

P. A.