

78010



78010

MEMORIA DESCRIPTIVA

que se acompaña a

la solicitud de un

MODELO DE UTILIDAD por VEINTE AÑOS en ESPAÑA, a favor de DON  
JULIO BRONCHAL FABREGAT, de nacionalidad española, domicilia-  
do en VALENCIA, calle Conde de Altea nº 38

por

"NUEVO MODELO DE PITILLERA DE ESPECIAL ADAPTACION A VEHICULOS"

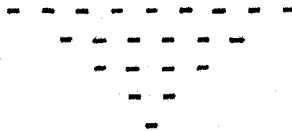



78010

5

La invención a que se refiere la presente Memoria constituye una novedad industrial con características y ventajas que la hacen merecedora del privilegio de explotación exclusiva por ella solicitada, de acuerdo con las prescripciones del Estatuto vigente sobre propiedad industrial de fecha 26 de julio de 1929, texto refundido publicado el 30 de abril de 1930.

10

En la presente Memoria vamos a describir un nuevo modelo de pitillera, de especial aplicación a vehículos, automóviles, camiones y otros, cuyo funcionamiento es muy sencillo y su construcción muy fácil.

15

En efecto se trata de un recipiente de capacidad apropiada para contener un número determinado de cigarrillos, situados estos en posición horizontal, cuyo recipiente presenta en su base una canal sobre la que se depositan uno a uno los citados cigarrillos. En dicha canal hay situada una corredera que a través del accionamiento de un mando se hace deslizar en sentido longitudinal para realizar a cada movimiento la extracción de un cigarrillo. El recorrido de la corredera es en todo caso menor que la longitud del cigarrillo, evitándose de esta manera que este caiga fuera de la pitillera cuando se ha comenzado su extracción.

20

Eventualmente dotara a la corredera de un resorte de recuperación, bien situado en la parte posterior interna de la misma o bien visible y unido al mando de accionamiento.

25

En los dibujos que se acompañan se muestra una sección longitudinal de la pitillera figura 1ª, y una sección transversal esquemática figura 2ª.

30

Podemos ver en la figura 1ª el cuerpo -1- o recipiente sobre el que se han colocado los cigarrillos -2- el inferior de los cuales -3- ha quedado apoyado sobre la corredera -4-



78010

35 cuyo tope -5- impulsará a dicho cigarrillo a salir por el orificio -6- cuando por el mando -7- sea impulsada la corredera en un movimiento deslizando. Cuando eventualmente quede situado en su posición el resorte -8- de tracción de la corredera, la extracción del cigarrillo se realizará por la tracción del resorte, pues en este caso bastará con hacer retroceder a dicha corredera hasta su punto máximo para realizar la carga del cigarrillo, siendo el resorte el medio mecánico necesario para realizar la extracción. La corredera será en este caso el medio de obturación del orificio de salida de los cigarrillos.

40 Según la figura 2ª la tolva o recipiente que en su caso será vertical y de paredes rectas -1- puede también estar dotado de una capacidad mayor según la línea de trazos -9-, manteniéndose en todo caso la parte inferior acanalada por la que discurre la corredera.

45 Descrita suficientemente la pitillera en cuestión nos queda únicamente hacer resaltar las grandes ventajas que supone su incorporación a un vehículo, ya que facilita de una manera clara el uso de los cigarrillos, sin reducir la atención del conductor, pues tanto en el caso de ser accionada manualmente la corredera para la extracción del cigarrillo como asimismo por la acción del resorte, basta actuar sobre el mando -7- para que el cigarrillo sea extraído.

50 Hecha la descripción precedente es necesario añadir que los detalles de realización de la idea expuesta pueden variar sin que por ello cambie la esencia de la invención, que es la que se desprende de los párrafos que anteceden y lo que se reivindica en la siguiente

60 N O T A

En resumen: El Modelo de Utilidad que se solicita ha

78010

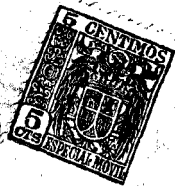

de recaer sobre las reivindicaciones siguientes:

65  
70  
75  
1.- NUEVO MODELO DE PITILLERA DE ESPECIAL ADAPTA-  
CION A VEHICULOS, caracterizada esencialmente por el hecho  
de comprender un recipiente vertical abierto por su parte su-  
perior y de capacidad suficiente para contener un número deter-  
minado de cigarrillos en posición horizontal; estando dotado  
el recipiente en su parte baja de una canal por la que se des-  
liza una corredera mandada desde la parte inferior y cuya co-  
rredera recibe un cigarrillo a cada movimiento de extracción;  
estando dotada esta corredera de un tope vertical que impulsa  
a los cigarrillos para obligarles a su salida por el orificio  
situado en uno de los ángulos inferiores del recipiente; ha-  
llándose eventualmente, la corredera dotada de un resorte re-  
cuperador.

75  
2.- Se reivindica por último como objeto sobre el  
que ha de recaer el Modelo de Utilidad que se solicita "NUEVO  
MODELO DE PITILLERA DE ESPECIAL ADAPTACION A VEHICULOS".

80  
Todo tal y como queda descrito y reivindicado en la  
presente memoria que consta de cuatro hojas escritas a máqui-  
na por una sola cara y dibujos que se acompañan.

Madrid, 30 de diciembre 1959

ALFONSO UNGRIA



FIG. 1ª

78010

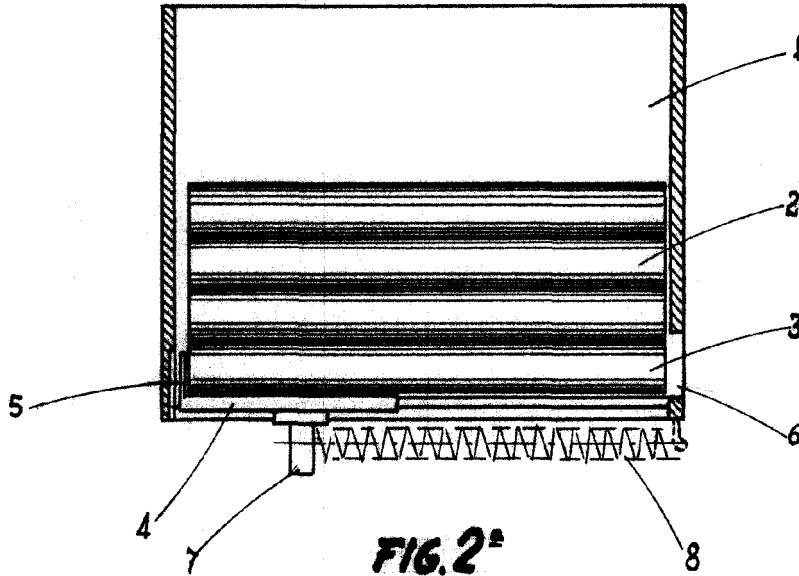
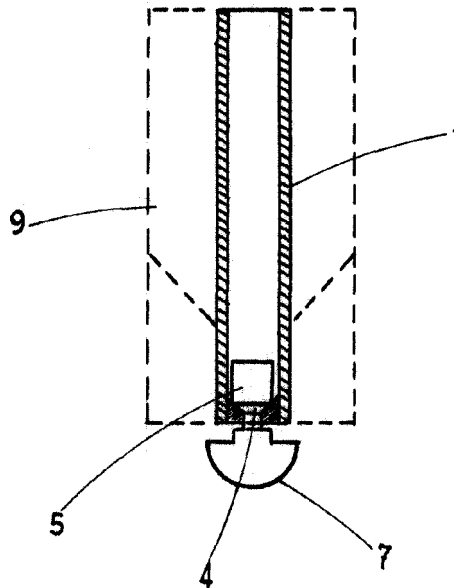

FIG. 2ª



ESCALA VARIABLE

MADRID, 30 DE diciembre DE 1939

ALFONSO UNGRÍA