

78000



78000

MEMORIA DESCRIPTIVA

DE UNA PATENTE DE MODELO DE UTILIDAD, POR VEINTE AÑOS EN
ESPAÑA, A FAVOR DE DON VALENTIN DE LASUEN SOLOZABAL, DE
NACIONALIDAD ESPAÑOLA, RESIDENTE EN ZALDIVAR (Vizcaya)
Calle de la Estación, 1

s o b r e:

"NUEVA TUERCA PARA SOLDAR"

Con la presente solicitud se trata de proteger una
nueva tuerca para soldar, con la cual se consiguen gran-
des ventajas.

5.- Estas tuercas son obtenidas a base de materiales de
primera calidad, teniendo las mismas la aplicación en
todos aquellos casos en que dos chapas metálicas deben
unirse formando una sola pieza en perfecta unión, no sien-
do posible que se aflojen ni se suelten ni aún con fuer-



78000

tes vibracionès.

Estas tuercas serán muy variables en cuanto a dimensiones de las mismas.

5.- Para mejor comprensión de la descripción que sigue, se adjuntan dibujos a los cuales se hará constante referencia a lo largo de la misma, siempre a título de ejemplo no limitativo.

La Figura 1ª, es una vista en sección de la tuerca que nos ocupa.

10.- La Figura 2ª, es una vista en planta de la misma.

15.- Consiste la presente invención en una nueva tuerca para soldar, caracterizada porque la misma está constituida por un cuerpo cilíndrico (1) dotado de su correspondiente paso de rosca interior (2), siendo dicho cuerpo solidario a una base (3), la cual denota unos hendididos esféricos (4) y salientes por lo tanto por su parte inferior, siendo destinadas tales tuercas para la unión de dos chapas metálicas que se desee formen un solo cuerpo.

20.- Su aplicación se hace extensible a la industria del automóvil; aviación; motocicletas; motos deportivas; refrigeradores; carrocerías; coches de ferrocarril; hornos; calderas; depósitos, etc., etc.,

25.- Si bien la forma de ejecución aquí descrita constituye aplicación preferente de la presente invención, podrán introducirse modificaciones de forma y de detalle sin que por ello varíe la esencialidad de la misma, la cual se reivindica en la siguiente

N O T A

30.- En resumen; la presente solicitud recaerá sobre las siguientes reivindicaciones:



78000

5.- 1ª.-Nueva tuerca para soldar, caracterizada porque la misma está constituida por un cuerpo cilíndrico dotado interiormente de su correspondiente paso de rosca, siendo el mismo solidario a una base la cual presenta unos hendidos semi-esféricos por su parte anterior, y salientes por su posterior, siendo destinadas tales tuercas para la unión de dos chapas metálicas que se desee formen un sólo cuerpo.

2ª.-"NUEVA TUERCA PARA SOLDAR"

10.- Según se describe en la presente memoria que consta de tres hojas escritas a máquina y dibujos.

Madrid, 29 D.I.C. 1959



29 DIC

73600

fig.1

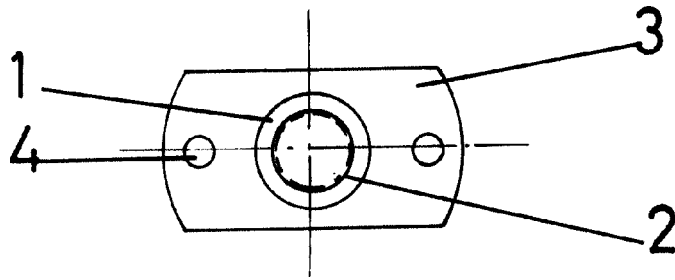
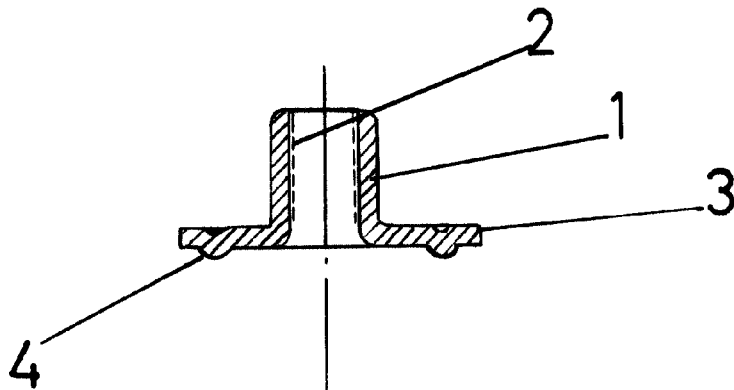

fig.2

ESCALA VARIABLE
Madrid, de 20 DIC. 1959 de 19

