



15 DIC.

77988

Dn. Juan Sas Contijoch, de nacionalidad española, domiciliado en Barcelona, calle Aragón nº 268, solicita registrar un Modelo de Utilidad, por 20 años, para España y sus Colonias, - que se refiere a: "MARCOS Y BATIENTES DE HORMIGÓN MOLDEADOS, DOTADOS DE TACOS PARA RECIBIR LOS HERRAJES DE ARTICULACION Y CIERRE".-

-----

El objeto de la presente solicitud de modelo de utilidad lo constituyen unos marcos con sus batientes, u hojas móviles para ventanas prefabricados en hormigón armado y moldeado, - los cuales, independientemente de la sección y tipo del marco y del batiente, se caracterizan por el hecho de que, al moldearlos en hormigón, se disponen, embebidos en la masa que los constituye, y en los puntos predeterminados, unos tacos de madera o de otros materiales de calidad adecuada, tratados apropiadamente para garantizar su estabilidad y duración en el seno del hormigón, en cuyos tacos y mediante tornillos, se fijan - los herrajes de articulación y cierre, consistentes en bisagras o goznes, debidamente interpuestos entre la parte móvil de la ventana o puerta y la fija, constituida por su marco.-

Las dimensiones de los referidos tacos, embebidos en la masa de hormigón, permiten cierta tolerancia para la fijación de las piezas metálicas, que se superponen a los mismos, o se encastran en huecos circundantes de los tacos, a fin de que, una vez instaladas dichas piezas, queden a un mismo plano con

17588



20 la superficie de los montantes del marco y del bastidor giratorio o rebatible.-

Los referidos tacos sirven también para la fijación de los herrajes que constituyen el cierre de la ventana o puerta.-

25 En los dibujos adjuntos, que forman parte integrante de la presente memoria descriptiva, se ha representado, a título de ejemplo ilustrativo pero no limitativo, una realización práctica del sistema de tacos directamente incorporados a los marcos y bastidores de hormigón, prefabricados.-

Dichos dibujos muestran:

30 Fig.1. Vista en perspectiva del marco fijo y de la hoja móvil de una ventana, que gira alrededor de un par de bisagras, que han de acoplarse mediante tornillos, sobre los correspondientes tacos incorporados a la masa de hormigón en el lugar adecuado, así como otro par de tacos, destinados a recibir los herrajes de cierre.-

35 Fig.2. Sección del marco y de la hoja móvil, a través de la línea de corte -A-A'- de Fig.1.

Fig.3. Sección del marco fijo y del batiente articulado, a través de la línea de corte -B-B'- de Fig.1 y a la altura de los tacos que permiten la fijación de los herrajes de cierre.-

40 Refiriéndonos concretamente a los citados dibujos, pasamos a detallar las particularidades de forma y colocación de los tacos de madera, embebidos en la masa de hormigón que constituye el marco fijo y la hoja móvil, los cuales están destinados a recibir los herrajes de articulación y cierre.-

45 Según se demuestra gráficamente por la perspectiva de Fig. 1 y secciones de Figs. 2 y 3, el marco fijo -1- de la ventana y el batiente -2- llevan incrustados en sus montantes en el momento de moldear ambos marcos unos tacos de madera u otro material adecuado, -3- -3'-, cuya sección afecta forma de cola de milano,

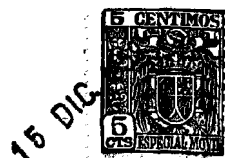

50 a fin de impedir su extracción, una vez embebidos en la masa de hormigón que constituye dichos marcos.-

Los tacos de madera son de una calidad escogida y tratada adecuadamente, para que no sufran alteración y se mantengan en las debidas condiciones, dentro del hormigón que los envuelve .-  
55 Análogos efectos pueden obtenerse empleando tacos de fibra, u otras materias adecuadas.-

En los puntos del marco y del bastidor giratorio o rebatible, en los cuales han de ir incrustados los tacos -3- -3'-, se ha previsto, alrededor de los mismos, unas zonas rebajadas, para poder encastrar en ellas las palas de los pernios, goznez o  
60 bisagras, que se fijan sobre los tacos mediante tornillos, habiendo dado a dichos tacos dimensiones suficientes, para poder corregir las diferencias de adaptación entre el marco y su batiente, para la debida colocación de las bisagras y herrajes.-

65 Sobre el marco -1- y su bastidor interior -2- y en el lugar correspondiente a los herrajes de cierre, se han previsto otros tacos -4- -4'-, de idénticas o parecidas condiciones a los que sirven para fijar las bisagras de giro, los cuales están destinados, como ya hemos dicho, a recibir los herrajes de  
70 cierre.-

Alrededor de los referidos tacos -4- -4'-, empotrados en la masa de hormigón, se han previsto, igualmente, rebajes circundantes, adecuados para poder incrustar en ellos, la base de  
75 dichos herrajes, que se fijan por tornillos pasantes, roscados en los referidos tacos.-

La disposición de los tacos, su forma y dimensiones, al igual que la clase y tratamiento de la madera u otra materia empleada, podrán variar, dentro de los límites del modelo, para adaptarse a las diferentes ejecuciones y circunstancias de  
80 aplicación, siempre que dichas modificaciones no alteren la -

77988

15 DIC. 1959



esencialidad de su efecto funcional.-

85 El Modelo de Utilidad por: "MARCOS Y BATIENTES DE HORMIGON MOLDEADOS, DOTADOS DE TACOS PARA RECIBIR LOS HERRAJES DE ARTICULACION Y CIERRE", cuyo privilegio de explotación en España y sus Colonias, se solicita por un periodo de 20 años, deberá recaer sobre las particularidades, que se concretan en las siguientes,

REIVINDICACIONES

90 1ª.-"MARCOS Y BATIENTES DE HORMIGON MOLDEADOS, DOTADOS DE TACOS PARA RECIBIR LOS HERRAJES DE ARTICULACION Y CIERRE" caracterizados por el hecho de que llevan incorporados en los puntos correspondientes al emplazamiento de las bisagras y de los elementos de cierre, unos tacos de fibra compacta debidamente tratados, que afecten forma adecuada para impedir su extracción, los  
95 cuales son embebidos en la masa de hormigón, en el momento de moldear dichos marcos y batientes.-

2ª.-"MARCOS Y BATIENTES DE HORMIGON MOLDEADOS, DOTADOS DE TACOS PARA RECIBIR LOS HERRAJES DE ARTICULACION Y CIERRE" según la 1ª  
100 reivindicación, caracterizados por el hecho de que alrededor de los puntos de los marcos y bastidores, en los cuales se hallan incrustados los tacos, se han previsto unas zonas rebajadas, para encastrar en ellas las pelis y placas de fijación de los herrajes, que son atravesadas por los tornillos que penetran en dichos  
105 tacos, cuyas dimensiones son suficientes para poder corregir las diferencias de adaptación entre el marco y su batiente, para la debida colocación de los herrajes.

3ª.-"MARCOS Y BATIENTES DE HORMIGON MOLDEADOS, DOTADOS DE TACOS PARA RECIBIR LOS HERRAJES DE ARTICULACION Y CIERRE". Tal como se ha descrito y demostrado en los dibujos adjuntos.-

Consta de cuatro hojas foliadas y mecanografiadas por una sola cara.

Barcelona a 15 de Diciembre de 1959.-  
P.A. de Dn. Juan Sas Contijoch.-

JUAN B. RENTERIA DAURA



Fig. 1

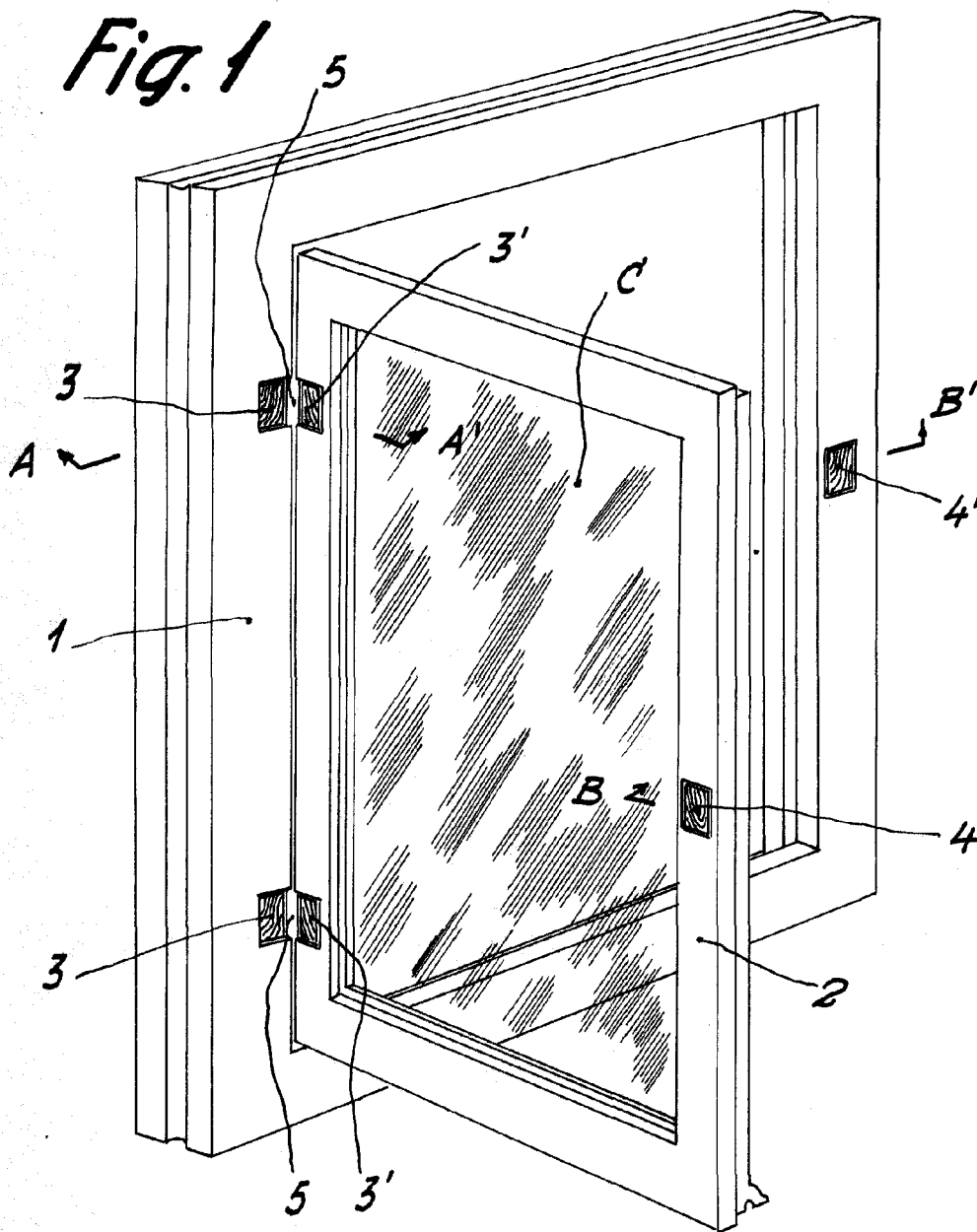
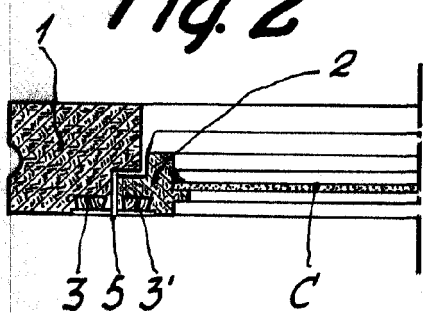
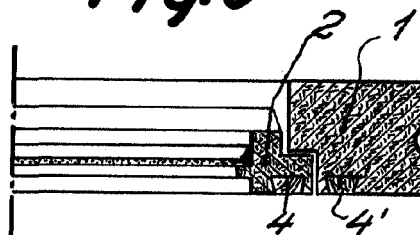

Fig. 2



Escala variable

Fig. 3



Barcelona 15 Diciembre 1959

P.A. *[Signature]*  
Julian B. Renter Ridaura