

77914



77974

MEMORIA DESCRPTIVA

Correspondiente a un MODELO DE UTILIDAD cuyo registro se solicita por veinte años.

A favor de

D. Luis Hernández Domínguez, de nacionalidad española.

Residente en BARCELONA. - Condesa Pardo Bazán, 14-bajos.

p o r :

"DEPOSITO PARA JABON LIQUIDO APLICABLE A LAVABOS"

77974



- 5.- La presente memoria descriptiva tiene como fin la declaración del objeto sobre que ha de recaer el privilegio de explotación industrial y comercial exclusiva en el territorio nacional de un Modelo de Utilidad, conforme a la legislación vigente en materia de Propiedad Industrial que, según expresa el enunciado, trata de un depósito para jabón líquido aplicable a lavabos, dotado de un tapón de cierre automático para la utilización del contenido.
- 10.- El jabón líquido tiene indudables ventajas sobre los jabones sólidos cuando es empleado en lavabos públicos, por su fácil dosificación, su economía y también por sus condiciones higiénicas al no entrar mas cantidad con el usuario que la que ha de ser empleada en el lavado.
- 15.- Este modelo de utilidad es un recipiente para jabón líquido que representa indudables ventajas sobre los usados en la actualidad por su simplicidad, tanto constructiva como de manejo.
- 20.- Está dotado de un cierre automático de gran seguridad, que asegura el contenido contra posibles pérdidas.
- 25.- La situación de dicho cierre y su accionamiento, realizable con la misma mano que recibe el jabón es de la máxima utilidad ya que evita la incomodidad de emplear la otra mano, lógicamente mojada, para abrir una espita o volcar el recipiente según la constitución de los actuales recipientes.
- 30.- Se trata pues de un útil diseñado para que cumpla su cometido de forma racional, que será un elemento auxiliar definitivo en los lavabos aumentando la comodidad e higiene durante el aseo.
- 35.- Con el fin de facilitar la interpretación más exacta del objeto sobre que ha de recaer el presente privilegio, en el plano adjunto complementario de la presente exposición, se representa una forma práctica para la realización industrial y

77974



únicamente a título de ejemplo y, por consiguiente, sin carácter exhaustivo sino meramente informativo.

35.-

En este plano:

Fig. 1ª, corte longitudinal del depósito.

Fig. 2ª, vista por la parte superior del depósito.

En las expresadas figuras, las referencias corresponden:

(1).-Brazo de fijación.

40.-

(2).-Tapadera.

(3).-Tubo-guía.

(4).-Muelle.

(5).-Orificio de llenado.

(6).-Tapón.

45.-

(7).-Orificio para alojamiento del útil de cierre del tapón.

(8).-Depósito.

(9).-Orificio de salida.

(10).-Varilla obturadora.

50.-

El depósito está constituido por una parte inferior hueca y cilíndrica (8) con un orificio cónico (9) en el centro del fondo.

En la parte superior existe una rosca para acoplamiento de la tapa (2), que presenta un saliente (1) para ser fijado al muro sujetando el depósito.

55.-

La tapa presenta un orificio (5) donde rosca un tapón (6) que tiene un orificio en su centro que lo atraviesa totalmente. Por su cara superior tiene dos pequeños orificios destinados a servir de alojamiento a la llave de apriete de dicho tapón.

60.-

La tapa presenta por su cara interior un manguito o tubo (3) soldado en su centro que se prolonga hasta cerca del fondo del depósito (8).

En el interior de dicho manguito se aloja el muelle (4).

77974



65.- y la varilla (10).

La varilla (10) presenta una parte cónica que se ajusta al orificio (9) obturándolo, y se prolonga por el lado exterior de éste con una parte más delgada, que termina en una pequeña roscada a su extremo.

70.- Para utilizar el depósito una vez lleno de jabón líquido, se aprista con la palma de la mano hacia arriba en el extremo inferior de la varilla (10), según el sentido de la flecha.

75.- La varilla (10) se desplaza hacia arriba manteniéndose al mismo tiempo presionada hacia abajo por el muelle (4); con lo que el orificio (9) queda libre para el paso del jabón líquido, que cae sobre la misma mano que empuja.

Cuando se ha recibido en la palma la cantidad necesaria de líquido, se retira la mano cerrándose automáticamente el orificio (9) por acción del muelle (4) sobre la varilla (10).

80.- El llenado del depósito se realiza a través del orificio (5), quitándole el tapón por medio de una llave apropiada.

El material con que está formado el depósito (8) puede ser transparente con objeto de poder percibir desde el exterior la cantidad de jabón líquido existente.

85.- Descrita suficientemente la naturaleza del invento y su forma de realización práctica, únicamente cabe añadir que en el conjunto y partes independientes constitutivas del todo son susceptibles modificaciones y cambios de materias, forma y disposición en cuanto estas alteraciones no desvirtúan el fundamento esencial del mismo.

90.-

R E I V I N D I C A C I O N E S

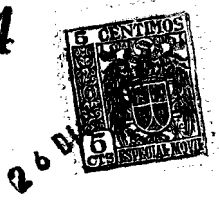

95.-

1ª).- "DEPOSITO PARA JABON LIQUIDO APLICABLE A LAVABOS" que se caracteriza por estar constituido por un recipiente de materia apropiada dotado de una tapa superior que presenta en su centro un manguito que sirve de alojamiento a un muelle y aparte de una varilla, que empujada por el muelle se ajusta por medio de una parte cónica de ésta en un orificio cónico del fondo del recipiente, prolongándose por la parte inferior del orificio, de forma que al presionar hacia arriba la varilla el contenido cae pasando por el orificio cónico, el cual se obtura automáticamente por efecto del muelle sobre la varilla o por el peso de ésta al cesar la presión.

100.-

2ª).- "DEPOSITO PARA JABON LIQUIDO APLICABLE A LAVABOS" que se caracteriza por una varilla formada por dos partes cilíndricas de distinto diámetro con un espacio cónico entre ambas y una cabeza redondeada en el extremo más delgado, que se aloja por su parte más gruesa en el interior de un manguito situado vertical en el centro de la tapa del recipiente, con un muelle interior que empuja la varilla hacia abajo y que hace que la varilla encaje por su parte cónica en un orificio cónico situado en la parte inferior del recipiente, obturándolo.

105.-

110.-

3ª).- "DEPOSITO PARA JABON LIQUIDO APLICABLE A LAVABOS" que se caracteriza por un tapón cónico para llenado del recipiente situado en la parte superior de éste, que presenta un orificio pasante para entrada de aire y dos pequeños orificios para alojar los extremos de un útil para facilitar su acoplamiento roscado al recipiente.

115.-

4ª).- "DEPOSITO PARA JABON LIQUIDO APLICABLE A LAVABOS".

La presente memoria descriptiva consta de cinco hojas foliadas y mecanografiadas por una sola cara, componiendo un total de ciento veintiuna líneas, incluidas éstas.

Madrid, 26 de Diciembre de 1.959.-

[Handwritten signature and initials]

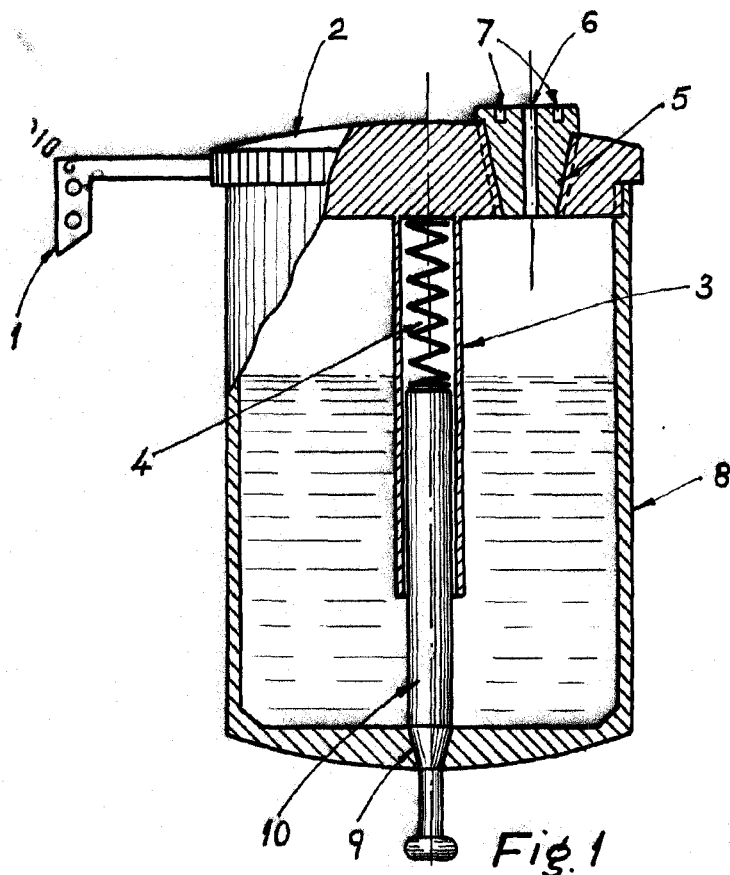

Fig. 1

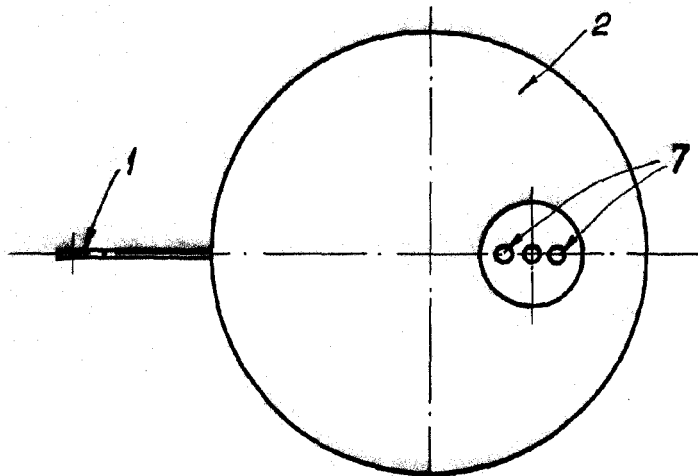
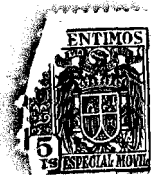

Fig. 2



Q. D. N. 1959

77974

Madrid, 2 de Diciembre de 1959

ANTONIO ESCRIVA
P.B.

Escala variable