



77957

MEMORIA DESCRIPTIVA

Correspondiente a un MODELO DE UTILIDAD cuyo registro se solicita por VEINTE AÑOS.

A favor de

Dña. Pilar Martínez Hernández, de nacionalidad española.

Residente en CALAHORRA(Logroño).-Carretera de Zaragoza.

p o r :

"ENVASE PARA FRUTAS"



77957

- La presente memoria descriptiva tiene como fin la declaración del objeto sobre que ha de recaer el privilegio de explotación industrial y comercial exclusiva en el territorio nacional de un Modelo de Utilidad, conforme a la legislación vigente en materia de Propiedad Industrial que, según expresa el enunciado, trata de un envase para fruta consistente en una caja o cesta de forma tronco piramidal de base rectangular construída totalmente con listones de madera claveteada, con las esquinas reforzadas que por su forma permite el almacenamiento de grandes cantidades de fruta en un espacio limitado.
- 5.-
- 10.- La exportación de frutas es una de las fuentes más saneadas de divisas para España, por lo que cualquier mejora que beneficie tanto la producción como la calidad de la fruta, así como a su protección en el transporte, es de gran importancia para la Economía Nacional.
- 15.- El presente modelo de utilidad es un envase especialmente concebido para frutas. Su gran robustez pone completamente el contenido al abrigo de cualquier contingencia, manteniéndolo perfectamente aireado.
- 20.- Su forma geométrica es tal que es posible la colocación de los envases en número considerable, empleando un mínimo de espacio.
- 25.- La materia prima empleada es la madera que por su poco peso y bajo costo es el elemento idóneo para esta clase de envases en que el peso transportado y el factor económico juega un papel importante en los precios.
- 30.- Con el fin de facilitar la interpretación más exacta del objeto sobre que ha de recaer el presente privilegio, en el plano adjunto complementario de la presente exposición, se representa una forma práctica para la realización industrial y únicamente a título de ejemplo y, por consiguiente, sin carácter exhaustivo sino meramente informativo.



En este plano:

Fig. 1ª, perspectiva del envase con la tapa levantada.

35.- Fig. 2ª, vista en planta del fondo.

En las expresadas figuras, las referencias corresponden:

(1).-Tapa.

(2).-Entramados laterales.

(3).-Angulares de esquina.

40.- (4).-Fondo.

(5).-Apoyos del fondo.

(6).-Cerquillos.

(7).-Refuerzos metálicos.

(8).-Cuerdas de fijación de la tapa.

45.- (9).-Cerquillo interior.

Como puede apreciarse perfectamente en la fig. 1ª, el envase presenta forma de tronco de pirámide invertido, de bases rectangulares.

50.- El fondo (4) está constituido por cuatro tablas unidas en los extremos con otras tablas transversales o apoyos (5). En las esquinas van fijados unas piezas de sección angular y cuya posición es de inclinación divergente entre sí y respecto al plano del fondo.

55.- En la periferia del fondo se fijan los listones que constituyen el trabazón lateral (2) recubriéndolos con el cerquillo (6) inferior, formado de una sola pieza de madera verde o apropiada para poder amoldarse a las esquinas.

60.- En la parte media de la altura de los laterales van colocados el cerquillo (6), medio, formado por cuatro partes unidas en las esquinas por las pletinas metálicas de refuerzo (7).

De igual forma se une la parte superior de los listones y las piezas de esquina (3), por un cerquillo (6) unido por los correspondientes refuerzos metálicos (7).

El borde del envase queda reforzado por el cerquillo in-

77857



65.- terior (9) constituido por la misma materia que el cerquillo inferior.

La tapa (1) está formada por un entramado de listones, los de mayor dimensión unen a los de menor situándose por encima. En las esquinas existen las cuerdas (8), destinadas a fijar la tapa a la embocadura del envase durante el transporte.

70.- Descrita suficientemente la naturaleza del invento y su forma de realización práctica, únicamente cabe añadir que en el conjunto y partes independientes constitutivas del todo son susceptibles modificaciones y cambios de materias, forma y disposición en cuanto estas alteraciones no desvirtúen el fundamento esencial del mismo.

R E I V I N D I C A C I O N E S

1a).- "ENVASE PARA FRUTAS" que se caracteriza por estar constituido por un entramado de listones fijados al fondo en su perímetro y reforzados por un cerquillo con suficiente elasticidad para rodear el fondo, siendo la posición de dichos listones tal que forman superficies divergentes con el plano del fondo, dando al conjunto apariencia de tronco de pirámide de bases rectangulares invertida, quedando el entramado reforzado por cerquillos rígidos, cuyas cuatro piezas se unen en las esquinas con placas sobre esquinazos de sección angular fijados por sus extremos inferiores al fondo.

2a).- "ENVASE PARA FRUTAS" que se caracteriza porque la embocadura está constituida por los extremos de los listones que forman las superficies laterales objeto de la anterior reivindicación, unidos entre sí por un cerquillo exterior reforzado en las esquinas por placas e interiormente por un cerquillo continuo.

3a).- "ENVASE PARA FRUTAS" que se caracteriza porque la



77957 JUL.

95.- tapa está formada por un entramado de forma rectangular constituida por listones transversales unidos por listones longitudinales por la parte superior, y en las esquinas elementos para la fijación de la tapa al cuerpo del envase.

100.- 4a).- "ENVASE PARA FRUTAS" que se caracteriza porque el fondo está constituido por tablas situadas según la longitud mayor del envase unidas por la parte inferior por travesaños que sirven al mismo tiempo de apoyos del conjunto.

5a).- "ENVASE PARA FRUTAS".

La presente memoria descriptiva consta de cinco hojas foliadas y mecanografiadas por una sola cara, componiendo un total de ciento seis líneas, incluidas éstas.

Madrid, 13 de Julio de 1.961.-

[Handwritten signature]
ENCUENADO
2.8

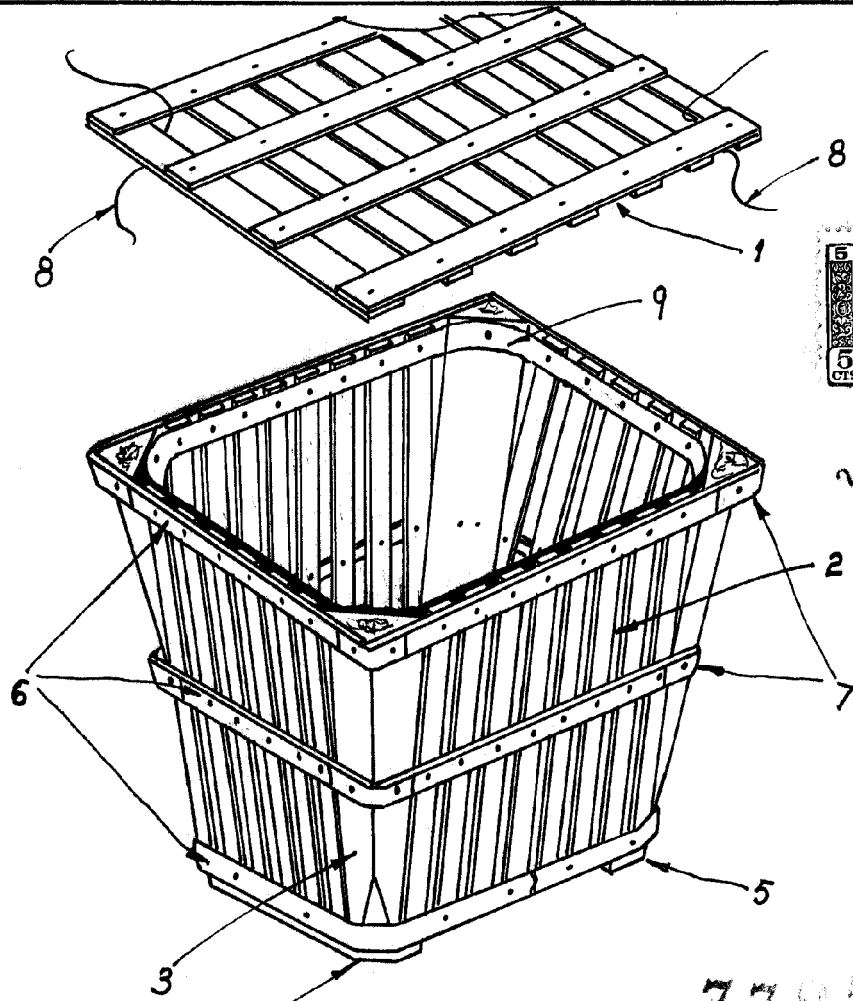

Fig. 1

77957

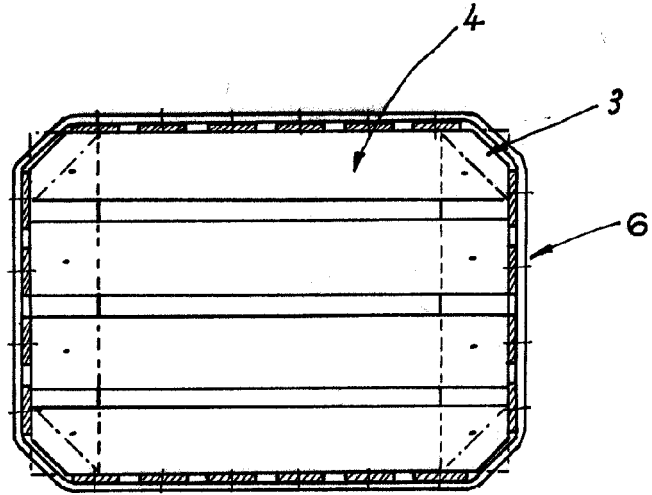

Fig. 2

Madrid, 14 de Diciembre de 1959

Escala variable