



77955

MODELO DE UTILIDAD

por VEINTE años

en España, a favor de Dn. José FERNANDEZ DIEZ, domiciliado en Madrid, c/ Barceló num. 9. por;

5.-

“NUEVA SILLA PLEGABLE PORTATIL”

MEMORIA DESCRIPTIVA.

10.-

El presente registro de Modelo Utilidad, tiene por objeto garantizar a su concesionario la explotación exclusiva en todo el territorio nacional, de una nueva silla portatil, tal como su enunciado indica, se describe a continuación y se representa en forma gráfica en la hoja de dibujos adjunta.

15.-

El recurrente, tras largos estudios y prácticas llevadas a cabo en secreto, ha ideado la creación de un nuevo tipo de silla plegable, que dadas las especiales características con que ha sido concebida, presenta grandes ventajas en su utilización, aportando a la función a que se destina una acción y efectos nuevos y desconocidos hasta la fecha.

20.-

Esencialmente la invención, consiste en constituir una silla de tres patas articuladas y plegables y un res-

7735



paldo asimismo plegable, cuyas patas y respaldo se hallan formando un solo cuerpo con el bastidor que constituye el asiento, todas cuyas piezas son metálicas.

25.- Así pues tenemos, que el respaldo constituido por un recuadro de ángulos y esquinas redondeadas, tiene forma de trapecio, en cuya parte interior presenta unos orificios en rados en la parte superior e inferior destinados a alojar las varillas perpendiculares que han de formar el respaldo. Este, presenta en su parte central inferior, un pivote macho que se relaciona con otro hembra que vé unido al arillo o bastidor que constituye el asiento, quedando unidas ambas piezas por medio de un pasador que permite el plegado o abatimiento del respaldo sobre el asiento.

30.- Otra característica que presenta la silla a que nos venimos refiriendo, consiste en que las patas son asimismo abatibles, por el mismo sistema de unión giratoria que la descrita para el respaldo, presentando la característica de que los tres pivotes que sustentan las patas, tienen un cuello donde se alojan, al ser plegadas las patas, las anillas que lleva en cada arista un triangulo metálico que sirve para fijar las tres patas, una vez desplegadas para su uso, y cuyo tirangulo se desliza o discurre por las patas para su plegado y transporte ocupando un minimo espacio. Otra característica consiste en que las tres patas presentan por su parte interior, correspondientes pivotes que constituyen topes el triangulo de fijación a que nos venimos refiriendo.

40.- Entre las ventajas que reporta la aplicación y uso de la silla que se reivindica, consiste en que debido a su escaso volumen una vez plegada, puede ser transportada con

50.-

77955



gran facilidad, en el campo, playa, coches etc. etc.

55.- A fin de facilitar la comprensión del invento, se ha dotado a la presente memoria descriptiva, de una hoja de dibujos en la que con números se han representado las diferentes partes de que se compone y que se corresponden entre sí

60.- En los dibujos, la fig. 1ª, es una vista frontal-lateral, de una silla, en la que -1-, es el respaldo, -2- orificio por donde se introducen los barrotos que forman el respaldo -3- y -4- pivote macho, -5- pivote hembra, -6- pasador que permite bascular, a las piezas macho y hembra, -7- cuerpo del pivote hembra, -8- arillo que constituye el bastidor del asiento -9- pivotes macho de las tres patas, -10- prolongación que constituye el macho, -11-, patas, -12- anillas unidas al triangulo metálico de fijación de las patas -13-, -14- topes para fijación del triangulo y por consiguiente de las patas.

65.-

La fig. 2ª, es una vista en planta de la propia silla, en la que los números representados corresponden a partes descritas en la fig. 1ª.

70.- Las fig.s 3ª, y 4ª, corresponden a vistas frontal y lateral del sistema de articulación, en la que los números 3-4-5-6-7-9- y -10- corresponden a partes descritas en la fig. 1ª.-

75.- Describas suficientemente las principales características del invento, se ha dotado a la presente memoria de los dibujos transcritos y se hace constar a los efectos oportunos que tanto la forma tamaño, dimensiones, materiales a emplear y modos de llevarlo a la practica, podran ser objeto de variación, siempre que con ello, no se cambie altere o modifique la idea fundamental del invento.

80.-

77955



Se declaran de propiedad y novedad para todo el territorio nacional, las siguientes;

REIVINDICACIONES.

85.- 1a.-Nueva silla plegable portatil, caracterizado por hallarse constituida por un respaldo que presenta forma de trapecio, e interiormente va dotado de sendos orificios por donde se introducen travesaños, y cuyo respaldo va dotado en su parte central inferior de un pivote macho, que presenta un vástago que se relaciona engalzando sobre un segundo pivote hembra que va unido al bastidor del asiento, quedando unidas ambas piezas por un eje pasador que presenta movimiento bascular.

90.- 2a.-Nueva silla plegable portatil, caracterizada porque el bastidor del asiento, se halla dotado de tres pivotes macho que se relacionan con las hembras, que a tal fin tienen practicadas las patas uniendose por medio de ejes-pasadores para su plegado, caracterizandose además porque las patas van dotadas a su altura media, de unos resaltes que constituyen topes a un triangulo metálico de fijación de las patas en su posición de usos, cuyo triangulo presenta en sus vertice y fijos por soldadura, correspondientes anillas, por donde se introducen las tres patas, de forma que elevando hasta el bastidor del asiento el citado triangulo, permitiendo el plegado de las patas y una vez abatido el respaldo sobre el asiento queda plegada la silla y ocupa un minimo espacio.

100.- 3a.-NUEVA SILLA PLEGABLE PORTATIL.

Tal y como queda descrito en la precedente memoria descriptiva que consta de cuatro hojas escritas a máquina por una sola de sus caras y otra de dibujos que la ilustran.

110.- Madrid 24 Diciembre 1959.

E. RODRIGUEZ DE BILBAO
P.P.
[Signature]

Fig. 1

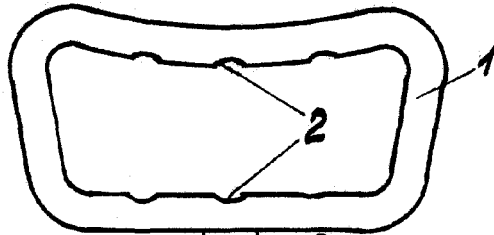
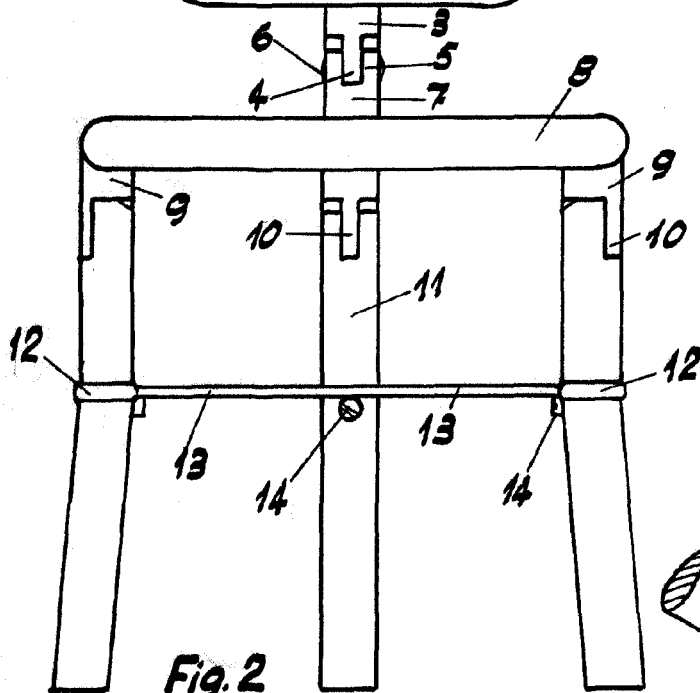
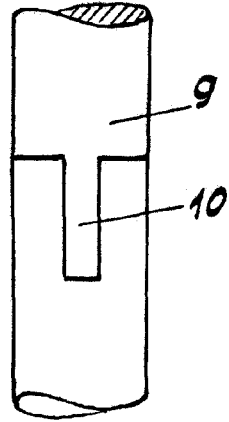

Fig. 3



77955

Fig. 4

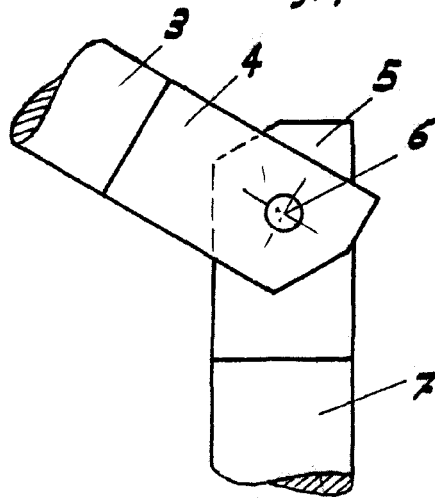
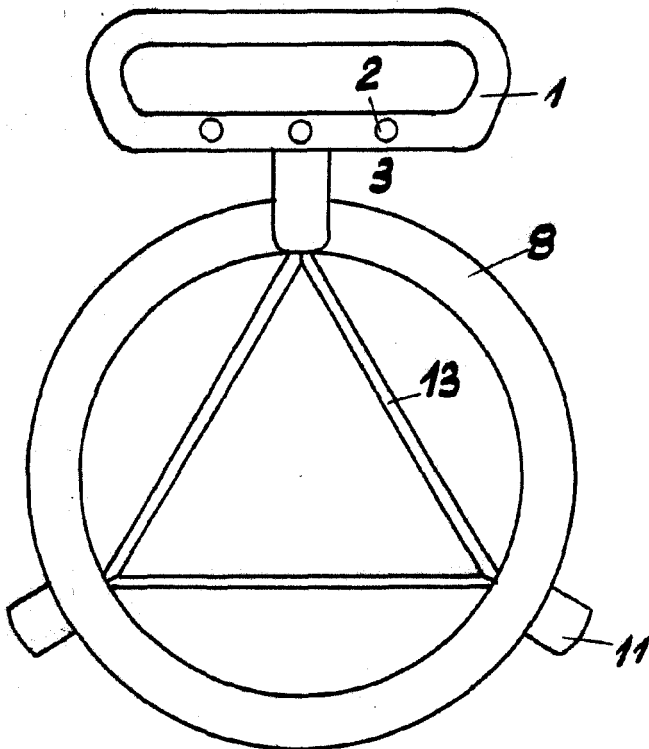

Fig. 2



Madrid 24 Diciembre 1955

E. RODRIGUEZ DE BENA

P.R.

A handwritten signature in black ink.

Escaleta variable